

MY PEUGEOT 208

INSTRUCTIEBOEKJE



Download on the
App Store

GET IT ON
Google Play



PEUGEOT

Toegang tot het instructieboekje



MOBIELE APP

Installeer de app **Scan MyPeugeot** (inhoud is offline beschikbaar).



Selecteer vervolgens:

- het model van uw auto,
- de uitgifteperiode die overeenkomt met de datum van de eerste tenaamstelling van de auto.



ONLINE

Bezoek de **PEUGEOT**-website en ga naar het gedeelte "**MyPeugeot**" voor het bekijken of downloaden van het instructieboekje, of ga naar het volgende adres:

<http://public.servicebox.peugeot.com/APddb/>



Scan deze QR-code voor directe toegang.

Selecteer :

- de taal,
- het model van uw auto en de carrosserievariant,
- de uitgifteperiode van het instructieboekje die overeenkomt met de datum van de eerste tenaamstelling van de auto.



Met dit symbool wordt de meest recente informatie aangeduid.

Welkom

Wij danken u voor uw keuze voor de Peugeot 208 of de Peugeot e-208. Dit boekje bevat alle informatie en adviezen die u nodig hebt om uw auto in alle veiligheid te leren kennen. Wij raden u aan om dit boekje aandachtig door te lezen. Lees ook het garantie- en onderhoudsboekje van de auto door waarin u informatie vindt over de garanties, het onderhoud en de pechhulpverlening. Afhankelijk van het uitrustingsniveau, het type, de uitvoering en de specifieke kenmerken voor het land waar uw auto verkocht is, kan uw auto slechts van een deel van de in dit boekje vermelde uitrustingselementen zijn voorzien. Aan de beschrijvingen en afbeeldingen kunnen geen rechten worden ontleend. Automobiles PEUGEOT behoudt zich het recht voor om de technische kenmerken, uitrusting en accessoires te wijzigen zonder verplicht te zijn dit boekje aan te passen. Overhandig dit **instructieboekje** bij verkoop van de auto aan de nieuwe eigenaar.

Legenda



Veiligheidswaarschuwing



Aanvullende informatie



Milieubeschermingsfunctie



Auto's met stuur links



Auto's met stuur rechts



Locatie van de beschreven uitrusting/toets, aangeduid met een zwart gebied.



Lane Positioning Assist	121
Lane Keeping Assist	125
dodehoekbewaking	128
actieve dodehoekbewaking	130
Active Safety Brake met Distance Alert en intelligente noodremassistentie	130
Systeem voor detecteren van onoplettendheid	133
Parkeerhulp	134
Visiopark 1	136
Park Assist	138
Full Park Assist	141

Praktische informatie 7

Compatibiliteit van brandstoffen	147
Tanken	147
Tankbeveiliging (diesel)	148
Laadsysteem (elektrisch)	148
De tractiebatterij opladen (elektrisch)	153
Trekhaak	155
Trekhaak met afneembare kogel	156
Dakdragers	159
Sneeuwkettingen	159
Eco-stand	160
Motorkap	161
Onder de motorkap	161
Niveaus controleren	162
Controles	164
AdBlue® (BlueHDI)	166
Overgaan op vrijloop	168
Onderhoudstips	169

In geval van pech 8

Gevarendriehoek	171
Brandstoftank leeg (diesel)	171

Boordgereedschap	171
Bandenreparatieset	173
Reservewiel	175
Een lamp vervangen	178
Een zekering vervangen	182
Accu van 12 V / Hulpaccu	186
Slepen van de auto	189

Technische gegevens 9

Technische gegevens motoren en aanhangergewichten	192
Benzinemotoren	193
Dieselmotoren	196
Elektromotor	197
Afmetingen	198
Identificatie	198

Touchscreen met BLUETOOTH-audiosysteem 10

De eerste stappen	199
Stuurkolomschakelaars	199
Menu's	200
Radio	201
Digitale radio (DAB, Digital Audio Broadcasting)	202
Media	203
Telefoon	204
Configuratie	206
Veelgestelde vragen	207

PEUGEOT Connect Radio 11

De eerste stappen	209
Stuurkolomschakelaars	210
Menu's	211

Applicaties	212
Radio	213
Digitale radio (DAB, Digital Audio Broadcasting)	214
Media	215
Telefoon	216
Configuratie	220
Veelgestelde vragen	221

PEUGEOT Connect Nav 12

De eerste stappen	224
Stuurkolomschakelaars	225
Menu's	226
Gesproken commando's	227
Navigatie	231
Online navigatie	233
Applicaties	236
Radio	239
Digitale radio (DAB, Digital Audio Broadcasting)	240
Media	241
Telefoon	242
Configuratie	245
Veelgestelde vragen	247

Trefwoordenregister ■

Toegang tot aanvullende video's



 bit.ly/helpPSA

Cockpit

Deze afbeeldingen en beschrijvingen dienen slechts als voorbeeld. De aanwezigheid en locatie van bepaalde elementen kunnen variëren, afhankelijk van de uitvoering of het uitrustingsniveau.

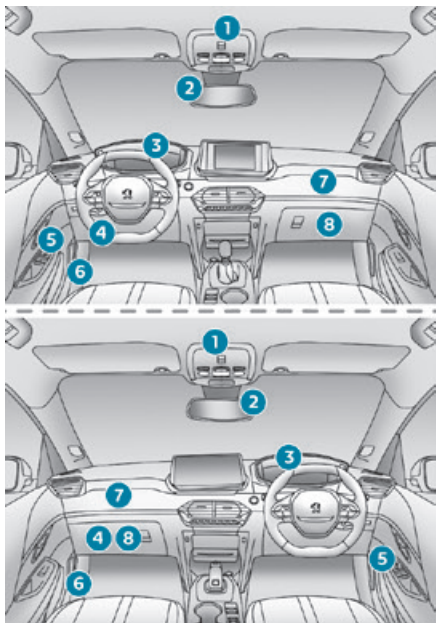

1. Plafonnier / kaartleeslampjes vóór
Toetsen noodoproep en pechhulpoproep
Pictogramdisplay veiligheidsgordels en
airbag vóór aan passagierszijde
2. Binnenspiegel
3. Instrumentenpaneel
4. Zekeringkast
5. Elektrische ruitbediening
Elektrisch verstelbare buitenspiegels
6. Openen motorkap
7. Airbag vóór aan passagierszijde
8. Dashboardkastje

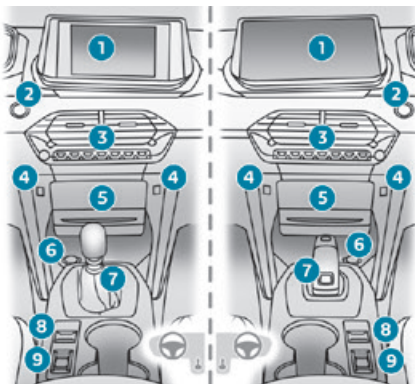

1. Touchscreen
2. Motor aan-/afzetten
3. Centraal geplaatste bedieningselementen
4. USB-aansluiting(en)
5. Opbergruimte of draadloze smartphonelader

6. Opbergruimte / 12V-aansluiting
7. Versnellingspook of selectiehendel
Full Park Assist
8. Elektrische parkeerrem
9. Selectie van de rijstand

Stuurkolomschakelaars

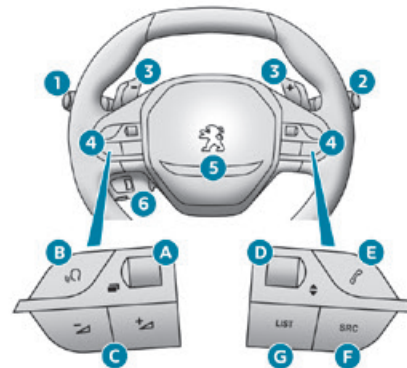

1. Schakelaar verlichting / richtingaanwijzers / onderhoudsindicator
2. Schakelaar ruitenwissers / ruitensproeier / boordcomputer
3. Schakelflippers automatische transmissie
4. Bediening audiosysteem
- A. Selecteren weergavemodus instrumentenpaneel
- B. Gesproken commando's
- C. Volume verlagen/verhogen

- D. Selecteren van de vorige/volgende media
Een selectie bevestigen
- E. Toegang tot het menu **Telefoon**
Gesprekken beheren
- F. Selecteren van een audiobron
- G. Weergave van de lijst van radiozenders/
muzieknummers
- 5. Claxon / airbag vóór aan bestuurderszijde
- 6. Bedieningselementen voor de
snelheidsbegrenzer / snelheidsregelaar /
adaptieve cruise control

Bedieningselementen zijkant



- 1. Hoogteverstelling halogeenkoplampen
- 2. Active Lane Departure Warning System
- 3. Lane Positioning Assist
- 4. Voorruitverwarming
- 5. Alarm
- 6. Elektrische kinderbeveiliging

Bedieningselementen midden

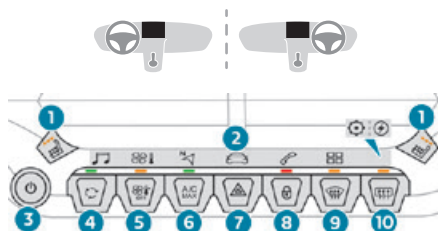

- 1. Stoelverwarming
- 2. Toegang tot de menu's van het touchscreen
- 3. Touchscreen aan/uit / volume aanpassen
- 4. Recirculatie van interieurlicht
- 5. Airconditioning
- 6. Maximale stand van de airconditioning
- 7. Alarmknipperlichten
- 8. Centrale vergrendeling
- 9. Ontwasemen - ontdooien voorruit
- 10. Achterruitverwarming

Elektromotor

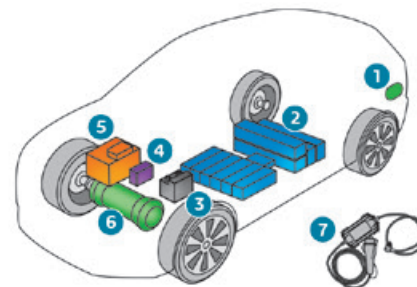

- 1. Laadaansluiting
- 2. Tractiebatterij
- 3. 12V-accu
- 4. Warmtepomp
- 5. Geïntegreerde lader
- 6. Elektromotor
- 7. Laadkabel met geïntegreerde regelenheid

Via laadaansluiting 1 kan de auto op 3 manieren worden opgeladen:

- Thuis opladen, via een normaal stopcontact en de meegeleverde kabel 7.
- Versneld opladen, via een wallbox en de bijbehorende kabel.
- Snel opladen, via een openbaar snellaadpunt en de bijbehorende kabel.

De tractiebatterij van 400 V 2 is een lithium-ionbatterij. Deze batterij slaat elektrische energie op en levert deze vervolgens aan de elektromotor, verwarming en airconditioning.

Het laadniveau wordt in streepjes op een meter weergegeven. Bovendien bevindt zich op het instrumentenpaneel een waarschuwingslampje dat gaat branden wanneer de reservevoorraad wordt aangesproken.

12V-accu **3** levert stroom aan het normale elektrische systeem van de auto. Hij wordt gebruikt om de elektromotor te starten. Deze accu wordt automatisch opgeladen door de tractiebatterij.

Warmtepomp **4** zorgt voor de verwarming van het interieur en regelt de koeling van de tractiebatterij en geïntegreerde lader.

Geïntegreerde lader **5** regelt het opladen via een normaal stopcontact en het versneld opladen van de tractiebatterij.

Elektromotor **6** drijft de auto aan op basis van de geselecteerde rijstand en de rijomstandigheden. Deze motor wint ook energie terug bij het remmen en vaart minderen van de auto.

Eco-rijden

Eco-rijden staat voor een aantal dagelijkse gewoontes voor verlaging van het brandstofverbruik en de CO₂-uitstoot van de auto.

Maak optimaal gebruik van de versnellingsbak

Als uw auto is voorzien van een handgeschakelde versnellingsbak, rijd dan rustig weg en schakel zo snel mogelijk naar de tweede versnelling. Schakel bij het accelereren bij voorkeur snel over naar een hogere versnelling.

Als uw auto is voorzien van een automatische transmissie, gebruik dan bij voorkeur de automatische stand en trap het gaspedaal niet bruusk of diep in.

De schakelindicator adviseert u de versnelling in te schakelen die het best geschikt is voor de rijomstandigheden: volg het op het instrumentenpaneel weergegeven schakeladvies zo snel mogelijk op.

Bij een auto met een automatische transmissie wordt de schakelindicator alleen in de handmatige stand weergegeven.

Kies voor een soepele rijstijl

Houd een veilige afstand tot de auto's voor u aan, rem bij voorkeur af op de motor in plaats van het rempedaal te gebruiken en trap het gaspedaal geleidelijk in. Zo bespaart u brandstof, verlaagt u de CO₂ en maakt de auto minder geluid.

Als uw auto is voorzien van een snelheidsregelaar, gebruik deze dan vanaf een snelheid van 40 km/h als het verkeer goed doorstroomt.

Gebruik de elektrische voorzieningen op de juiste manier

Als bij het instappen blijkt dat de temperatuur in de auto hoog is opgelopen, open dan alle ruiten en de ventilatieroosters voordat u de airconditioning inschakelt.

Sluit de ruiten bij snelheden boven 50 km/u, maar laat de ventilatieroosters geopend.

Maak gebruik van alle voorzieningen die de temperatuur in de auto kunnen verlagen (zonnescerm van het schuif-/kanteldak, zonneschermen voor de zijruiten enz.).

Schakel de airconditioning uit zodra de gewenste temperatuur is bereikt (behalve bij auto's met een automatische airconditioning).

Schakel de achterrautverwarming en de ontwaseming uit zodra deze niet meer nodig zijn als deze niet automatisch worden geregeld.

Schakel de stoelverwarming zo snel mogelijk uit.

Schakel de koplampen en de mistlampen vóór uit als het zicht voldoende is.

Laat de motor vooral 's winters na het starten niet stationair warmdraaien: uw auto warmt sneller op als u rijdt.

Sluit als passagier zo min mogelijk multimedia-apparatuur (DVD-speler, MP3-speler, spelcomputer enz.) op de auto aan

om het elektriciteitsverbruik, en dus het brandstofverbruik, te beperken.

Koppel alle draagbare apparatuur los als u de auto verlaat.

Beperk de oorzaken van een hoger brandstofverbruik

Verdeel het gewicht gelijkmatig over de auto: plaats de zwaarste voorwerpen in de bagageruimte zo dicht mogelijk bij de achterbank.

Beperk de belading en de luchtweerstand (dakdragers, imperiaal, fietsendrager, aanhanger, enz.) van uw auto. Gebruik bij voorkeur een dakkoffer.

Verwijder de dakdragers en het imperiaal na gebruik.

Vervang de winterbanden na de winter zo snel mogelijk door zomerbanden.

Houd u aan de onderhoudsvoorschriften

Controleer de bandenspanning regelmatig (bij koude banden) en houd u daarbij aan de bandenspanning die staat vermeld op de sticker op de sponning van het bestuurdersportier.

Controleer de bandenspanning met name:

- voorafgaand aan een lange rit;
- bij de wisseling van de seizoenen;
- als de auto gedurende langere tijd niet is gebruikt.

Vergeet daarbij het reservewiel en de wielen van een aanhanger of caravan (indien van toepassing) niet.

Laat uw auto regelmatig onderhouden (olie verversen, oliefilter, luchtfilter en interieurfilter vervangen enz.) en houd u daarbij aan het onderhoudsschema van de fabrikant.

Bij uitvoeringen met een BlueHDI-dieselmotor: bij een storing in het SCR-systeem stoot de auto te veel schadelijke stoffen uit. Ga in dat geval zo snel mogelijk naar een PEUGEOT-dealer of een gekwalificeerde werkplaats om ervoor te zorgen dat de uitstoot van stikstofoxiden van uw auto weer aan de norm voldoet.

Laat bij het tanken het vulpistool niet meer dan drie keer afslaan; zo voorkomt u dat brandstof uit de tank stroomt.

U zult bij een nieuwe auto merken dat pas na 3000 km het gemiddelde brandstofverbruik zich stabiliseert.

Optimaliseer de actieradius (elektrische auto)

Het elektriciteitsverbruik van de auto hangt grotendeels af van de route, de rijsnelheid en uw rijstijl.

Probeer in het gebied "**ECO**" op de vermogensmeter te blijven door gelijkmatig te rijden en de snelheid niet te veel te variëren. Anticipeer op de situatie op de weg zodat u op tijd en geleidelijk kunt remmen; rem zo veel mogelijk op de motor af om energie terug te winnen. De vermogensmeter zal dan in het gebied **CHARGE** staan.

Instrumentenpanelen met LCD-display

Meters



1. Analoge snelheidsmeter (km/h of mph)
2. LCD-display
3. Toerenteller (x 1000 t/min), schaalverdeling afhankelijk van de motoruitvoering (benzine of diesel)

LCD-display - type 1

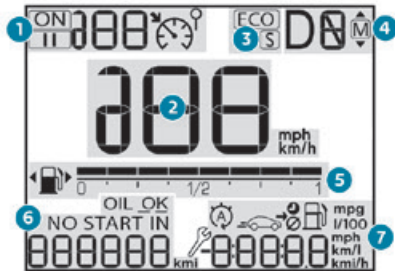

1. Instellingen snelheidsregelaar / snelheidsbegrenzer
2. Digitale snelheidsmeter (km/h of mph)
3. Geselecteerde rijmodus

4. Schakelindicator
Stand selectiehendel en ingeschakelde versnelling bij automatische transmissie
5. Brandstofniveaumeter
6. Motorolieniveaumeter (afhankelijk van type motor)
Onderhoudsindicator en vervolgens kilometerteller (km of mijl)
Deze functies worden na het aanzetten van het contact achtereenvolgens weergegeven.
7. Informatie van de boordcomputer

LCD-display - type 2



1. Instellingen snelheidsregelaar / snelheidsbegrenzer
Weergave van verkeersborden met een snelheidslimiet
2. Weergave van de rijhulpsystemen
3. Digitale snelheidsmeter (km/h of mph)
4. Geselecteerde rijmodus

5. Schakelindicator
Stand selectiehendel en ingeschakelde versnelling bij automatische transmissie
6. Brandstofniveaumeter
7. Motorolieniveaumeter (afhankelijk van type motor)
Onderhoudsindicator en vervolgens kilometerteller (km of mijl)
Deze functies worden na het aanzetten van het contact achtereenvolgens weergegeven.
8. Informatie van de boordcomputer

Instrumentenpaneel met matrixdisplay

Meters



1. Koelvloeistoftemperatuur (°C) (benzine of diesel)
Indicator verbruik thermisch comfort (elektrisch)
2. Analoge snelheidsmeter (km/h of mph)

3. Matrixdisplay
4. Toerenteller (x 1000 t/min), schaalverdeling afhankelijk van de motoruitvoering (benzine of diesel)
Vermogensindicator (elektrisch)
5. Brandstofniveaumeter (benzine of diesel)
Indicator oplaadniveau (elektrisch)

Matrixdisplay

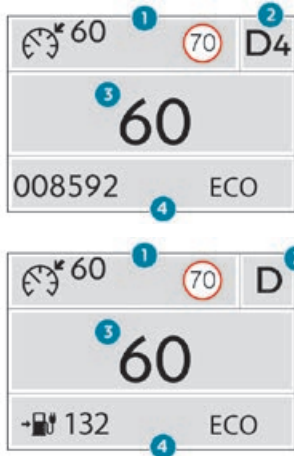

1. Instellingen snelheidsregelaar / snelheidsbegrenzer
Weergave van verkeersborden met een snelheidslimiet

2. Schakelindicator (pijl en aanbevolen versnelling)
Stand van de selectiehandel en ingeschakelde versnelling bij een auto met een automatische transmissie (benzine of diesel)
Stand selectiehandel (elektrisch)
3. Digitale snelheidsmeter (km/h of mph)
Weergave van de rijhulpsystemen
Informatie van de boordcomputer
Energieroom / laadstatus van de auto (elektrisch)
4. Onderhoudsindicator en vervolgens kilometer teller (km of mijl)
Actieradius (elektrisch)
Deze functies worden na elkaar weergegeven na het aanzetten van het contact.
Geselecteerde rijstand (anders dan de stand "Normaal")

Digitaal head-up instrumentenpaneel met 3D-weergave

Dit digitale 3D-instrumentenpaneel kan worden aangepast.

Afhankelijk van de gekozen weergavemodus wordt bepaalde informatie verborgen of anders gepresenteerd.

Voorbeeld van de weergavemodus "**METERS**":



1. Brandstofniveaumeter (benzine of diesel)
Indicator oplaadniveau (elektrisch)
2. Actieradius (km of mijl)
3. Instellingen snelheidsregelaar/ snelheidsbegrenzer
Weergave van verkeersborden met een snelheidslimiet
4. Digitale snelheidsmeter (km/h of mph)
5. Kilometer teller (km of mijl)
6. Toerenteller (x 1000 t/min) (benzine of diesel)
Vermogensmeter (elektrisch)
7. Schakelindicator (pijl en aanbevolen versnelling)
Stand van de selectiehandel en versnelling bij automatische transmissie (benzine of diesel).
Stand selectiehandel (elektrisch)
Geselecteerde rijstand (anders dan de stand "Normaal")
8. Koelvloeistoftemperatuur (°C) (benzine of diesel)

9. Analoge snelheidsmeter (km/h of mph) (benzine of diesel)

Weergave

Sommige lampjes hebben een vaste positie. De positie van de andere lampjes kan wisselen.

Voor bepaalde functies die zowel een verklikkerlampje hebben voor de ingeschakelde status als voor de uitgeschakelde status, is slechts één specifieke positie beschikbaar.

Permanent weergegeven informatie

In de standaardweergave toont het instrumentenpaneel het volgende:

- op vaste posities:
 - Informatie over de versnellingsbak/transmissie en de schakelindicator.
 - Brandstofniveaumeter (benzine of diesel).
 - Actieradius (benzine of diesel).
 - Koelvloeistoftemperatuurmeter (benzine of diesel).
 - Laadniveaumeter en indicator actieradius (elektrisch).
 - Vermogensmeter (elektrisch).
 - Rijstand.
- op variabele posities:
 - Digitale snelheidsmeter.
 - Kilometer teller.
 - Status- of waarschuwingmeldingen die kort worden weergegeven.

Optionele informatie

Afhankelijk van de geselecteerde weergavemodus en de ingeschakelde functies kan de volgende aanvullende informatie worden weergegeven:

- Toerenteller.
- Boordcomputer.
- Rijkhulpsystemen.
- Snelheidsbegrenzer of -regelaar.
- Media die wordt afgespeeld.
- Navigatie-aanwijzingen.
- Analoge snelheidsmeter.
- Motorinformatie (G-meters, vermogensmeters, boost, koppel) in de sportstand.
- Energiestroom (elektrisch).

Persoonlijke instellingen voor het instrumentenpaneel

U kunt het uiterlijk van het instrumentenpaneel aanpassen door een keuze te maken uit:

- Een schermkleur.
- Een weergavemodus.

i Schermtaal en eenheden

Deze zijn afhankelijk van de instellingen van het touchscreen.

Wanneer u reist naar een land met een andere officiële eenheid voor de afstanden en snelheidslimieten (km of mijl, km/h of mph), moet u de configuratie van de eenheden wijzigen.

! Voer deze handelingen om veiligheidsredenen uitsluitend uit bij stilstaande auto.

Keuze van de schermkleur

Met PEUGEOT Connect Nav

De kleur van het scherm van het instrumentenpaneel is afhankelijk van het kleurenschema dat in dit systeem is ingesteld.



- ▶ Druk op **Instellingen** in de zijbalk van het touchscreen.



- ▶ Selecteer "Thema's".
- ▶ Selecteer een schermkleur en druk op "OK" om te bevestigen.

De weergavemodus instellen

In elke modus kan er specifieke informatie op het instrumentenpaneel worden weergegeven.

De weergavemodus wijzigen

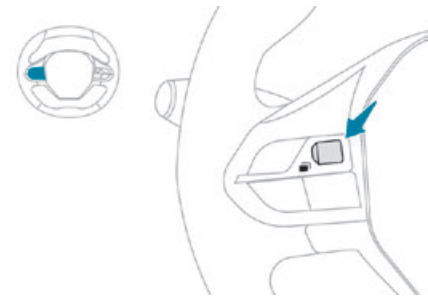

► Draai de rolnop links op het stuurwiel om de verschillende weergavemodi op het instrumentenpaneel weer te geven en erdoorheen te bladeren.

► Druk op de rolnop om de modus te bevestigen.

Als u niet op de rolnop drukt, wordt de geselecteerde weergavemodus automatisch na een paar seconden toegepast.

Overzicht van weergavemodi

– **"METERS"**: standaardweergave van analoge en digitale snelheidsmeters, kilometerteller en:

- brandstofniveaumeter, koelvloeistofniveaumeter en toerenteller (benzine of diesel).
- acculadingsindicator en vermogensmeter (elektrisch).

– **"NAVIAGATIE"**: standaardweergave, plus informatie over de huidige routebegeleiding (kaart en navigatie-aanwijzingen).

– **"RIJDEN"**: standaardweergave, plus informatie over actieve rijhulpsystemen.

– **"MINIMAAL"**: 2D-weergave met digitale snelheidsmeter, kilometerteller/dagteller en:

- brandstofniveaumeter en koelvloeistoftemperatuurmeter (benzine of diesel).
- indicator laadniveau tractiebatterij (elektrisch).

– **"PERSOONLIJK 1"** / **"PERSOONLIJK 2"**: toont de informatie die de bestuurder selecteert in het midden van het instrumentenpaneel.

Een weergavemodus "PERSOONLIJK" configureren

Met PEUGEOT Connect Radio

- Druk op **Instellingen** in de bovenste balk van het touchscreen.
- Selecteer **"Configuratie"**.

- Selecteer **"Persoonlijke instellingen voor het instrumentenpaneel"**.

Met PEUGEOT Connect Nav

- Druk op **Instellingen** in de zijbalk van het touchscreen.
- Selecteer **"OPTIES"**.
- Selecteer **"Persoonlijke instellingen voor het instrumentenpaneel"**.

- Selecteer **"PERSOONLIJK 1"** of **"PERSOONLIJK 2"**.
- Selecteer het type weer te geven informatie met de scrollpijlen op het touchscreen:

- **"Standaard"** (leeg).
- **"Boordcomputer"**.
- **"Media"**.
- **"G-meters"** (afhankelijk van de uitvoering).
- **"Vermogensmeters + Boost + Koppel"** (afhankelijk van de uitvoering).
- **"Energieverbruik"** (afhankelijk van de uitvoering).

► Bevestig om de instelling op te slaan en af te sluiten.

De informatie wordt meteen op het instrumentenpaneel weergegeven als de bijbehorende weergavemodus is geselecteerd.

i Het type informatie dat in de modus **"PERSOONLIJK 1"** is geselecteerd, is niet beschikbaar in de modus **"PERSOONLIJK 2"**.

Waarschuings- en verklikkerlampjes

De waarschuings- en verklikkerlampjes (weergegeven als symbolen) informeren de bestuurder over een storing (waarschuingslampjes) of de werking van een systeem (verklikkerlampjes ingeschakelde of uitgeschakelde functie). Bepaalde lampjes kunnen op twee manieren (permanent of knipperend) en/of in verschillende kleuren branden.

Bijbehorende waarschuwingen

Een lampje kan branden in combinatie met een geluidssignaal en/of een melding op het display. Door de weergegeven waarschuwingen te relateren aan de werkingstoestand van de auto kan worden bepaald of er sprake is van een normale situatie of van een storing; zie de beschrijving van ieder lampje voor meer informatie.

Bij het aanzetten van het contact

Als het contact wordt aangezet, gaan bepaalde rode of oranje waarschuingslampjes enkele seconden branden. Deze lampjes moeten doven als de motor draait.

Raadpleeg de desbetreffende rubriek voor meer informatie over een systeem of een functie.

Continu brandend waarschuwingslampje

Als een rood of oranje waarschuwingslampje blijft branden, duidt dit op een storing die verder moet worden onderzocht.

Wanneer een waarschuwingslampje blijft branden

De aanduidingen **(1)**, **(2)** en **(3)** in het overzicht van de waarschuwings- en verklikkerlampjes geven aan of u naast de onmiddellijk aanbevolen acties contact met een gekwalificeerde professional moet opnemen.

(1): Zet de auto stil

Zet de auto zo snel mogelijk stil op een veilige plaats en zet het contact af.

(2): Neem contact op met het PEUGEOT-netwerk of een gekwalificeerde werkplaats.

(3): Ga naar het PEUGEOT-netwerk of een gekwalificeerde werkplaats.

Lijst met waarschuwingslampjes

Rode waarschuwingslampjes

STOP

 Brandt permanent, in combinatie met een ander waarschuwingslampje, de weergave van een melding en een

geluidssignaal.

Er is een ernstige storing in de motor, het remsysteem, de stuurbevestiging of de automatische transmissie, of een ernstige elektrische storing gedetecteerd.

Voer (1) en dan (2) uit.

Zelfdiagnosesysteem van de motor (benzine of diesel)



Brandt permanent.

Er is sprake van een ernstige

motorstoring.

Voer (1) en dan (2) uit.

Te hoge koelvloeistoftemperatuur



Permanent met blokjes in rood

(met instrumentenpaneel met

matrixdisplay).

of

Permanent (behalve bij instrumentenpaneel met matrixdisplay).

De temperatuur van het koelsysteem is te hoog. Zie (1), laat de motor afkoelen en vul dan waar nodig bij. Zie (2) als het probleem niet verdwijnt.

Motoroliedruk (benzine of diesel)



Brandt permanent.

Er is een probleem met het smeersysteem van de motor.

Voer (1) en dan (2) uit.

Systeemstoring (elektrisch)



Brandt permanent.

Er is een storing in de elektromotor of tractiebatterij gedetecteerd.

Voer (1) en vervolgens (2) uit.

Kabel aangesloten (elektrisch)



Brandt permanent.

De auto kan niet worden gestart als de laadkabel op de aansluiting op de auto is aangesloten.

Koppel de laadkabel los en sluit de klep.

Laadtoestand 12 V-accu



Brandt permanent.

Een storing in het laadstroomcircuit van de accu (vervulde accuklemmen, aandrijfriem dynamo niet goed gespannen of gebroken enz.). Voer (1) uit.

Als de elektrische parkeerrem niet meer werkt, beveilig de auto dan op de volgende manier tegen weggrollen.

► Bij een auto met een handgeschakelde versnellingsbak: schakel een versnelling in.

► Bij een auto met een automatische transmissie EAT6: zet de selectiehendel in stand **P**.

► Bij een auto met een automatische transmissie EAT8 of een selectiehendel (elektrisch): plaats het wielblok tegen een van de wielen.

Reinig de accuklemmen en zet ze correct vast. Als het waarschuwingslampje niet uit gaat wanneer de motor is gestart, voer (2) uit.

Portieren(en) geopend



Permanent, in combinatie met een melding die aangeeft om welk portier het

gaat.

Een portier of de achterklep is niet goed gesloten (rijnsnelheid lager dan 10 km/u).



Permanent, in combinatie met een melding die aangeeft op welk portieren het gaat en een geluidssignaal.

Een portier of de achterklep is niet goed gesloten (rijnsnelheid hoger dan 10 km/u).

Veiligheidsgordels niet vastgemaakt of losgemaakt



Brandt permanent of knippert in combinatie met een in volume toenemend geluidssignaal.

Een van de veiligheidsgordels is niet vastgemaakt of weer losgemaakt.

Handbediende parkeerrem

(P) vast.

De parkeerrem is ingeschakeld of niet goed vrijgezet.

Elektrische parkeerrem

(P) Brandt permanent.

De elektrische parkeerrem is aangetrokken.

(P) Knippert.

Het aantrekken/vrijzetten werkt niet.

Voer (1) uit: parkeer de auto op een vlakke (horizontale) ondergrond.

Bij een auto met een handgeschakelde versnellingsbak: schakel een versnelling in.
Bij een auto met een automatische transmissie of een selectiehendel (elektrisch): selecteer

stand P Bij een auto met een automatische transmissie of een selectiehendel
Zet het contact af en voer (2) uit.

Remsysteem



Brandt permanent.

Het remvloeistofniveau is te laag.

Voer (1) uit en vul het remvloeistofreservoir bij met de door de fabrikant voorgeschreven remvloeistof. Voer (2) uit als het probleem blijft bestaan.



Permanent.

Een storing in het systeem van de elektronische remdrukregelaar (EBD).
Zie (1) en dan (2).

Oranje waarschuwingslampjes

Service



Brandt tijdelijk in combinatie met de weergave van een melding.

Er zijn één of meer kleine storingen gedetecteerd waarbij geen specifiek lampje gaat branden. Identificeer de oorzaak van de storing met behulp van de melding op het instrumentenpaneel.

Bepaalde zaken kunt u zelf verhelpen, zoals een geopend portier of het begin van verzadiging van het roetfilter.

Voer andere problemen, zoals met het bandenspanningscontrolesysteem, (3) uitvoeren.



Brandt permanent, in combinatie met de

weergave van een melding.

Er zijn één of meer ernstige storingen gedetecteerd waarbij geen specifiek lampje gaat branden.

Identificeer de oorzaak van de storing met behulp van de melding op het instrumentenpaneel en voer dan (3) uit.



Brandt permanent, in combinatie met de melding "Storing parkeerrem".

De functie automatisch vrijzetten van de elektrische parkeerrem is niet beschikbaar. Voer (2) uit.



Waarschuwingslampje Service brandt permanent en

onderhoudssleutel knippert en brandt vervolgens permanent.

Het interval voor de onderhoudsbeurt is overschreden.

Laat de onderhoudsbeurt van uw auto zo snel mogelijk uitvoeren.

Alleen bij BlueHDI-dieselmotoren.

Voorgloeien (diesel)



Brandt tijdelijk

(tot ongeveer 30 seconden bij lage temperaturen).

Wanneer het contact wordt aangezet, als de weersomstandigheden en de motortemperatuur dit noodzakelijk maken.

Wacht met starten totdat het lampje uit gaat.

Wanneer het waarschuwingslampje uit gaat, wordt de motor onmiddellijk gestart wanneer u:

- bij een auto met een handgeschakelde versnellingsbak het koppelingspedaal ingetrapt houdt.
 - bij een auto met een automatische transmissie het rempedaal ingetrapt houdt.
- Als de motor niet start, druk dan nogmaals op de knop START/STOP terwijl u het pedaal ingetrapt houdt.

Roetfilter (diesel)



 Brandt permanent, in combinatie met een geluidssignaal en een melding over de kans op verstopping van het roetfilter. Het roetfilter is bijna verzadigd.

Regeneer het roetfilter zodra de verkeersomstandigheden dit toelaten door met een snelheid van minimaal 60 km/u te rijden totdat het lampje uit gaat.

 Brandt permanent, in combinatie met een geluidssignaal en een melding over een te laag additiefniveau voor het roetfilter. Het additiefreservoir is bijna leeg.

Vul meteen bij: voer (3) uit.

Laag brandstofniveau (benzine of diesel)

  Brandt permanent terwijl de segmenten rood branden, in combinatie met een geluidssignaal (met het matrix-instrumentenpaneel) of

Brandt permanent, waarbij de reservehoeveelheid in rood wordt aangegeven, in combinatie met een geluidssignaal en een melding (behalve met het

matrix-instrumentenpaneel).

Als het lampje gaat branden, zit er nog **ongeveer 5 liter brandstof** in de tank (reservevoorraad).

Zolang er geen brandstof wordt getankt, wordt deze waarschuwing iedere keer herhaald wanneer het contact wordt aangezet, en met een toenemende frequentie naarmate het brandstofniveau verder zakt en de nul nadert. Tank bij de eerstvolgende gelegenheid om een lege brandstoftank te voorkomen.

Rijd nooit door totdat de tank helemaal leeg is; hierdoor kunnen het emissieregelsysteem en het injectiesysteem beschadigd raken.

Tractiebatterij bijna leeg (elektrisch)

 Brandt permanent, in combinatie met een geluidssignaal.



De tractiebatterij is bijna leeg. Controleer de resterende actieradius. Laad de tractiebatterij zo snel mogelijk op.

Beperkt vermogen (elektrisch)

 Brandt permanent. De laadtoestand van de tractiebatterij is kritiek.

Het motorvermogen neemt geleidelijk af. De tractiebatterij moet direct worden opgeladen. Als het waarschuwinglampje blijft branden, voer dan (2) uit.

Geluidssignaal voor voetgangers (elektrisch)

 Brandt permanent.  Storing in geluidssignaal gedetecteerd.

Voer (3) uit.



Zelfdiagnosesysteem van de motor (benzine of diesel)

 Knippert. Een storing in het motormanagementsysteem. De katalysator kan onherstelbaar beschadigd raken.

U **moet** (2) uitvoeren.

 Brandt permanent. Een storing in de emissieregeling.

Het lampje moet uit gaan als de motor draait. Voer direct (3) uit.

  Brandt permanent. Er is sprake van een kleine motorstoring. Voer (3) uit.

AdBlue® (BlueHDI)

 Brandt ongeveer 30 seconden nadat de motor is gestart, in combinatie met een melding over het aantal kilometers dat u nog kunt rijden.

De actieradius ligt tussen de 2400 en 800 km. Vul AdBlue® bij.

 Brandt permanent nadat het contact is aangezet, in combinatie met een geluidssignaal en een melding over het aantal kilometers dat u nog kunt rijden.

De actieradius ligt tussen de 800 en 100 km.

Vul AdBlue® meteen bij of voer (3) uit.

 Knippert, in combinatie met een geluidssignaal en een melding van het

aantal kilometers dat u nog kunt rijden.

De actieradius is minder dan 100 km.

U **moet** AdBlue® bijvullen om te voorkomen dat het starten wordt geblokkeerd of (3) uitvoeren.

 Knippert, in combinatie met een geluidssignaal en een melding dat het starten van de motor wordt geblokkeerd. Het AdBlue®-reservoir is leeg: de wettelijk verplichte startblokkering voorkomt dat de motor opnieuw kan worden gestart.

Vul AdBlue® bij of voer (2) uit om de motor opnieuw te kunnen starten.

U **moet** het reservoir met minimaal 5 liter AdBlue® bijvullen.



SCR-emissieregelsysteem (BlueHDi)

   Brandt permanent wanneer het contact wordt aangezet, in combinatie met een geluidssignaal en een melding.

Er is een storing in het SCR

-emissieregelsysteem gedetecteerd.



Deze waarschuwing verdwijnt zodra de uitstoot van uitlaatgassen weer aan de normen voldoet.

   Het AdBlue®-waarschuwinglampje knippert zodra het contact wordt aangezet, in combinatie met het permanent branden van het lampje Service en het lampje Zelfdiagnose motor, een geluidssignaal en een melding met betrekking tot de actieradius.



Afhankelijk van de weergegeven melding kan het mogelijk zijn om nog maximaal 1.100

km te rijden voordat de startblokkering wordt geactiveerd.

Voer (3) direct uit, om te voorkomen dat de motor niet kan worden gestart.

   Het AdBlue®-waarschuwinglampje knippert zodra het contact is aangezet, in combinatie met het branden van het lampje Service en het lampje Zelfdiagnose motor, een geluidssignaal en een melding die aangeeft dat de motor niet kan worden gestart. De startonderbreker van de motor voorkomt dat de motor weer kan worden gestart (toegestane rijlimiet overschreden na bevestiging van een storing in het emissieregelsysteem). Start de motor en zie (2).

Uitschakeling van de automatische functies (met elektrische parkeerrem)



   Brandt permanent. De functies "automatisch aantrekken" (bij het afzetten van de motor) en "automatisch vrijzetten" (bij het wegrijden) zijn uitgeschakeld. Als automatisch aantrekken/vrijzetten niet meer mogelijk is:

- ▶ Start de motor.
- ▶ Gebruik de hendel om de parkeerrem aan te trekken.
- ▶ Laat het rempedaal volledig los.
- ▶ Houd de hendel 10 tot 15 seconden in de richting voor het vrijzetten.
- ▶ Laat de hendel los.
- ▶ Trap het rempedaal in en houd het ingetrapt.

▶ Houd de hendel 2 seconden in de richting voor het aantrekken.

▶ Laat de hendel en het rempedaal los.



Storing (met elektrische parkeerrem)

  Brandt permanent, in combinatie met de melding "Storing parkeerrem".

De auto kan niet stil blijven staan terwijl de motor draait.

Als de parkeerrem niet handmatig kan worden in- en uitgeschakeld, dan is de hendel van de elektrische parkeerrem defect.

De automatische functies moeten te allen tijde worden gebruikt: ze worden automatisch geactiveerd bij een storing in de hendel. Zie (2).

   Brandt permanent, in combinatie met de melding "Storing parkeerrem".

De parkeerrem is defect; de handmatige en elektrische bediening werken mogelijk niet meer. Om de auto bij stilstand op zijn plaats te houden:

▶ Trek aan de hendel en houd deze ongeveer 7 tot 15 seconden aangetrokken tot het lampje op het instrumentenpaneel gaat branden.

Als deze procedure niet werkt, beveilig uw auto dan op de volgende wijze tegen weggrollen:

- ▶ Parkeer de auto op een vlakke ondergrond.
- ▶ Bij auto's met een handgeschakelde versnellingsbak: schakel een versnelling in.
- ▶ Bij auto's met een automatische transmissie of selectiehendel (elektrisch): selecteer **P** en

plaats het meegeleverde wielblok tegen een van de wielen.

Zie (2).

Distance Alert / Active Safety Brake

 Brandt permanent, in combinatie met de weergave van een melding.

Het systeem is via het touchscreen geactiveerd menu **Rijverlichting/Auto**.

Distance Alert/Active Safety Brake



 Knippert.
Het systeem grijpt in en remt de auto kort af om de snelheid van de aanrijding met de voorligger te beperken.

 Brandt permanent, in combinatie met een melding en een geluidssignaal.

Storing in het systeem.

Voer (3) uit.

Distance Alert / Active Safety Brake

  Permanent.
Er is een storing in het systeem.

Als deze waarschuwingsslampjes gaan branden nadat de motor is uitgeschakeld en opnieuw is gestart, zie (3).

Antiblokkeersysteem (ABS)

 Brandt permanent.
EStoring in het antiblokkeersysteem.

De normale remwerking blijft behouden.



Rijd voorzichtig en met lage snelheid en voer (3) uit.

Stuurbekrachtiging

 Permanent.
Er is een storing in de stuurbekrachtiging.

Rijd voorzichtig met matige snelheid en zie (3).

Dynamische stabiliteitscontrole (DSC)/ antispinregeling (ASR)

 Brandt permanent.
 OFF Het systeem is uitgeschakeld.

Het DSC-/ASR-systeem wordt automatisch weer ingeschakeld als de motor wordt gestart en vanaf een snelheid van ongeveer 50 km/h.



Bij snelheden tot 50 km/h kan het systeem handmatig weer worden ingeschakeld.

 Knippert.
Het DSC-/ASR-systeem grijpt in vanwege een verlies van grip of koersstabiliteit.

 Brandt permanent.
 Storing in het DSC-/ASR-systeem.



Voer (3) uit.

Storing noodremassistentie (met elektrische parkeerrem)

  Brandt permanent, in combinatie met de melding "Storing parkeerrem".

De noodremassistentie werkt niet optimaal. Als automatisch uitschakelen niet mogelijk is, gebruik de handmatige uitschakeling of zie (3).

Hill Start Assist



  Brandt permanent, in combinatie met de melding "Storing in antiterugrolsysteem".

Er is een storing in het systeem.



Zie (3).

Lane Keeping Assist

 Brandt permanent.
Het systeem is automatisch uitgeschakeld of in de wachtstand gezet.



 Knippert.
 De auto dreigt een onderbroken rijstrookmarkering te overschrijden zonder dat de richtingaanwijzer is ingeschakeld.

Het systeem wordt geactiveerd en corrigeert vervolgens de koers afhankelijk van de zijde van de rijstrookmarkering die overschreden dreigt te worden.

  Permanent.
Er is een storing in het systeem.

Zie (3).



Lane Positioning Assist

  Brandt permanent, in combinatie met het lampje Service.

Er is een storing in het systeem.



Voer (3) uit.

Airbags

 Brandt permanent.
 Een van de airbags of gordelspanners is defect.

Voer (3) uit.

Passagiersairbag vóór (ON)

 Brandt permanent.
 De passagiersairbag vóór is ingeschakeld.

De schakelaar staat in de stand "ON".

Plaats in dit geval GEEN kinderzitje met de "rug in de rijrichting" op de voorpassagiersstoel - Risico op zwaar letsel!

Passagiersairbag vóór (OFF)

 Brandt permanent.
De passagiersairbag vóór is uitgeschakeld.

De schakelaar staat in de stand "OFF".
Er kan een kinderzitje worden geplaatst met de rug in de rijrichting, tenzij er een airbag defect is (waarschuwinglampje airbag brandt).

Parkeerhulp

 Brandt permanent, in combinatie met een melding en een geluidssignaal.



Storing in het systeem.

Voer (3) uit.

Te lage bandenspanning

 Brandt permanent.
De bandenspanning van een of meerdere wielen is te laag.

Controleer zo snel mogelijk de bandenspanning.
Reset na het aanpassen van de spanning het controlesysteem.

  Lampje voor waarschuwing te lage bandenspanning knippert en

brandt vervolgens permanent, en
waarschuwinglampje Service brandt permanent.

Er is een storing in het bandenspanningscontrolesysteem.
Het systeem kan geen lage bandenspanning meer aangeven.



Controleer de bandenspanning zo snel mogelijk en zie (3).

Stop & Start (benzine of diesel)

 Brandt permanent, in combinatie met de weergave van een melding.

Het Stop & Start-systeem is handmatig uitgeschakeld.

De volgende keer dat de auto tot stilstand komt, wordt de motor niet afgezet.

 Brandt permanent.
 Het Stop & Start-systeem is automatisch uitgeschakeld.

De volgende keer dat de auto tot stilstand komt, wordt de motor niet afgezet bij een buitentemperatuur:

- lager dan 0 °C.
- hoger dan +35 °C.

 Knippert en brandt vervolgens permanent, in combinatie met een melding.

Er is een storing in het systeem.

Voer (3) uit.

Mistachterlicht

 Brandt permanent.
De verlichting brandt.

Groene verklikkerlampjes

Stop & Start (benzine of diesel)

 Brandt permanent.
Wanneer de auto stopt, zet het Stop & Start-systeem de motor in de STOP-stand.

 Knippert tijdelijk.
De STOP-stand is momenteel niet beschikbaar of de START-stand wordt automatisch geactiveerd.

Auto is klaar om te rijden (elektrisch)

 Brandt permanent, in combinatie met een geluidssignaal als het gaat branden.

De auto is klaar om te rijden en de verwarmings- en airconditioningsfuncties zijn beschikbaar.
Het verklikkerlampje gaat uit wanneer er een snelheid van ongeveer 5 km/h is bereikt en gaat weer branden als de auto tot stilstand komt.
Het lampje gaat uit als u de motor afzet en uit de auto stapt.

Park Assist of Full Park Assist



 Brandt permanent.
De functie is actief.

Lane Positioning Assist



 Brandt permanent.
De functie is geactiveerd.

Er is aan alle voorwaarden voldaan: het systeem is in werking.

Automatische ruitenwissers

 Brandt permanent.
 De automatische stand van de ruitenwissers vóór is geactiveerd.

Richtingaanwijzers

 Knippert, met geluidssignaal.
 De richtingaanwijzers zijn ingeschakeld.

Parkeerlichten



Brandt permanent.
De verlichting brandt.

Dimlicht



Brandt permanent.
De verlichting brandt.

Grootlichtassistent



Permanent.
De functie is via het touchscreen
ingeschakeld (menu **Rijverlichting / Auto**).
De lichtschaakelaar staat in de stand "AUTO".

Blaue verklikkerlampjes

Grootlicht



Permanent.
De lampen branden.

Zwarte/witte waarschuwingslampjes

Voet op het koppelingspedaal (benzine of diesel)



Brandt permanent (met
LCD-instrumentenpaneel).

Stop & Start: de START-stand kan niet worden
geactiveerd, omdat het koppelingspedaal niet
volledig wordt ingedrukt.

Trap het koppelingspedaal volledig in.

Voet op het rempedaal



Brandt permanent.
Rempedaal niet of onvoldoende stevig
ingetrapt.

Om bij een auto met een automatische
transmissie EAT6, bij draaiende motor en

vóór het vrijzetten van de parkeerrem de
selectiehendel uit stand **P** te halen.

Bij de automatische transmissie EAT8 of de
selectiehendel (elektrisch) moet het rempedaal
mogelijk worden ingedrukt om de transmissie
vanuit stand **N** in een andere stand te zetten.
Dit waarschuwingslampje blijft branden als u
probeert om de parkeerrem vrij te zetten zonder
het rempedaal in te trappen.

Automatische transmissie (EAT8) of selectiehendel (elektrisch)



Brandt permanent.
De automatische transmissie is
vergrendeld.

De selectiehendel is vergrendeld.
U moet op de toets **Unlock** drukken om deze te
ontgrendelen.

Water in dieselbrandstoffilter (diesel)



Brandt permanent (met
LCD-instrumentenpaneel).

Het dieselbrandstoffilter bevat water.
Voer direct (2) uit. Kans op schade aan het
brandstofinspuitsysteem!

Meters

Onderhoudsindicator

De informatie over onderhoudsbeurten wordt
aangegeven in afstand (kilometer of mijl) en tijd
(maanden of dagen).

Er wordt een waarschuwing gegeven zodra een
van deze waarden wordt bereikt.
De informatie over onderhoudsbeurten wordt
op het instrumentenpaneel weergegeven.
Afhankelijk van de uitvoering van de auto:
– De kilometerteller geeft de resterende
kilometers tot de eerstvolgende onderhoudsbeurt
aan of de afgelegde afstand sinds de verstreken
onderhoudsdatum, voorafgegaan door het teken
-.
– Een waarschuwingsmelding geeft de
resterende kilometers en de tijd tot de
eerstvolgende onderhoudsbeurt aan of hoe lang
deze is verstreken.



De weergegeven waarde wordt berekend
op basis van het aantal afgelegde
kilometers en de verstreken tijd sinds de
laatste onderhoudsbeurt.
De waarschuwing kan ook worden
weergegeven als het einde van het
onderhoudsinterval in tijd nadert.

Onderhoudssleutel



Brandt tijdelijk bij het aanzetten van het
contact.

Er kan nog 1.000 tot 3.000 km worden gereden
toldat de eerstvolgende beurt moet worden
uitgevoerd.



Permanent, bij het aanzetten van het
contact.

De volgende onderhoudsbeurt moet binnen
1.000 km worden uitgevoerd.

Laat zeer binnenkort een onderhoudsbeurt aan uw auto uitvoeren.

Onderhoudssleutel knippert



Knippert en brandt vervolgens permanent, bij het inschakelen van het contact.

(Bij uitvoeringen met de BlueHDI-dieselmotor, in combinatie met het waarschuwingslampje Service.)

Het interval voor de onderhoudsbeurt is overschreden.

Laat zo spoedig mogelijk een onderhoudsbeurt aan uw auto uitvoeren.

Resetten van de onderhoudsindicator

Na elke onderhoudsbeurt moet de onderhoudsindicator worden gereset.

Als u zelf onderhoud aan uw auto hebt uitgevoerd:

- ▶ Zet het contact uit.

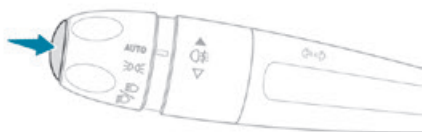

- ▶ Houd de knop op het uiteinde van de **lichtschakelaar** ingedrukt.
- ▶ Druk het rempedaal niet in en druk één keer op de knop **START/STOP**; er wordt een tijdelijk venster geopend waarin wordt afgeteld.

- ▶ Als =0 wordt weergegeven, laat dan de knop op de lichtschakelaar los; het symbool van de sleutel verdwijnt.

i Als u de accu na deze handeling wilt loskoppelen, vergrendel dan de auto en wacht minimaal 5 minuten. Anders wordt het resetten van de onderhoudsindicator niet geregistreerd.

Opvragen van onderhoudsinformatie



De onderhoudsinformatie is toegankelijk via de toets **Controle/Diagnose** in het menu **Rijden/Auto** van het touchscreen.

Motorolieniveaumeter

(Afhankelijk van de uitvoering.)

Bij uitvoeringen met een elektrische motorolieniveaumeter wordt bij het aanzetten van het contact eerst de onderhoudsindicator op het instrumentenpaneel weergegeven en daarna enkele seconden het motorolieniveau.

i Een controle van het olieniveau is alleen betrouwbaar als de auto op een vlakke ondergrond staat en de motor minstens 30 minuten niet heeft gedraaid.

Te laag olieniveau

Afhankelijk van het instrumentenpaneel wordt dit aangegeven met "**OIL**" of de melding "**Onjuist olieniveau**" in combinatie met het branden van het lampje Service en een geluidssignaal.

Controleer het olieniveau met de peilstok. Als blijkt dat het olieniveau inderdaad te laag is, moet olie worden bijgevuld om te voorkomen dat ernstige motorschade ontstaat.

Zie het desbetreffende hoofdstuk voor meer informatie over het **controleren van de niveaus**.

Storing in motorolieniveaumeter

Afhankelijk van het instrumentenpaneel wordt dit aangegeven met "**OIL_**" of de melding "**Olieniveaumeting ongeldig**" in combinatie met het branden van het lampje Service en een geluidssignaal.

Neem contact op met een PEUGEOT-dealer of een gekwalificeerde werkplaats.

! Als de elektrische motorolieniveaumeter niet werkt, wordt het motorolieniveau niet meer gecontroleerd.

Bij een storing in het systeem moet u het motorolieniveau met de peilstok onder de motorkap controleren.

Zie het desbetreffende hoofdstuk voor meer informatie over het **controleren van de niveaus**.

Koelvloeistof-temperatuurmeter

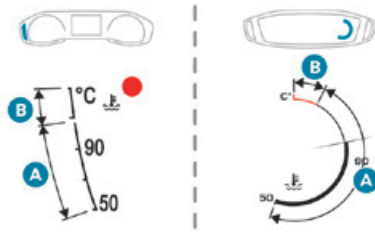

Bij draaiende motor:

- In zone **A** is de temperatuur in orde.
- In zone **B** is de temperatuur te hoog; het bijbehorende waarschuwingslampje en het centrale waarschuwingslampje **STOP** gaan rood branden op het instrumentenpaneel, in combinatie met een melding en een geluidssignaal.

Zet de auto zo snel mogelijk op een veilige plaats stil.

Wacht enkele minuten voordat u de motor afzet.

! Zet het contact uit, open voorzichtig de motorkap en controleer het koelvloeistofniveau.

i Zie het desbetreffende hoofdstuk voor meer informatie over het **controleren van de niveaus**.

AdBlue®-actieradiusindicatoren (BlueHDi)

De BlueHDi-dieselmotoren zijn uitgerust met een systeem waarbij het roetfilter (FAP) wordt gecombineerd met het SCR-emissieregelsysteem (Selective Catalytic Reduction) voor de nabehandeling van de uitlaatgassen. Deze kunnen niet functioneren zonder AdBlue®-vloeistof.

Zodra de reservevoorraad van het AdBlue®-reservoir is aangesproken (tussen 2400 en 0 km), gaat bij het aanzetten van het contact een verklikkerlampje branden en wordt een melding weergegeven die aangeeft hoeveel kilometer u nog ongeveer kunt rijden voordat het opnieuw starten van de motor automatisch wordt geblokkeerd.

! Het wettelijk verplichte startblokkeringsysteem wordt automatisch geactiveerd zodra het AdBlue®-reservoir leeg is. De motor kan weer worden gestart nadat AdBlue® is bijgevuld tot het minimale niveau.

De actieradius handmatig weergeven

Een actieradius van meer dan 2.400 km wordt niet automatisch weergegeven.



 U kunt informatie over de actieradius weergeven door op de toets "**Check /**

Diagnose" in het menu **Rijverlichting / Auto** van het touchscreen te drukken.

Benodigde maatregelen vanwege te weinig AdBlue®

De volgende waarschuwingslampjes gaan branden wanneer de hoeveelheid AdBlue® minder is dan het reservepeil dat overeenkomt met een actieradius van 2.400 km. Samen met de controlelampjes waarschuwen meldingen regelmatig voor het bijvullen, om te voorkomen dat de motor niet meer kan worden gestart. Zie het hoofdstuk **Waarschuwings- en controlelampjes** voor informatie over de weergegeven meldingen.



i Zie het betreffende hoofdstuk voor meer informatie over **AdBlue® (BlueHDi-motoren)**, vooral over bijvullen.

Waarschuwingslampjes branden	Actie	Actieradius
	Vul bij.	Tussen 2.400 km en 800 km
	Vul zo snel mogelijk bij.	Tussen 800 km en 100 km

Waarschuwings-lampjes branden	Actie	Actieradius
 	Bijvullen is noodzakelijk; de kans bestaat dat de motor niet meer kan worden gestart.	Tussen 100 en 0 km
 	De motor kan pas weer starten als er minimaal 5 liter AdBlue® aan de tank is toegevoegd.	0 mijl (km)

Storing in het SCR-emissieregelsysteem

Storingsdetectie

  	Als er een storing wordt gedetecteerd, gaan deze waarschuwinglampjes branden in combinatie met een geluidssignaal en de melding "Storing emissieregeling" of "NO START IN".
---	---

De waarschuwing wordt tijdens het rijden gegeven zodra de storing voor de eerste keer wordt gedetecteerd en vervolgens steeds bij het inschakelen van het contact zolang de storing niet is verholpen.

 Bij een tijdelijke storing verdwijnt de waarschuwing tijdens de volgende rit na de zelfdiagnose van het SCR-emissieregelsysteem.

Storing bevestigd tijdens de toegestane rijfase (tussen 1.100 en 0 km)

Als de storingsmelding na 50 km rijden nog steeds wordt weergegeven, wordt de storing in het SCR-systeem bevestigd.

Het AdBlue-waarschuwinglampje knippert en de melding "Storing emissieregeling: Starten verboden binnen X kilometer" of "NO START INX kilometer" wordt weergegeven, dus de actieradius in mijl of kilometer.

Tijdens het rijden wordt de melding elke 30 seconden weergegeven. De waarschuwing wordt opnieuw weergegeven zodra het contact wordt aangezet.

U kunt nog 1.100 km rijden voordat het systeem van de **startblokkering** wordt geactiveerd.

 Laat het systeem zo snel mogelijk controleren door een PEUGEOT-dealer of door een gekwalificeerde werkplaats.

Starten geblokkeerd

Wanneer het contact is ingeschakeld, wordt de melding "Storing emissieregeling: Starten verboden" of "NO START IN" weergegeven.

 Wanneer u de motor weer wilt starten, moet u contact opnemen met een PEUGEOT-dealer of een gekwalificeerde werkplaats.

Vermogensmeter (elektrisch)

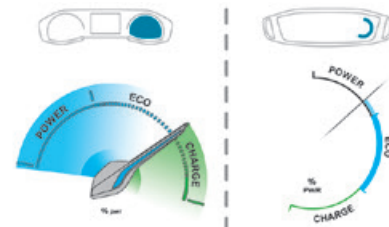

CHARGE

Tractiebatteij laadt op tijdens het vaart minderen en remmen.

ECO

Beperkt energieverbruik en optimale actieradius.

POWER

Energieverbruik door de aandrijflijn tijdens het accelereren

NEUTRAAL

Als het contact is aangezet, verbruikt of genereert de elektrische aandrijflijn van uw auto

geen energie: nadat de naald of cursor van de meter is uitgeslagen, gaat deze terug naar de neutrale stand.

i Wanneer bij afgezet contact het bestuurdersportier wordt geopend, wordt de meter geactiveerd en gaat deze naar de neutrale positie.

Laadniveaumeter (elektrisch)

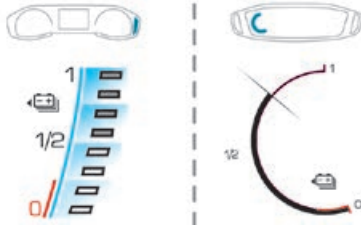

De laadtoestand van de tractiebatterij en de resterende actieradius worden continu weergegeven als de auto is gestart.

i Als het contact is afgezet, wordt de meter bij het openen van het bestuurdersportier geactiveerd.

Bijbehorende waarschuwinglampjes

De bestuurder wordt door middel van twee opeenvolgende waarschuwingen gewaarschuwd voor een laag energieniveau:

1e waarschuwing: reserve



De tractiebatterij is bijna leeg.

Brandt permanent, in combinatie met een geluidssignaal.

► Bekijk de resterende actieradius op het instrumentenpaneel.

► Laad de tractiebatterij zo snel mogelijk op.

2e waarschuwing: kritiek



De laadtoestand van de tractiebatterij is kritiek.

Brandt permanent, in combinatie met het waarschuwinglampje voor de reservehoeveelheid en een geluidssignaal.

► De tractiebatterij moet direct worden opgeladen.



De resterende actieradius wordt niet meer berekend. Het vermogen van de aandrijflijn neemt geleidelijk af.

De verwarming en airconditioning worden uitgeschakeld (ook als de naald of cursor die het verbruik ervan aangeeft niet in de zone **ECO** staat).

Verbruiksmeter thermische comfortfuncties (elektrisch)



De meter geeft het elektriciteitsverbruik van de thermische comfortfuncties weer.

Het betreft de volgende uitrustingselementen en systemen:

- Verwarming.
- Airconditioning.
- Ontwaseming - ontdooiing voorruit en voorste zijruiten.
- Achterruitverwarming.
- Stoelverwarming.

De tractiebatterij levert elektrische stroom aan de verwarmings- en airconditioningssystemen.

De volgende uitrustingselementen en functies kunnen worden gebruikt:

- Als de auto niet wordt opgeladen, wanneer het lampje **READY** brandt.
- Als de auto wordt opgeladen, wanneer het contact is aangezet.

Wanneer de **Eco**-modus is geselecteerd, worden de prestaties van bepaalde uitrustingselementen beperkt. De naald of

cursor van de verbruiksmeter van de thermische comfortfuncties gaat dan naar de zone "ECO".

I Als u het interieur snel wilt verwarmen of koelen, dan kunt u tijdelijk de maximale stand van de verwarming of airconditioning selecteren.

Bij overmatig gebruik van de thermische comfortfuncties, vooral bij lage snelheden, kan de actieradius van de auto aanzienlijk afnemen.

Optimaliseer de instellingen van de uitrustingselementen zodra het gewenste comfortniveau is bereikt en stel ze indien nodig af wanneer u de auto start.

Wanneer de verwarming langere tijd niet is gebruikt, kunt u een bepaalde geur ruiken gedurende de eerste minuten dat de verwarming weer is ingeschakeld.

Handmatige controle

Met deze functie kunnen bepaalde indicatoren worden gecontroleerd en kan het logboek met waarschuwingen worden weergegeven.

 Deze is toegankelijk via de toets "Diagnose / Check" in het menu

Rijverlichting / Auto van het touchscreen.

De volgende gegevens worden op het instrumentenpaneel weergegeven:

- Motorolieniveau.
- Onderhoudsinterval.
- Bandenspanning.

– Actieradius van de AdBlue voor het SCR-systeem (BlueHDI-dieselmotor).

– Actieve waarschuwingen.

I Deze informatie verschijnt ook automatisch elke keer wanneer u het contact aanzet.

Kilometerteller

De kilometerteller geeft de totale kilometerstand van de auto aan.



Als het contact is aangezet, wordt altijd de totale afstand weergegeven. Deze waarde wordt nog 30 seconden na het afzetten van het contact weergegeven. Ook wordt deze waarde weergegeven als het bestuurdersportier wordt geopend, en als de auto wordt vergrendeld of ontgrendeld.

I Voor reizen in het buitenland kan de eenheid van de afstand (km of mijl) worden aangepast: de snelheid moet namelijk worden weergegeven in de officiële eenheid van het land (km/h of mph). U kunt bij stilstaande auto deze eenheid wijzigen via het configuratiemenu van het scherm.

Dimmer dashboardverlichting

Met dit systeem kunt u de lichtsterkte van de dashboardverlichting handmatig aanpassen aan het licht van de omgeving.

Met touchscreen met Bluetooth-audiosysteem

 ► Druk op het menu **Instellingen**.
 ► Selecteer "**Display**".
 de  ► Stel de helderheid in met de toetsen.

U kunt ook het scherm uitschakelen:

 ► Selecteer "**Scherf uit**".
 Het scherm wordt volledig uitgeschakeld.
 ► Druk nog een keer op het scherm (op een willekeurig gedeelte) om het weer in te schakelen.

Met PEUGEOT Connect Radio

 ► Druk op deze toets om het menu "**Instellingen**" te selecteren.
 ► Selecteer "**Lichtsterkte**".
 ► Stel de lichtsterkte af door op de pijlen te drukken of de cursor te verplaatsen.



De instellingen worden direct toegepast.

► Druk buiten het instellingenvenster op het scherm om af te sluiten.



U kunt ook het scherm uitschakelen:

-  ▶ Druk op deze toets om het menu "**Instellingen**" te selecteren.
-  ▶ Selecteer "**Dark**".
Het scherm wordt volledig uitgeschakeld.
- ▶ Druk nog een keer op het scherm (op een willekeurig gedeelte) om het weer in te schakelen.

Met PEUGEOT Connect Nav

-  ▶ Druk op deze toets om het menu "**Instellingen**" te selecteren.
- ▶ Selecteer "**OPTIES**".
-  ▶ Selecteer "**Scherminconfig.**".
-  ▶ Selecteer het tabblad "**Lichtsterkte**".
- ▶ Stel de lichtsterkte af door op de pijlen te drukken of de cursor te verplaatsen.
 - ▶ Druk op deze toets om op te slaan en af te sluiten.

U kunt ook het scherm uitschakelen:

-  ▶ Druk op deze toets om het menu "**Instellingen**" te selecteren.
-  ▶ Selecteer "**Scherminconfig.**".
Het scherm wordt volledig uitgeschakeld.
- ▶ Druk nog een keer op het scherm (op een willekeurig gedeelte) om het weer in te schakelen.

Boordcomputer

Geeft informatie over de actuele rit (actieradius, brandstofverbruik, gemiddelde snelheid enz.).

Weergave van informatie op het instrumentenpaneel

Met instrumentenpaneel met meters

Wanneer u op het uiteinde van de ruitenwisserschakelaar drukt, worden de gegevens van de boordcomputer weergegeven.

Met digitaal instrumentenpaneel

De gegevens van de boordcomputer worden permanent weergegeven als de weergavemodus "**PERSOONLIJK**" is geselecteerd.

Druk bij alle andere weergavemodi op het uiteinde van de ruitenwisserschakelaar om deze informatie tijdelijk op een specifiek scherm weer te geven.

Weergave van de verschillende tabbladen

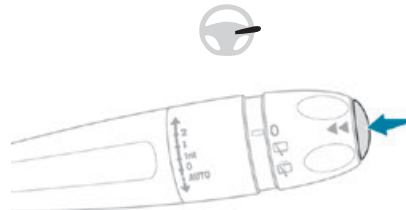

- ▶ Wanneer u op de toets op het uiteinde van de **ruitenwisserschakelaar** drukt, worden de volgende tabbladen na elkaar weergegeven:
 - Actuele informatie:
 - Actieradius (benzine of diesel).
 - Huidig brandstofverbruik.
 - Tijdteiler Stop & Start-systeem (benzine of diesel).

- Totale kilometerstand (elektrisch).
- Traject "1" en daarna "2":
 - Gemiddelde snelheid.
 - Gemiddeld brandstofverbruik.
 - Afegelegde afstand.

Traject resetten

-  ▶ Druk langer dan 2 seconden op de knop op het uiteinde van de ruitenwisserschakelaar wanneer het gewenste traject wordt weergegeven. Traject "1" en "2" zijn onafhankelijk en kunnen op dezelfde manier worden gebruikt.

Begrippen

Actieradius

(km of mijl)

 Afstand die u nog met de resterende hoeveelheid brandstof kunt afleggen (afhankelijk van het gemiddelde verbruik over de laatste afegelegde kilometers).

Deze waarde kan variëren door een gewijzigde rijstijl of andere rijomstandigheden, zoals het rijden op een helling, waardoor het actuele brandstofverbruik aanzienlijk kan wijzigen.

Als de actieradius minder dan 30 km bedraagt, worden streepjes weergegeven.

Na het tanken van minimaal 5 liter brandstof wordt de actieradius opnieuw berekend en weergegeven als deze meer dan 100 km bedraagt.

Wanneer tijdens het rijden permanent streepjes in plaats van waarden worden weergegeven, neem dan contact op met het PEUGEOT-netwerk of een gekwalificeerde werkplaats.

Huidig verbruik

(l/100 km, km/l of mijl/gallon)
(kWh/100 km, km/kWh of mijl/kWh)

 Berekend op basis van de laatste paar seconden.

Deze functie wordt alleen weergegeven bij snelheden vanaf 30 km/u.

Gemiddeld verbruik

(l/100 km, km/l of mijl/gallon)
(kWh/100 km, km/kWh of mijl/kWh)

 Berekend sinds de laatste nulstelling van de trajectgegevens.

Gemiddelde snelheid

(km/h of mph)

 Berekend sinds de laatste nulstelling van de trajectgegevens.

Afgelegde afstand

(km of mijl)

 Berekend sinds de laatste nulstelling van de trajectgegevens.

Tijdteller Stop & Start-systeem

 (minuten/seconden of uren/minuten)

Als uw auto is uitgerust met het Stop & Start-systeem, registreert een tijdteller hoelang de STOP-stand tijdens een rit is geactiveerd. De teller wordt elke keer als u het contact aanzet weer op nul gezet.

5 inch touchscreen

Dit systeem heeft de volgende functies:

- Bediening van het audiosysteem en de telefoonfuncties, en weergave van de bijbehorende informatie.
- Toegang tot de configuratiemenu's van de functies en systemen van de auto.
- Bediening van het airconditioningssysteem (afhankelijk van de uitvoering).

! Zet de auto uit veiligheidsoverwegingen altijd stil voordat u handelingen uitvoert die uw volledige aandacht vragen.
Bepaalde functies zijn niet beschikbaar als de auto rijdt.

Adviezen

Houd geen puntige voorwerpen tegen het touchscreen.

Raak het touchscreen niet aan met vochtige vingers.

Gebruik een schone en zachte doek om het touchscreen te reinigen.

Belangrijkste bedieningselementen



 Met het contact uit: inschakelen van het systeem.

Bij draaiende motor: geluid onderbreken.

 Rolknop links: geluidsvolume aanpassen (draaien)/directe toegang tot het menu

Media (drukken).

Rolknop rechts: luchtopbrengst aanpassen (draaien)/directe toegang tot het menu

Airconditioning (drukken).

 Toegang tot de menu's.

 Terug naar het vorige scherm of bevestiging.

i Als u enkele seconden niets op de tweede pagina doet, wordt automatisch de eerste pagina weer weergegeven.

Menu's

 **Radio**
Zie het hoofdstuk "Audio en telematica".

 **Media**
Zie het hoofdstuk "Audio en telematica".

 **Airconditioning**

Instellingen voor de temperatuur, luchtopbrengst, enz.

Zie het desbetreffende hoofdstuk voor meer informatie over de **handbediende airconditioning**.



Telefoon

Zie het hoofdstuk "Audio en telematica".



Rijverlichting

Activering, deactivering en instellingen van bepaalde functies.



Instellingen

Belangrijkste systeeminstellingen.

7 of 10 inch touchscreen

Dit systeem heeft de volgende functies:

- Permanente weergave van de tijd en de buitentemperatuur (er brandt een blauw lampje bij kans op gladheid).
- Bediening van de verwarming/airconditioning.
- Toegang tot de configuratiemenu's van de functies en systemen van de auto.
- Bediening van het audiosysteem en de telefoonfuncties, en weergave van de bijbehorende informatie.
- Weergave van de informatie van de parkeerhulpsystemen (grafische weergave van de parkeerhulp, Park Assist enz.).
- Toegang tot de internetdiensten en weergave van de bijbehorende informatie.
- Bediening van het navigatiesysteem en weergave van de bijbehorende informatie (afhankelijk van de uitvoering).



**Zet de auto uit
veiligheidsoverwegingen altijd stil
voordat u handelingen uitvoert die uw
volledige aandacht vragen.**

Bepaalde functies zijn niet beschikbaar als de auto rijdt.

Adviezen

Het touchscreen is een capacitief scherm. Houd geen puntige voorwerpen tegen het touchscreen.

Raak het touchscreen niet aan met vochtige vingers.

Gebruik een schone en zachte doek om het touchscreen te reinigen.

Belangrijkste bedieningselementen

Met Alles-In-Een



Audiosysteem aan/uit.



Volumeregeling/
onderbreken van het geluid.

Zie het hoofdstuk "Audio en telematica".

Toegang tot de menucarrousel.

MENU

► Druk op deze toets aan de zijkant van het touchscreen en druk daarna op de aanraaktoetsen op het touchscreen.



Toegang tot de instellingen van de airconditioning.

► Druk op deze toets onder het touchscreen.

Zie het desbetreffende hoofdstuk voor meer informatie over de **handbediende airconditioning** en de **automatische airconditioning met gescheiden regeling**.

Met 7 inch touchscreen

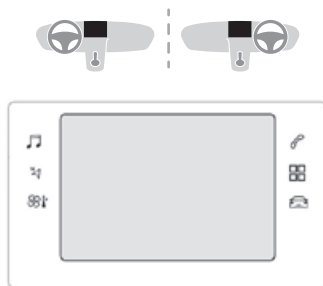

Gebruik de toetsen rondom het touchscreen om de menu's te openen en druk vervolgens op de aanraaktoetsen op het touchscreen.

Met 10 inch touchscreen

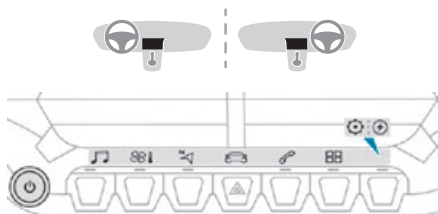



Gebruik de toetsen onder het touchscreen om de menu's te openen en druk vervolgens op de aanraaktoetsen op het touchscreen.

Werkingsprincipes

Bepaalde menu's worden op twee pagina's weergegeven: druk op de toets "OPTIES" om de tweede pagina te bekijken.



i Als u niets op de tweede pagina doet, wordt automatisch de eerste pagina weer weergegeven.

Druk op "ON" of "OFF" om een functie in of uit te schakelen.



-  Een functie configureren.
-  Toegang tot aanvullende informatie over de functie.
- OK** Bevestigen.
-  Terug naar de vorige pagina of bevestigen.



Menu's

i Druk met drie vingers op het touchscreen om alle menu-toetsen weer te geven.

  **Radio / Media**
Zie het hoofdstuk "Audio en telematica".

 **Airconditioning**
Instellingen voor de temperatuur, luchttoevoer enz.
Zie de desbetreffende hoofdstukken voor meer informatie over de **handbediende airconditioning** en de **automatische airconditioning met gescheiden regeling**.



  **Online Navigatie***
Zie het hoofdstuk "Audio en telematica".

  **Rijverlichting of Auto****
Activering, deactivering en instellingen van bepaalde functies.

De functies staan op 2 tabbladen:

"**Snelkoppelingen**" en "**Overige instellingen**".

  **Telefoon**
Zie het hoofdstuk "Audio en telematica".

  **Connect-App**
Toegang tot bepaalde te configureren functies.

 **Elektrisch / Energie**
Toegang tot de specifieke elektrische functies (energiestroom, verbruiksstatistieken, geprogrammeerd laden), verdeeld over 3 overeenkomstige tabbladen.

of   **Instellingen**

* Het logo van TomTom Traffic wordt op de kaart weergegeven om te bevestigen dat de Connected Services van het navigatiesysteem beschikbaar zijn. Zie voor meer informatie het hoofdstuk over de online navigatie.

** Afhankelijk van de uitvoering.

Belangrijkste instellingen van het audiosysteem, het touchscreen en het digitale instrumentenpaneel.



Instellen van het volume/onderbreken van het geluid.

Zie het hoofdstuk "Audio en telematica".

Informatiebalk(en)

Bepaalde informatie wordt permanent weergegeven in de informatiebalk(en) van het touchscreen.

Bovenste balk van het 7 inch touchscreen

- Tijd en buitentemperatuur (er gaat een blauw lampje branden bij kans op gladheid).
- Informatie over de airconditioning en rechtstreekse toegang tot het desbetreffende menu.
- Informatie over de menu's **Radio Media** en **Telefoon**.

– Berichten.

– Toegang tot de **Instellingen** voor het touchscreen en het digitale instrumentenpaneel (datum/tijd, taal, eenheden enz.).

Zijbalken van het 10 inch HD-touchscreen

- Buitentemperatuur (er gaat een blauw lampje branden bij kans op gladheid).
- Toegang tot de **Instellingen** voor het touchscreen en het digitale instrumentenpaneel (datum/tijd, taal, eenheden enz.).
- Berichten.
- Informatie over de airconditioning en rechtstreekse toegang tot het betreffende menu.

– Tijd.

Menu Elektrisch / Energie

Afhankelijk van de uitvoering is dit als volgt toegankelijk:



– direct, door op de toets bij het touchscreen te drukken.



– via het menu **Applicaties**.

Energiestromen

Het tabblad **Stroom** geeft een weergave in real time van de werking van de elektrische aandrijflijn.

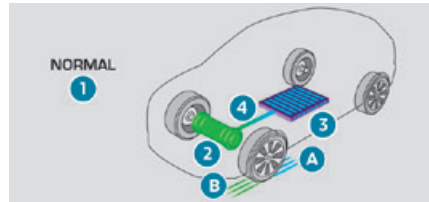

1. Actieve rijstand
2. Elektromotor
3. Laadniveau tractiebatterij
4. Energiestromen

De kleur van de energiestromen is afhankelijk van de manier van rijden:

- A.** Blauw: energieverbruik
- B.** Groen: terugwinning van energie

Verbruiksstatistieken

Op het tabblad **Statistieken** staan statistieken van het verbruik van elektrische energie.

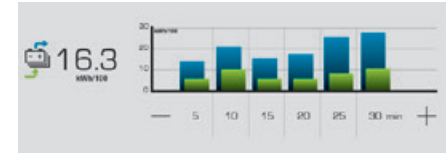

- Blauwe staven: direct verbruikte energie die door de tractiebatterij is geleverd.
- Groene staven: tijdens het vaart minderen en remmen teruggewonnen energie die wordt gebruikt om de tractiebatterij op te laden. Het gemiddelde resultaat voor de huidige rit wordt weergegeven in kWh/100 km.
- ▶ U kunt de schaal van de weergegeven tijd veranderen met de toetsen - en +.

Geprogrammeerd laden

Standaard begint het laden meteen zodra de laadstekker wordt aangesloten. Het systeem kan ook zo geprogrammeerd worden dat het laden wordt uitgesteld.

Instellingen

- ▶ Kies het tabblad **Laden** in het menu **Elektrisch / Energie** van het touchscreen.
- ▶ Stel de begintijd voor het laden in.
- ▶ Druk op **OK**.

De instellingen worden in het systeem opgeslagen.



U kunt het geprogrammeerd laden ook instellen met een smartphone, via de

MyPeugeot App.

Zie het desbetreffende hoofdstuk voor meer informatie over **de op afstand bedienbare functies**.

Activering

► Sluit de auto aan op de gewenste laadapparaatuur.



► Druk binnen een minuut op deze toets om het systeem te activeren (bevestigd door een blauw verklikkerlampje voor het laden).

Op afstand bedienbare functies (elektrisch)



Deze functies zijn toegankelijk met een smartphone, via de **MyPeugeot App**:

- Aansturen van het laden van de tractiebatterij.
- Aansturen van de programmeerbare verwarming.
- Statistieken van verbruik, laadtoestand en actieradius.

Installatieprocedure

- Download de **MyPeugeot App** vanaf de voor uw smartphone juiste online store.
- Maak een gebruikersaccount aan.

► Voer het VIN van de auto in (het nummer op het kentekenbewijs van de auto dat begint met "VF").

Zie het desbetreffende hoofdstuk voor meer informatie over de **identificatie**.

Netwerkbereik

Zorg ervoor dat uw auto zich bevindt in een gebied met dekking van een mobiel netwerk wanneer u op afstand bedienbare functies wilt gebruiken.

Wanneer deze dekking er niet is, kan uw smartphone niet met de auto communiceren (bijvoorbeeld in een ondergrondse parkeergarage). De app geeft dan een melding dat er geen verbinding met de auto kan worden gemaakt.

Afstandsbediening/sleutel

Functies van de afstandsbediening

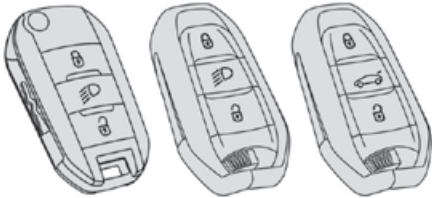

Afhankelijk van de uitvoering heeft de afstandsbediening de volgende functies:

- Ontgrendelen/vergrendelen/supervergrendelen van de auto.
- Ontgrendelen/vergrendelen van de bagageruimte.
- Verlichting op afstand bedienen.
- Inklappen/uitklappen van de buitenspiegels.
- Inschakelen/uitschakelen van het alarmsysteem.
- Lokaliseren van de auto.
- Openen/sluiten van de ramen.
- Activeren van de elektrische startonderbreker van de auto.

De auto kan met behulp van noodprocedures worden vergrendeld/ontgrendeld als bijvoorbeeld de afstandsbediening of de centrale vergrendeling defect is, of als de accu leeg is.

Raadpleeg het desbetreffende gedeelte voor meer informatie over de **Noodprocedures**.

Geïntegreerde sleutel

De sleutel in de afstandsbediening kan voor het volgende worden gebruikt, afhankelijk van de uitvoering:

- De auto ontgrendelen/vergrendelen/supervergrendelen.
- De handmatige kinderbeveiliging inschakelen/uitschakelen.
- De airbag vóór aan passagierszijde inschakelen/uitschakelen.
- De portieren met de reservefunctie ontgrendelen/vergrendelen.
- Contact inschakelen en de motor starten/afzetten.

Zonder Keyless entry and start

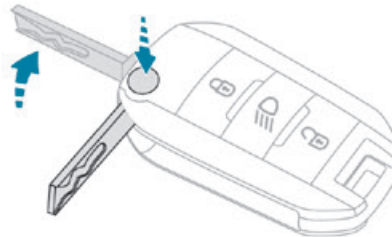

- ▶ Druk op de knop om de sleutel uit of in te klappen.

Met Keyless entry and start

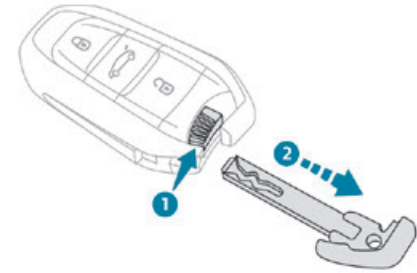

- ▶ Houd de knop uitgetrokken om de sleutel te verwijderen of terug te plaatsen.

Ontgrendelen van de auto



De selectieve ontgrendeling (bestuurdersportier, achterklep) kan worden ingesteld in het menu **Rijverlichting/Auto** van het touchscreen.

Volledige ontgrendeling

- ▶ Druk op de ontgrendelknop.

Selectieve ontgrendeling

Bestuurdersportier en brandstofvulklep/laadklep

- ▶ Druk op de ontgrendelknop.
- ▶ **Druk nogmaals op de knop om de andere portieren en de achterklep te ontgrendelen.** De volledige of selectieve ontgrendeling en de uitschakeling van het alarm worden bevestigd

door het knipperen van de parkeerlichten en/of dagrijverlichting.

Afhankelijk van de uitvoering worden de buitenspiegels uitgeklappt.

Openen van de ruiten

 Afhankelijk van de uitvoering worden de ruiten geopend door de ontgrendelknop langer dan 3 seconden in te drukken. Het openen van de ruiten stopt zodra u de knop loslaat.

Selectieve ontgrendeling van de achterklep

Wanneer de selectieve ontgrendeling van de achterklep is ingeschakeld:

 ▶ Druk op deze toets om de achterklep te ontgrendelen. De portieren blijven vergrendeld.

Als de selectieve ontgrendeling van de achterklep is uitgeschakeld, worden ook de portieren ontgrendeld als u op deze toets drukt.

 Vergeet niet om de achterklep weer te vergrendelen door op de vergrendelknop te drukken.

De auto vergrendelen



Normale vergrendeling

▶ Druk op de vergrendelknop.

De vergrendeling en inschakeling van het alarm worden bevestigd door het branden van de richtingaanwijzers.

Afhankelijk van de uitvoering worden de buitenspiegels ingeklapt.

 Als een van de portieren of de achterklep niet goed is gesloten, kan de auto niet worden vergrendeld. Als de auto echter is uitgerust met een alarmsysteem, dan wordt dit na ongeveer 45 seconden ingeschakeld. Als de auto wordt ontgrendeld maar de portieren of de achterklep worden vervolgens niet geopend, dan wordt de auto automatisch na ongeveer 30 seconden weer vergrendeld. Als de auto is uitgerust met een alarmsysteem, dan wordt dit automatisch weer ingeschakeld.

Supervergrendeling





▶ Druk binnen 3 seconden nogmaals op de vergrendelknop om de supervergrendeling van de auto in te schakelen (wordt bevestigd door het knipperen van de richtingaanwijzers).

 Als de supervergrendeling is ingeschakeld, werken de binnenportiergrepen niet. Tevens wordt de toets van de centrale vergrendeling in het interieur uitgeschakeld. De claxon blijft werken.

Schakel nooit de supervergrendeling in als er zich iemand in de auto bevindt.

Sluiten van de ruiten

 Door de vergrendelknop langer dan 3 seconden in te drukken worden de ruiten gesloten.

 Houd tijdens het sluiten van de ruiten in de gaten of er geen personen of voorwerpen zijn die het correct sluiten van de ruiten kunnen hinderen. Wanneer u, bij uitvoeringen met een alarmsysteem, de ruiten van de auto op een kier wilt laten staan, moet u eerst de interieurbeveiliging van het alarmsysteem uitschakelen. Raadpleeg de desbetreffende rubriek voor meer informatie over het **alarm**.

Lokaliseren van de auto

Met deze functie kunt u uw vergrendelde auto op afstand herkennen, door:

- Knipperen van de richtingaanwijzers of parkeerlichten en/of dagrijverlichting (afhankelijk van de uitvoering) gedurende ongeveer 10 seconden.
- Branden van de instapverlichting van de buitenspiegels.
- Branden van de plafonniers.



▶ Druk op deze knop.

Op afstand inschakelen van de verlichting

De beschikbaarheid van deze functie is afhankelijk van de uitvoering.



► Druk op deze knop. De parkeerlichten, het dimlicht, de kentekenplaatverlichting en de instapverlichting in de buitenspiegels gaan gedurende 30 seconden branden.

Wanneer u nogmaals op de knop drukt voordat de tijd is verstreken, wordt de verlichting onmiddellijk uitgeschakeld.

Advies

! Afstandsbediening

De afstandsbediening is een gevoelig apparaat dat met hoge frequentie werkt; zit niet aan de afstandsbediening terwijl u deze in uw zak hebt, omdat u dan per ongeluk de auto kunt ontgrendelen.

Druk niet op de toetsen van de afstandsbediening wanneer u buiten het bereik van de auto bent, omdat dat ervoor kan zorgen dat de afstandsbediening niet meer werkt. In dat geval moet de afstandsbediening worden gereset.

De afstandsbediening werkt niet als de sleutel in het contactslot zit, zelfs niet als het contact is uitgeschakeld.

! Diefstalbeveiliging

Was de elektronische startblokkering niet aan, omdat er dan storingen kunnen ontstaan.

Vergeet bij uitvoeringen met contactslot niet om de sleutel te verwijderen en aan het stuurwiel te draaien om het stuurslot te activeren.

! Vergrendelen van de auto

Wanneer de deuren onder het rijden zijn vergrendeld, kunnen hulpdiensten in noodgevallen lastig in de auto komen.

Neem uit veiligheidsoverwegingen de sleutel of de elektronische sleutel mee als u de auto verlaat, zelfs al is dit voor korte duur.

i Bij het aanschaffen van een gebruikte auto

Laat uw sleutels door een PEUGEOT-dealer in het elektronische geheugen van de auto opslaan, zodat u zeker weet dat de sleutels in uw bezit de enige sleutels zijn waarmee de auto kan worden gestart.

Proximity Keyless Entry and Start

Met dit Keyless entry and start-systeem wordt de auto automatisch vergrendeld/ontgrendeld door detectie van de elektronische sleutel.

Als de bestuurder de elektronische sleutel bij zich heeft, wordt de auto ontgrendeld zodra hij de auto nadert en vergrendeld als hij bij de auto vandaan loopt.

Sleuteldetectiezones:

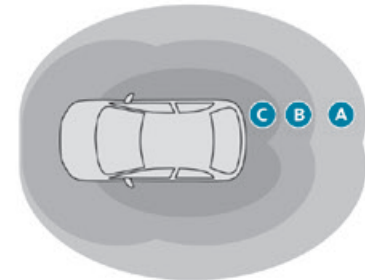

Zone A: instapverlichting bij het naderen van de auto (3 tot 5 meter van de auto).

Zone B: automatische vergrendeling bij het van de auto vandaan lopen (ongeveer 2 meter van de auto).

Zone C: automatische ontgrendeling en instapverlichting bij het naderen van de auto (1 tot 2 meter van de auto).

Zie het desbetreffende hoofdstuk voor meer informatie over **de instapverlichting**.



De automatische functies kunnen worden geconfigureerd via het menu

Rijverlichting / Auto van het touchscreen.

Ontgrendelen van de auto

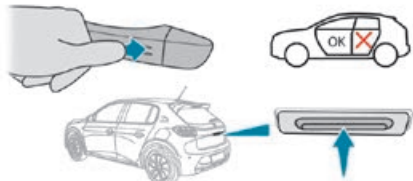

 De selectieve ontgrendeling (bestuurdersportier, achterklep) kan worden ingesteld in het menu **Rijverlichting/Auto** van het touchscreen. De selectieve ontgrendeling is standaard uitgeschakeld.

Volledig ontgrendelen

De auto (portieren en achterklep) worden ontgrendeld:

- ▶ Automatisch, als de bestuurder zone **C** nadert en de automatische functies zijn geactiveerd.
- ▶ Of door zachtjes op de portiergreep van het bestuurdersportier of de schakelaar van de achterklep te drukken.

De ontgrendeling en uitschakeling van het alarm worden bevestigd door het knipperen van de parkeerlichten en/of dagrijverlichting. Afhankelijk van de uitvoering worden de buitenspiegels uitgeklappt.

 Als de elektronische sleutel langer dan 15 minuten in zone **B** blijft zonder dat er iets met de portieren van de auto wordt

gedaan, dan worden de automatische functies uitgeschakeld en wordt de auto vergrendeld. Gebruik de afstandsbediening of druk op een van de portiergrepen om de auto te ontgrendelen.

Selectieve ontgrendeling

Bestuurdersportier en brandstofvulklep/laadklep

Het ontgrendelen gebeurt:

- ▶ Automatisch, wanneer de bestuurder het bestuurdersportier nadert en de automatische functies zijn geactiveerd.
- ▶ Of door zachtjes op de portiergreep van het bestuurdersportier te drukken.
- ▶ In de auto kunt u alle portieren en de achterklep ontgrendelen met de toets van de centrale vergrendeling of door een van de portieren te openen.

Selectieve ontgrendeling van de achterklep

De achterklep wordt automatisch ontgrendeld als u de achterkant van de auto nadert.

- ▶ Druk op de schakelaar van de achterklep om deze te openen.

De portieren blijven vergrendeld.

Vergrendelen van de auto

Normale vergrendeling

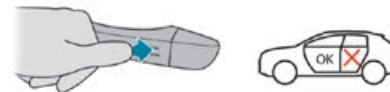

Met de portieren en de achterklep gesloten wordt de auto vergrendeld:

- ▶ Automatisch, als de bestuurder zone **B** verlaat en de automatische functies zijn geactiveerd.
- ▶ Of door zachtjes op de portiergreep van het bestuurdersportier te drukken.

De vergrendeling wordt bevestigd door het branden van de richtingaanwijzers en door een geluidssignaal als de auto wordt vergrendeld wanneer de bestuurder van de auto vandaan loopt.

De auto kan niet worden vergrendeld als de elektronische sleutel in de auto is achtergebleven.

 Laat omwille van de veiligheid en ter voorkoming van diefstal de elektronische sleutel nooit in de auto achter, ook niet wanneer u in de buurt bent.

Supervergrendeling





- ▶ Druk zachtjes op de portiergreep van het bestuurdersportier om de auto te vergrendelen.
- ▶ Druk er binnen 3 seconden nog een keer op om de supervergrendeling van de auto in te schakelen (de richtingaanwijzers gaan even branden om dit te bevestigen).

! Als de supervergrendeling is ingeschakeld, werken de binnenportiergrepen niet. Ook wordt de toets van de centrale vergrendeling in de auto uitgeschakeld. De claxon blijft werken.
Schakel nooit de supervergrendeling in als er zich iemand in de auto bevindt.

i Als een van de deuren of de bagageruimte nog open is of als de elektronische sleutel voor het Keyless entry and start-systeem nog in de auto is achtergebleven, dan wordt de centrale vergrendeling uitgeschakeld.

i Als de auto is ontgrendeld, maar de deuren of de bagageruimte daarna niet worden geopend, dan wordt de auto automatisch na ongeveer 30 seconden weer vergrendeld. Als de auto is uitgerust met een

alarmsysteem, dan wordt dit automatisch weer ingeschakeld.

i De functie voor het automatisch in- en uitklappen van de buitenspiegels kan via het menu **Rijverlichting / Auto** op het touchscreen worden ingesteld.

! Laat de auto uit veiligheidsoverwegingen nooit onbeheerd achter, zelfs niet voor korte tijd, zonder de elektronische sleutel van het Keyless entry and start-systeem mee te nemen. Vergeet niet dat de auto kan worden gestolen als de sleutel nog in een van de aangegeven gebieden aanwezig is terwijl de auto niet is vergrendeld.

! Om de batterij van de elektronische sleutel en de accu van de auto te sparen:

- De ontgrendelfunctie bij het naderen (zone **C**) wordt automatisch in de wachtstand gezet als de auto een aantal dagen (ongeveer één week) niet wordt gebruikt. Gebruik de afstandsbediening of druk op één van de voorportiergrepen om de auto te ontgrendelen. Bij de volgende start van de auto worden de automatische ontgrendel- en vergrendelfuncties weer geactiveerd.
- Na diverse opeenvolgende activeringen van de instapverlichting zonder dat de

auto wordt gestart, wordt deze functie uitgeschakeld.

- Alle handsfree-functies worden in de verlengde wachtstand gezet als deze langer dan 21 dagen niet worden gebruikt. Ontgrendel de auto met de afstandsbediening en start de motor om deze functies weer te activeren.

i Elektrische storingen

De elektronische sleutel werkt in sommige gevallen niet correct in de nabijheid van bepaalde elektronische apparatuur: telefoon (actief of in wachtstand), laptop, sterke magnetische velden, enz.

Centrale vergrendeling



Handmatig

- ▶ Druk op deze toets om de auto (portieren en achterklep) vanuit het interieur te vergrendelen/ontgrendelen.

! De centrale vergrendeling werkt niet als een van de portieren is geopend.

i Bij vergrendelen/supervergrendelen van buitenaf

Als de auto van buitenaf is vergrendeld of de supervergrendeling is ingeschakeld, knippert het verklikkerlampje en werkt de toets niet.

- ▶ Als de auto normaal vergrendeld is, trek dan aan een van de binnenportiergrepen om de auto te ontgrendelen.
- ▶ Als de supervergrendeling is ingeschakeld, moet u de afstandsbediening, het Keyless entry and start-systeem of de geïntegreerde sleutel gebruiken om de auto te ontgrendelen.

Automatisch (beveiliging tegen agressie)

De portieren en de achterklep kunnen tijdens het rijden automatisch worden vergrendeld (bij een snelheid hoger dan 10 km/h).

Om deze functie, die standaard op actief staat, uit of in te schakelen:

- ▶ Druk op de toets tot een melding ter bevestiging wordt weergegeven.

i Vervoer van lange of grote voorwerpen

Druk op de knop van de centrale vergrendeling om te kunnen rijden met geopende achterklep. De portieren blijven vergrendeld. Als u dit niet doet, hoort u

elke keer dat u de 10 km/h overschrijdt de vergrendeling "terugspringen" en wordt een waarschuwing weergegeven.

Noodprocedures

Sleutels, afstandsbediening of elektronische sleutel verloren

Ga met het kentekenbewijs van de auto, uw legitimatiebewijs en indien mogelijk het label met de sleutelcode naar het PEUGEOT-netwerk. Het PEUGEOT-netwerk kan de speciale code van de sleutel en de transponder opzoeken en een nieuwe bestellen.

De auto volledig met de sleutel ontgrendelen/vergrendelen

Gebruik deze procedure in de volgende situaties:

- De batterij van de afstandsbediening is leeg.
 - Een storing in de afstandsbediening.
 - De accu van de auto is leeg.
 - De auto staat in een gebied met sterke elektromagnetische straling.
- In het eerste geval moet u de batterij van de afstandsbediening vervangen.
- In het tweede geval kunt u het probleem mogelijk verhelpen door de afstandsbediening te resetten.

Zie de betreffende hoofdstukken.

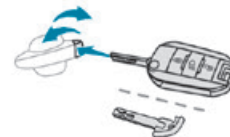

- ▶ Steek de sleutel in het deurslot.
- ▶ Draai de sleutel in de richting van de voorzijde/achterzijde om de auto te ontgrendelen/vergrendelen.
- ▶ Draai de sleutel binnen 3 seconden nogmaals richting de achterzijde van de auto om de supervergrendeling van de auto in te schakelen.

i Als de auto is uitgerust met een alarmsysteem, wordt het alarm niet ingeschakeld bij het vergrendelen met de sleutel.

Als het alarmsysteem is ingeschakeld, klinkt de sirene bij het openen van de deur. De sirene stopt als het contact wordt ingeschakeld.

Centrale vergrendeling werkt niet

Gebruik deze procedures in de volgende situaties:

- Storing in de centrale vergrendeling.
- Accu losgekoppeld of leeg.

! Bij een storing in het centrale-vergrendelingssysteem moet de accu worden losgekoppeld, zodat de auto volledig is vergrendeld.

Bestuurdersportier

► Draai de sleutel in de richting van de achterzijde van de auto om deze te vergrendelen of in de richting van de voorzijde om de auto te ontgrendelen.

Overige portieren

Ontgrendelen

► Trek aan de portierhandgreep aan de binnenzijde.

Vergrendelen

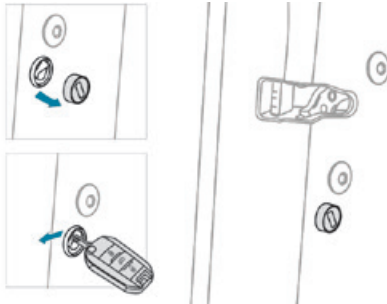

► Open de portieren.
 ► Controleer of de kinderbeveiliging van de achterportieren niet is geactiveerd.
 Zie het betreffende hoofdstuk.

- **Verwijder het zwarte dopje** op de zijkant van het portier met behulp van de sleutel.
- Steek de sleutel in de aansluiting zonder te forceren en draai de sluiting naar de binnenkant van het portier.
- Verwijder de sleutel en plaats de zwarte dop terug.
- Sluit de portieren en controleer van buitenaf of de auto goed is vergrendeld.

Vervangen van de batterij

 Als de batterij leeg is, gaat dit waarschuwingslampje branden in combinatie met een geluidssignaal en een melding.

Zonder Keyless entry and start
Batterijtype: CR2032 / 3 V.

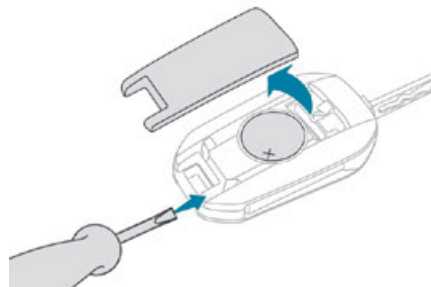

Met Keyless entry and start
Batterijtype: CR2032 / 3 V.

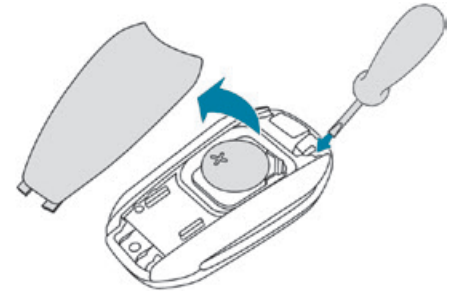

- Wip het deksel met een kleine schroevendraaier bij de uitsparing los en beweeg het deksel omhoog.
 - Verwijder de lege batterij uit de behuizing.
 - Plaats de nieuwe batterij op de juiste manier (polariteit) en klik het deksel op de behuizing.
 - Synchroniseer de afstandsbediening.
- Zie het desbetreffende hoofdstuk voor meer informatie over het **synchroniseren van de afstandsbediening**.



Gooi batterijen van de afstandsbediening niet weg; ze bevatten metalen die schadelijk zijn voor het milieu. Lever ze in bij een speciaal inzamelpunt.

Synchroniseren van de afstandsbediening

Na het vervangen van de batterij of bij een storing in de afstandsbediening moet deze gesynchroniseerd worden.

Zonder Keyless entry and start

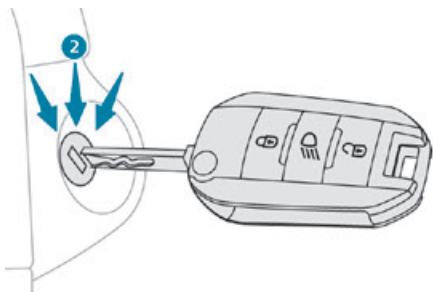

- ▶ Zet het contact af.
- ▶ Draai de sleutel terug in de stand **2 (contact AAN)**.
- ▶ Druk direct gedurende enkele seconden op de knop met het gesloten hangslot.
- ▶ Zet het contact uit en verwijder de sleutel uit het contactslot.

De afstandsbediening werkt nu weer volledig.

Met Keyless entry and start

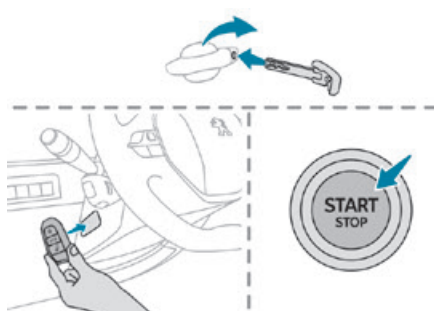

- ▶ Steek de mechanische sleutel (uit de afstandsbediening) in het slot om de auto te openen.
 - ▶ Houd de elektronische sleutel tegen de noodseutellezer op de stuurkolom totdat u het contact hebt aangezet.
 - ▶ Zet het contact aan door op de knop **START/STOP** te drukken.
 - ▶ Zet bij een auto **met een handgeschakelde versnellingsbak** de versnellingspook in de neutraalstand en trap het koppelpedaal volledig in.
 - ▶ **Bij een auto met een automatische transmissie of een selectiehendel (elektrisch):** trap met de selectiehendel in stand **P** op het rempedaal.
- Als de storing na het synchroniseren niet is verholpen, neem zo snel mogelijk contact op met een PEUGEOT-dealer of een gekwalificeerde werkplaats.

Portieren

Openen

Van buitenaf

- ▶ Wanneer u de auto hebt ontgrendeld of de elektronische sleutel van het Keyless entry and start-systeem zich in de detectiezone bevindt, trek aan de portierhandgreep.

Van binnenuit

- ▶ Trek aan de binnenportiergreep van een portier; de auto wordt dan volledig ontgrendeld.

i Als de selectieve ontgrendeling is geactiveerd:

- Wanneer het bestuurdersportier wordt geopend, wordt alleen het bestuurdersportier ontgrendeld (als de auto nog niet volledig was ontgrendeld).
- Wanneer een van de passagiersportieren wordt geopend, wordt de auto volledig ontgrendeld.

Sluiten



- Als een van de portieren niet goed is gesloten, gaat dit waarschuwingslampje branden, samen met een melding als de motor draait en een geluidssignaal als de auto harder dan 10 km/h rijdt.

Achterklep

Openen

► Druk, na het ontgrendelen van de auto of alleen de achterklep, op de schakelaar voor het openen en open de achterklep.

Sluiten

► Trek de achterklep omlaag met behulp van een van de handgrepen aan de binnenzijde.



Wanneer de motor draait en de achterklep niet goed gesloten is, gaat dit lampje branden en wordt een melding weergegeven. Wanneer de auto met een snelheid van meer dan 10 km/h rijdt, wordt dit gecombineerd met een geluidssignaal.

! Bij een storing of wanneer de achterklep lastig opent en sluit, moet u de auto onmiddellijk laten nakijken door een PEUGEOT-dealer of in een gekwalificeerde werkplaats om te voorkomen dat het probleem verergert en de achterklep plotseling dicht valt, waarbij ernstig letsel kan ontstaan.

Noodbediening

Hiermee kan bij een lege accu of een eventuele storing van de centrale vergrendeling de achterklep mechanisch ontgrendeld worden.

Ontgrendelen

► Klap de achterbank naar voren om vanuit de bagageruimte bij het slot te komen.

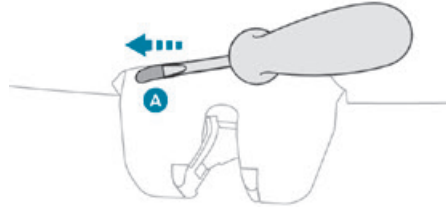

- Steek een kleine schroevendraaier in opening **A** van het slot om de achterklep te ontgrendelen.
- Verplaats de nok naar links.

Vergrendeling na het sluiten

Wanneer de achterklep weer wordt gesloten, wordt deze weer vergrendeld als het probleem niet is verholpen.

i Als de centrale vergrendeling niet werkt, moet de accu worden losgekoppeld om de bagageruimte te kunnen vergrendelen zodat de auto volledig is vergrendeld.

Alarm

(Afhankelijk van de uitvoering)

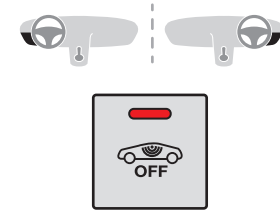

Dit systeem beveiligt uw auto tegen inbraak en diefstal.

Omtrekbeveiliging

Dit systeem controleert of de auto wordt geopend.

Het alarm gaat af als iemand een portier, de bagageruimte of de motorkap probeert te openen.

Interieurbeveiliging

Het systeem controleert op bewegingen in het passagiersgedeelte.

Het alarm gaat af als er een ruit wordt ingeslagen, als iets of iemand het passagiersgedeelte binnendringt of als iets of iemand in de auto beweegt.

Zelfbeveiligingsfunctie

Dit systeem treedt in werking als iemand probeert het alarm te saboteren.

Het alarm gaat af als iemand probeert de accu, de bedieningseenheid of de kabels van het hoorbare alarm uit te schakelen of te beschadigen.

! Raadpleeg een PEUGEOT-dealer of een gekwalificeerde werkplaats voor alle werkzaamheden aan het alarmsysteem.

Vergrendelen van de auto met volledig ingeschakeld alarm

Activering

- ▶ Zet het contact af en verlaat de auto.
- ▶ Vergrendel de auto of schakel de supervergrendeling in met de afstandsbediening of door op één van de handgrepen van het bestuurdersportier te drukken. Wanneer het alarmsysteem is geactiveerd, knippert het rode verklikkerlampje van de toets één keer per seconde en worden de richtingaanwijzers gedurende ongeveer 2 seconden actief. De omtrekbeveiliging wordt na 5 seconden geactiveerd en de interieurbeveiliging na 45 seconden.

i Het alarm wordt niet geactiveerd wanneer de auto automatisch op afstand wordt vergrendeld.

! Indien een portier, de bagageruimte of de motorkap niet goed is gesloten, wordt de auto niet vergrendeld, maar worden de omtrek- en interieurbeveiliging na 45 seconden wel ingeschakeld.

Uitschakelen

- ▶ Druk op een van de ontgrendelknoppen van de afstandsbediening:



kort indrukken

lang indrukken

of

- ▶ Ontgrendel de auto door op de portiergreep van het bestuurdersportier te drukken. Het alarmsysteem wordt uitgeschakeld; het verklikkerlampje van de toets gaat uit en de parkeerlichten en/of dagrijverlichting knipperen gedurende ongeveer 2 seconden.

i Na het ontgrendelen met de afstandsbediening

Als de auto automatisch opnieuw wordt vergrendeld (als een van de portieren of de achterklep niet binnen 30 seconden wordt geopend), wordt ook het alarmsysteem automatisch weer ingeschakeld.

Vergrendelen van de auto met alleen de omtrekbeveiliging ingeschakeld

- Schakel het interieuralarm uit om te voorkomen dat het systeem in bepaalde gevallen een loos alarm geeft, zoals:
- Het raam staat een klein stukje open.

- De auto wordt gewassen.
- Er wordt een wiel verwisseld.
- De auto wordt gesleept.
- De auto staat op een schip of veerboot.

Uitschakelen van de interieurbeveiliging

- ▶ Zet het contact af en druk binnen 10 seconden op de toets van het alarm totdat het verklikkerlampje blijft branden.
- ▶ Stap uit de auto.
- ▶ Vergrendel de auto meteen met de afstandsbediening of het Keyless entry and start-systeem.

Alleen de omtrekbeveiliging is ingeschakeld; het rode verklikkerlampje in de toets knippert elke seconde.

De beveiliging kan alleen worden uitgeschakeld als het contact is afgezet.

Opnieuw inschakelen van de interieurbeveiliging

- ▶ Schakel de omtrekbeveiliging uit door de auto met de afstandsbediening of het Keyless entry and start-systeem te ontgrendelen. Het lampje in de toets gaat uit.
- ▶ Schakel het volledige alarmsysteem weer in door de auto te vergrendelen met de afstandsbediening of door op de portiergreep van het bestuurdersportier te drukken. Het rode verklikkerlampje in de toets knippert weer één keer per seconde.

Afgaan van het alarm

Als het alarm afgaat, treedt de hoorbare alarm in werking en knipperen de richtingaanwijzers gedurende 30 seconden.

Afhankelijk van het land van verkoop, blijven bepaalde bewakingsfuncties ingeschakeld tot het alarm voor de 11e keer achtereenvolgens afgaat.

Als de auto wordt ontgrendeld met de afstandsbediening of met het Keyless entry and start-systeem, geeft snel knipperen van het rode verklikkerlampje in de toets aan dat het alarm tijdens uw afwezigheid is afgegaan. Het lampje stopt met knipperen als het contact wordt ingeschakeld.

Storing afstandsbediening

Om de beveiligingsfuncties uit te schakelen:

- ▶ Ontgrendel de auto met de sleutel in het slot van het bestuurdersportier.
- ▶ Open het portier; het alarm gaat af.
- ▶ Zet het contact aan; het alarm stopt. Het lampje in de toets gaat uit.

Vergrendelen van de auto zonder het alarm in te schakelen

- ▶ Vergrendel de auto of schakel de supervergrendeling in met de sleutel (geïntegreerd in de afstandsbediening) in het slot van het bestuurdersportier.

Storing

Als bij het aanzetten van het contact het rode lampje van de toets blijft branden, duidt dit op een storing in het systeem.

Laat het systeem controleren door het PEUGEOT-netwerk of een gekwalificeerde werkplaats.

Automatisch inschakelen van het alarm

(Afhankelijk van het verkoopland)

Het systeem wordt automatisch ingeschakeld 2 minuten nadat het laatste portier of de bagageruimte is gesloten.

- ▶ Om het afgaan van het alarm bij het openen van een portier of de achterklep te voorkomen, moet u eerst op de ontgrendelknop van de afstandsbediening drukken of moet u de auto ontgrendelen met het Keyless entry and start-systeem.

Elektrische ruitbediening

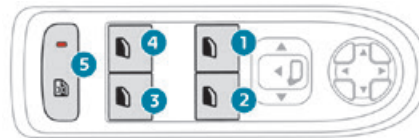

1. Linksvoor
2. Rechtsvoor
3. Rechtsachter (afhankelijk van de uitvoering)

4. Linksachter (afhankelijk van de uitvoering)
5. Uitschakeling van de elektrische ruitbediening bij de achterbank (afhankelijk van de uitvoering)
Vergrendelen van de achterdeuren - Elektrische kinderbeveiliging (afhankelijk van de uitvoering)

Zie het betreffende hoofdstuk voor meer informatie over de **Elektrische kinderbeveiliging**.

Handmatige bediening

- ▶ Openen/sluiten van de ruit: druk op of trek aan de schakelaar zonder het weerstandspunt te passeren; de ruit stopt zodra de schakelaar wordt losgelaten.

Automatische werking

(Afhankelijk van de uitvoering)

- ▶ Wanneer u de ruit wil openen/sluiten, druk op of trek aan de schakelaar voorbij het weerstand: de ruit opent of sluit volledig wanneer de schakelaar wordt losgelaten.

Bedien de schakelaar opnieuw om het openen of sluiten te stoppen.

i De ruitbediening kan nog ongeveer 45 seconden na het uitschakelen van het contact of na vergrendeling van de auto worden bediend. Daarna wordt de bediening uitgeschakeld. U kunt de bediening weer inschakelen door

het contact in te schakelen of de auto te ontgrendelen.

Beveiliging tegen beknelen

(Afhankelijk van de uitvoering)

Als de ruit tijdens het sluiten een obstakel tegenkomt, stop de ruit onmiddellijk en gaat gedeeltelijk weer omlaag.

Blokkering van de ruitbediening voor de elektrische achterruiten



Druk vanwege de veiligheid van uw kinderen op toets **5** om de ruitbediening voor de elektrische achterruiten uit te schakelen, ongeacht hun positie.

Het rode controlelampje in de toets gaat branden en er wordt een melding ter bevestiging weergegeven. Het lampje blijft branden totdat de bediening weer wordt ingeschakeld.

De elektrische achterruiten kunnen nog altijd worden bediend met de ruitbediening bij de bestuurderspositie.

i Bij een ernstige botsing wordt de bediening van de elektrische achterruiten

weer ingeschakeld als deze was uitgeschakeld.

Resetten van de ruitbediening

Als de accu losgekoppeld is geweest of na een storing van de ruiten, moet de ruitbediening gereset worden.

Tijdens deze handelingen is de antiklemvoorziening uitgeschakeld.

Voer bij elke ruit de volgende procedure uit:

- ▶ Open de ruit volledig en sluit de ruit. Telkens als de schakelaar omhoog wordt bewogen, sluit de ruit enkele centimeters. Laat de schakelaar los en trek deze opnieuw omhoog totdat de ruit volledig is gesloten.
- ▶ houd de schakelaar na het sluiten nog minimaal 1 seconde vast zodra de ruit volledig is gesloten.

! Wanneer tijdens het bedienen van de ruit iets tussen de ruit en de sponning bekneld raakt, moet de ruit weer worden geopend. Druk daarvoor op de desbetreffende schakelaar.

Als bestuurder de elektrische ruit aan passagierszijde bedient, is het belangrijk om ervoor te zorgen dat niets het correct sluiten van de ruit verhindert.

De bestuurder moet ervan verzekerd zijn dat de passagiers op de juiste manier gebruik maken van de elektrische ruitbediening.

Wees extra alert op kinderen, zodat deze zich tijdens het bedienen van de ruiten niet kunnen bezeren.

Let op inzittenden en/of personen in de buurt van de auto tijdens het sluiten van de ruiten met de elektronische sleutel of het "Keyless entry and start"-systeem.

PEUGEOT i-Cockpit

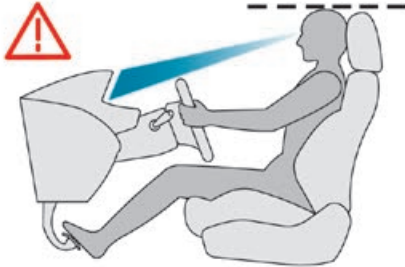

Stel voordat u gaat rijden uw zitpositie af in de volgende volgorde om de speciale ergonomie van de PEUGEOT i-Cockpit optimaal te benutten:

- de hoogte van de hoofdsteun.
- de hoek van de rugleuning.
- de hoogte van de zitting van de stoel.
- de positie in lengterichting van de stoel.
- de diepte en vervolgens de hoogte van het stuurwiel.
- de binnenspiegel en buitenspiegels.

i Zodra deze afstellingen zijn uitgevoerd, controleer of u goed zicht hebt op het instrumentenpaneel van het head-up display boven het kleine stuurwiel.

! Zorg er bij het naar achteren schuiven van de stoel voor dat de beweging van

de stoel niet kan worden gehinderd door personen of voorwerpen.
Kans op bekneld raken van de achterpassagiers of op blokkeren van de stoel als grote voorwerpen op de vloer achter de stoel zijn geplaatst.

Voorstoelen

Hoofdsteunen vóór

Hoogteverstelling

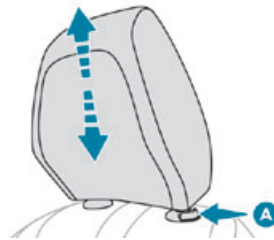

► **Omhoog:** trek de hoofdsteun omhoog tot de gewenste hoogte; een klik geeft aan dat de hoofdsteun is vergrendeld.

► **Omlaag:** druk op pal **A** om de hoofdsteun lager te zetten.

i De hoofdsteun is correct afgesteld als de bovenzijde van de hoofdsteun zich ter hoogte van de bovenzijde van het hoofd bevindt.

Een hoofdsteun verwijderen

- Beweeg de hoofdsteun omhoog tot aan de aanslag.
- Druk pal **A** in om de hoofdsteun te ontgrendelen en deze volledig te verwijderen.
- Berg de hoofdsteun veilig op.

Een hoofdsteun terugplaatsen

- Steek de pennen van de hoofdsteun in de geleiders van de betreffende rugleuning.
- Duw de hoofdsteun omlaag tot tegen de aanslag.
- Druk het ontgrendelknopje (**A**) in om de hoofdsteun los te halen en duw deze omlaag.
- Stel de hoogte van de hoofdsteun af.

! Ga nooit rijden als de hoofdsteunen zijn verwijderd. Deze moeten zijn geplaatst en goed zijn afgesteld voor de betreffende inzittende.

Handmatig verstelbare stoelen

Verstellen in lengterichting

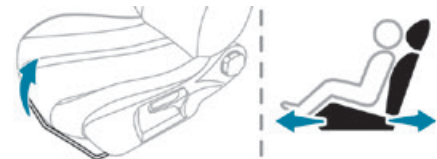

- Beweeg de stang omhoog en schuif de stoel naar voren of naar achteren.

Rugleuninghoek

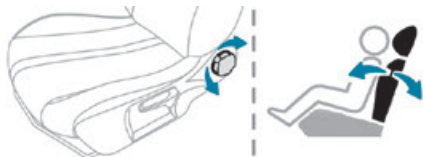

- Draai aan de draaiknop om de rugleuning te verstellen.

Hoogte

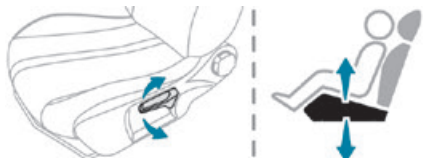

- Trek de hendel omhoog of duw hem omlaag tot de gewenste stand van de hoogteverstelling van de stoel bereikt is.

Elektrisch verstelbare stoelen

Verstellen in lengterichting

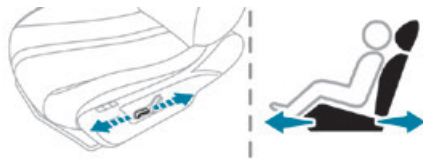

- Duw de schakelaar naar voren of naar achteren om de stoel in lengterichting te verplaatsen tot de gewenste positie is verkregen.

Verstelling van de rugleuninghoek

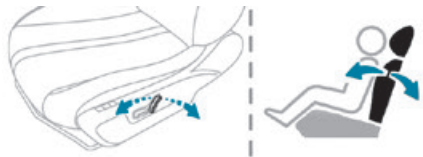

- Beweeg de schakelaar naar voren of naar achteren.

Hoogte- en hoekverstelling van de zitting

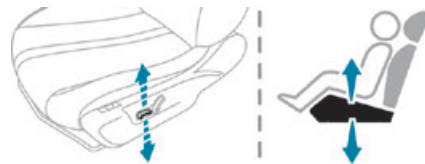

- Beweeg de achterzijde van de schakelaar omhoog of omlaag om de gewenste hoogte en hoek te verkrijgen.

Comfortfuncties

Elektrisch verstelbare lendensteun



- Druk op toets + of - om de lendensteun naar wens in te stellen.

Massagefunctie

(Alleen bestuurdersstoel)

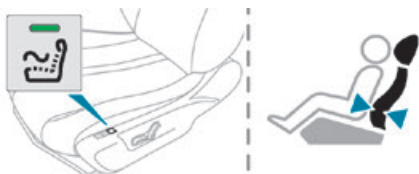

Deze functie zorgt voor een massage van de lendenen. Deze werkt alleen bij draaiende motor en als de STOP-stand van het Stop & Start-systeem is geactiveerd.

Inschakelen/uitschakelen



- ▶ Druk op deze toets om de functie in of uit te schakelen.

Bij het inschakelen gaat het verklikkerlampje branden. De massagefunctie is voor een tijdsduur van één uur ingeschakeld. Gedurende deze tijdsduur wordt de massage in 6 cycli van 10 minuten uitgevoerd (6 minuten massage worden gevolgd door 4 minuten rust). Na een uur wordt de functie uitgeschakeld, het verklikkerlampje gaat dan uit.

Stoelverwarming



De functie werkt alleen als de motor draait.

Aan/uit

- ▶ Druk op de toets voor uw stoel.
- ▶ Elke keer dat u op de toets drukt, wijzigt de stand van de verwarming; het bijbehorende aantal lampjes gaat branden.
- ▶ Wanneer u de verwarming wilt uitschakelen, drukt u nogmaals op de toets totdat alle lampjes uit zijn.

De status van het systeem wordt opgeslagen bij het uitzetten van het contact.



Gebruik de functie niet als de stoel niet wordt gebruikt.

Zet de stoelverwarming zo snel mogelijk in een lagere stand.

Schakel de functie uit zodra de temperatuur van de stoelen en in het interieur op een aangenaam niveau is gekomen. Dit vermindert het stroomverbruik waardoor ook het brandstofverbruik lager wordt.



Langdurig gebruik van de stoelverwarming wordt afgeraden voor personen met een gevoelige huid.

Personen waarvan de warmtewaarneming beperkt is (ziekte, medicijnen enz.), kunnen brandwonden krijgen.

Om beschadiging van het verwarmingselement en kortsluiting te voorkomen:

- plaats geen scherpe of zware voorwerpen op de stoel,
- kniel of sta niet op de stoel,
- mors geen vloeistoffen op de stoel,
- gebruik de stoelverwarming nooit wanneer de stoel vochtig is.

Het stuurwiel verstellen

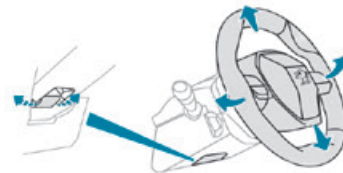

- ▶ Trek aan de hendel om het stuurwiel te ontgrendelen terwijl de auto stilstaat.
- ▶ Verstel het stuurwiel in hoogte en diepte voor een optimale zithouding.
- ▶ Druk de bedieningshendel weer vast om het stuurwiel te vergrendelen.



Voer deze handelingen om veiligheidsredenen uitsluitend uit terwijl de auto stilstaat.

Spiegels

Buitenspiegels

! Stel de buitenspiegels om veiligheidsredenen zo af dat de dode hoek zo klein mogelijk is. De objecten die u in de spiegel ziet zijn dichterbij dan ze lijken. Houd hiermee rekening om de afstand ten opzichte van achteropkomend verkeer goed in te schatten.

Handmatig verstellen

► Beweeg de schakelaar in de vier richtingen om de spiegel af te stellen.

Elektrisch verstellen

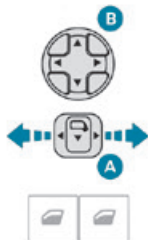

► Beweeg schakelaar **A** naar rechts of links om de juiste buitenspiegel te selecteren.

- Duw schakelaar **B** in de vier richtingen om de spiegel af te stellen.
- Zet schakelaar **A** weer in de middenstand.

Handmatig inklappen

De spiegels kunnen handmatig worden ingeklapt (parkeren, smalle garage, enz.).

- Kantel de spiegel richting de auto.

Elektrisch inklappen

Afhankelijk van de uitvoering kunnen de buitenspiegels van binnenuit elektrisch worden ingeklapt als de auto stilstaat en het contact aan is:



- Zet schakelaar **A** in de middenstand.
 - Beweeg schakelaar **A** naar achteren.
- Vergrendel de auto van buitenaf.

Elektrisch uitklappen

- Van buitenaf: ontgrendel de auto.
- Van binnenuit: zet met aangezet contact schakelaar **A** in de middenstand en beweeg deze daarna naar achteren.

i De functie voor het automatisch in- en uitklappen van de buitenspiegels kan via het menu **Rijverlichting / Auto** van het touchscreen worden ingesteld.

Ontwasemen/Ontdooien



Als de auto is voorzien van spiegelverwarming, kunt u deze inschakelen door op de toets van de achterrautverwarming te drukken. Raadpleeg de desbetreffende rubriek voor meer informatie over de **achterrautverwarming**.

Binnenspiegel

De binnenspiegel is voorzien van een antiverblindingsstand waardoor de spiegel donkerder wordt en de bestuurder minder hinder ondervindt van bijvoorbeeld de zon en van de koplampen van achteropkomend verkeer.

Handbediend model

Dag-/nachtstand

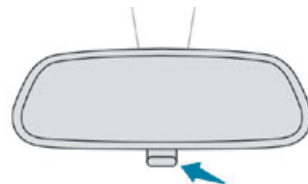

- Trek aan het hendeltje om de spiegel in de antiverblindingsstand (nachtstand) te zetten.
- Duw het hendeltje naar voren om de spiegel zetten in de normale dagstand te zetten.

Afstellen

- Stel de spiegel af in de normale dagstand.

Automatische "elektrochromatische" binnenspiegel

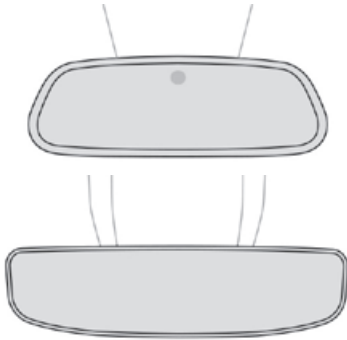

Dankzij een sensor die de hoeveelheid licht die vanaf de achterzijde van de auto op de spiegel valt meet, gaat de binnenspiegel geleidelijk en automatisch over van de dag- in de nachtstand.

i Zodra de achteruitversnelling wordt ingeschakeld, wordt de spiegel in de dagstand gezet voor een maximaal zicht naar achteren.

Achterbank

Achterbank met vaste zitting en een in twee delen (2/3 - 1/3) neerklapbare rugleuning waarmee de bagageruimte kan worden vergroot.

Hoofdsteunen achter

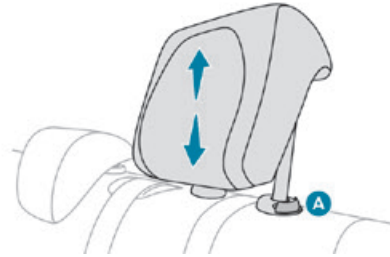

De hoofdsteunen hebben twee standen:

– Een **hoge stand**, voor als er iemand op de stoel zit:

▶ Beweeg de hoofdsteun omhoog tot aan de aanslag.

– Een **lage stand** (opgeborgen stand), voor als er niemand op de stoel zit:

▶ Druk het ontgrendelknopje (A) in om de hoofdsteun los te halen en duw deze omlaag.

De hoofdsteunen achter kunnen worden verwijderd.

Een hoofdsteun verwijderen

- ▶ Ontgrendel de rugleuning met de hendel (1).
- ▶ Kantel de rugleuning iets naar voren.
- ▶ Beweeg de hoofdsteun omhoog tot aan de aanslag.
- ▶ Druk vervolgens het ontgrendelknopje (A) in om de hoofdsteun te ontgrendelen en zet hem helemaal omhoog.

Een hoofdsteun terugplaatsen

- ▶ Steek de pennen van de hoofdsteun in de geleiders van de betreffende rugleuning.
- ▶ Duw de hoofdsteun omlaag tot tegen de aanslag.
- ▶ Druk het ontgrendelknopje (A) in om de hoofdsteun los te halen en duw deze omlaag.

! Ga nooit rijden met passagiers op de achterbank als de hoofdsteunen zijn verwijderd; de hoofdsteunen moeten zijn geplaatst en in de hoge stand staan. De hoofdsteun van de middelste zitplaats en de hoofdsteunen van de buitenste zitplaatsen zijn niet uitwisselbaar.

De rugleuningen neerklappen

! Verplaats de rugleuningen uitsluitend bij stilstaande auto.

Eerste handelingen:

- ▶ Zet de hoofdsteunen omlaag.
- ▶ Schuif waar nodig de voorstoelen naar voren.
- ▶ Controleer of er geen persoon of voorwerp (zoals kleding of bagage) in de buurt is en u de rugleuningen ongehinderd kunt neerklappen.
- ▶ Controleer of de veiligheidsgordels los zijn, niet in de sluiting bevestigd. Haal ze los, zodat de rugleuning kan worden verplaatst.



- ▶ Druk de handgreep (1) voor het ontgrendelen van de rugleuning in.
- ▶ Beweeg de rugleuning 2 naar voren totdat hij plat ligt.

i Wanneer de rugleuning is ontgrendeld, is de rode indicator zichtbaar in de handgreep.

De rugleuningen in de oorspronkelijke stand terugzetten

! Controleer eerst of de buitenste veiligheidsgordels goed verticaal langs de vergrendelingsogen van de rugleuningen zijn geplaatst.

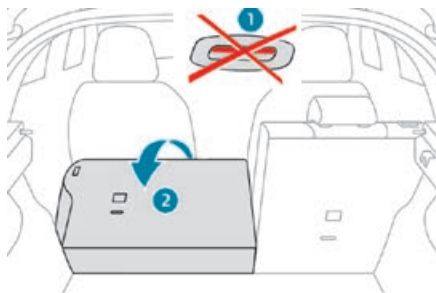

- ▶ Zet de rugleuning (2) rechtop en druk hem stevig aan zodat hij wordt vergrendeld.
- ▶ Controleer of de rode indicator van de handgreep 1 niet meer zichtbaar is.
- ▶ Controleer of de buitenste veiligheidsgordels niet klem zitten.

! Let op: als de rugleuning niet goed is vergrendeld, komt de veiligheid van de passagiers bij een noodstop of een aanrijding in gevaar. Voorwerpen in de bagageruimte kunnen naar voren worden geslingerd - Kans op ernstig letsel!

Verwarming en ventilatie

Luchttoevoer

De lucht in het interieur wordt gefilterd en van buitenaf toegevoerd via het luchtrooster onder de voorruit, of in het interieur gerecirculeerd.

Bedieningselementen

Afhankelijk van de uitvoering zijn de bedieningselementen toegankelijk via het menu **Airconditioning** van het touchscreen of zijn ze bij elkaar op het bedieningspaneel van de middenconsole geplaatst.

Luchtverdeling

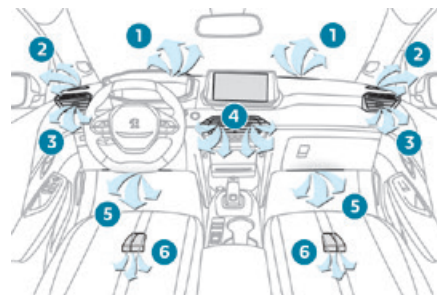

1. Uitstroomopeningen voor het ontdoeien/ontwasemen van de voorruit
2. Uitstroomopeningen voor het ontdoeien/ontwasemen van de zijruiten vóór
3. Verstelbare en afsluitbare zijventilatioorosters
4. Verstelbare en afsluitbare middelste ventilatioorosters
5. Uitstroomopeningen voetenruimte bestuurder en voorpassagier
6. Uitstroomopeningen voetenruimte achterpassagiers (afhankelijk van de uitvoering)

Adviezen

i Gebruik van het ventilatie- en airconditioningssysteem

- ▶ Let erop dat voor een gelijkmatige verdeling van de lucht naar het interieur het luchtinlaatrooster onder de voorruit, de verschillende luchtkanalen, ventilatieroosters en overige uitstroomopeningen alsmede de luchtafvoeropening in de bagageruimte vrij blijven.
- ▶ Dek de zonnensensor op het dashboard niet af; deze wordt gebruikt voor het regelen van het automatische airconditioningssysteem.
- ▶ Zet de airconditioning minstens één of twee keer per maand 5 tot 10 minuten aan om het systeem in perfecte staat te houden.
- ▶ Gebruik de airconditioning niet als deze niet koelt en raadpleeg het PEUGEOT-netwerk of een gekwalificeerde werkplaats. Bij een zware belasting van de motor (trekken van een aanhanger op een steile helling bij een hoge buitentemperatuur) kan de airconditioning tijdelijk worden uitgeschakeld voor een optimale trekkracht van de motor.

! Vermijd het te lang rijden met een uitgeschakelde aanjager en het te lang gebruiken van de luchtrecirculatie om te voorkomen dat de ruiten beslaan of de luchtkwaliteit vermindert.



Als de binnentemperatuur zeer hoog is wanneer de auto lang in de zon heeft gestaan, is het raadzaam het passagierscompartiment korte tijd te ventileren.

Zorg ervoor dat de aanjagersnelheid voldoende hoog is ingesteld, zodat de lucht in het interieur goed ververst wordt.



Condensvorming door de airconditioning kan ertoe leiden dat zich een klein plasje water onder de auto vormt. Dit is een normaal verschijnsel.



i Onderhoud van het ventilatie- en airconditioningssysteem

- ▶ Controleer regelmatig de staat van het interieurfilter en laat de filterelementen periodiek vervangen. Het is raadzaam om een gecombineerd interieurfilter te gebruiken. Dankzij het toegevoegde speciale actieve middel is de lucht die de inzittenden inademen schoner en blijft het interieur schoner (vermindering van allergische reacties, stank en vetaanslag).
- ▶ Om een correcte werking van de airconditioning te garanderen moet u deze overeenkomstig de aanbevelingen in het onderhouds- en garantieboekje laten controleren.



Stop & Start

De verwarmings- en airconditioningsystemen werken alleen als de motor draait. Schakel tijdelijk het Stop & Start-systeem uit om een comfortabele temperatuur in het interieur te behouden. Raadpleeg de desbetreffende rubriek voor meer informatie over het **Stop & Start**-systeem.

Handbediende airconditioning



Druk op de toets **Airconditioning** om de pagina met de bedieningstoetsen van het systeem weer te geven.

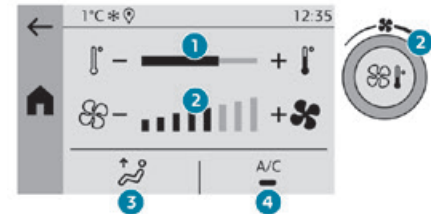

Met 5 inch touchscreen

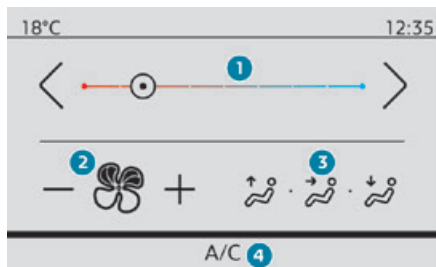

Met 7 of 10 inch touchscreen

1. Regeling temperatuur
2. Regeling luchtopbrengst
3. Regeling luchtverdeling
4. Airconditioning aan/uit

Temperatuurregeling

- Druk op een van de toetsen 1 (- of +) om de temperatuur naar wens in te stellen.

Regeling luchtopbrengst

- Druk op een van de toetsen 2 (- of +) of draai aan knop 2 om de aanjagersnelheid te verlagen of verhogen.

Wanneer de aanjagersnelheid tot een minimum wordt verlaagd, stopt de ventilatie.

Regeling luchtverdeling

- Druk op toets 3 om de luchtstroomverdeling in het interieur aan te passen.



Middelste ventilatieroosters en zijventilatieroosters, voetenruimte

- Middelste ventilatieroosters en zijventilatieroosters
- ↑ Voornut
- ↕ Voornut, voetenruimte
- ↓ Voetenruimte

Airconditioning aan/uit

De airconditioning werkt doeltreffend in elk jaargetijde, mits de ruiten zijn gesloten.

Het systeem stelt u in staat om:

- De temperatuur in de auto 's zomers te verlagen.
- Beslagen ruiten in de winter bij temperaturen boven 3 °C sneller te ontwasemen.
- Druk op toets 4 om de airconditioning in of uit te schakelen.

i De airconditioning werkt niet als de aanjager is uitgeschakeld.

Om sneller koele lucht te verkrijgen kunt u gedurende enige tijd de luchtrecirculatie inschakelen. Schakel daarna de toevoer van buitenlucht weer in.

Het uitschakelen van de airconditioning kan negatieve effecten hebben (vocht, beslaan van de ruiten).

Automatische airconditioning

Bij dit systeem wordt het het airconditioningssysteem automatisch ingeschakeld en worden de temperatuur, luchtopbrengst en luchtverdeling in het interieur automatisch geregeld.

De airconditioning werkt als de motor draait, maar de ventilatie en bedieningsfuncties werken ook bij aangezet contact.

- Druk op de menu-toets **Airconditioning** om de bedieningstoetsen van het systeem weer te geven.

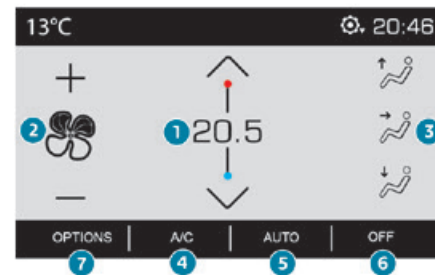

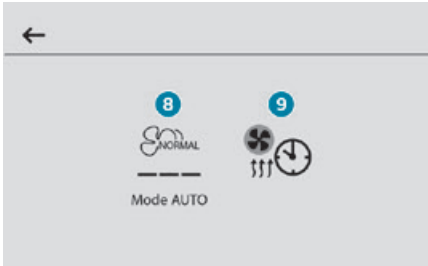

1. Temperatuurregeling
2. Regeling luchtstroom
3. Regeling luchtverdeling
4. Airconditioning aan/uit
5. Automatisch comfortprogramma aan/uit
6. Systeem uitschakelen (afhankelijk van de uitvoering)
7. Toegang tot de tweede pagina
8. Instelling van het automatische comfortprogramma (Langzaam/Normaal/Snel)
9. Programmeerbare verwarming (elektrisch)

Regeling temperatuur



► Druk op een van de toetsen **1** om de waarde te verhogen (rood) of te verlagen (blauw). De weergegeven waarde heeft betrekking op een comfortniveau en niet op een exacte temperatuur.

Regeling luchtopbrengst

► Druk op een van de toetsen **2** (- of +) om de aanjagersnelheid te verlagen of verhogen. Het symbool van de luchtopbrengst (ventilator) wordt geleidelijk opgevuld als de aanjagersnelheid toeneemt. Wanneer de aanjagersnelheid tot een minimum is verlaagd, stopt de ventilatie. Naast de ventilator wordt "OFF" weergegeven.

Regeling luchtverdeling

► Druk op toetsen **3** om de luchtstroomverdeling in het interieur aan te passen.

-  Voorrui en zijruiten
-  Middelste ventilatieroosters en zijventilatieroosters
-  Voetenruimte

Wanneer het lampje in de toets brandt, wordt er lucht in de aangegeven richting geblazen. U kunt de drie toetsen tegelijkertijd indrukken voor een gelijkmatige luchtverdeling in het interieur.

Airconditioning aan/uit

De airconditioning werkt doeltreffend in elk jaargetijde, mits de ruiten zijn gesloten. Het systeem stelt u in staat om:

- De temperatuur in de auto 's zomers te verlagen.

- Beslagen ruiten in de winter bij temperaturen boven 3 °C sneller te ontwasemen.
- Druk op toets **4** om de airconditioning in of uit te schakelen.

i De airconditioning werkt niet als de aanjager is uitgeschakeld.

Om sneller koude lucht te verkrijgen kunt u gedurende enige tijd de luchtrecirculatie inschakelen. Schakel daarna de toevoer van buitenlucht weer in. Het uitschakelen van de airconditioning kan negatieve effecten hebben (vocht, beslaan van de ruiten).

Automatisch comfortprogramma

Deze automatisch stand zorgt voor optimale regeling van de temperatuur, luchtopbrengst en luchtverdeling in het interieur, op basis van het geselecteerde comfortniveau.

► Druk op toets **5** om de automatische stand van het airconditioningssysteem in of uit te schakelen.

Het lampje in de toets gaat branden als het airconditioningssysteem automatisch werkt.

U kunt de intensiteit van het automatische comfortprogramma wijzigen met de toets **OPTIES** door een instelling te selecteren:

- **Langzaam**: voor een aangename en stille werking door de luchtopbrengst te beperken.

– **Normaal**: voor het beste compromis tussen een comfortabele temperatuur en een stille werking (standaardinstelling).

– **Snel**: voor een stevige en doeltreffende luchttoevoer.

Wanneer u de huidige instelling (aangegeven door het desbetreffende lampje) wilt wijzigen, druk dan meerdere keren op toets **8** totdat de gewenste instelling wordt weergegeven:

De instellingen **Normaal** en **Snel** zijn het meest comfortabel voor de achterpassagiers.

Deze instelling kan uitsluitend samen met de automatische stand worden gebruikt. Maar wanneer de stand **AUTO** wordt uitgeschakeld, blijft het lampje voor de geselecteerde instelling branden.

Als de instelling wordt gewijzigd terwijl de stand **AUTO** is uitgeschakeld, wordt de stand **AUTO** hierdoor niet ingeschakeld.

i De luchtstroom neemt geleidelijk toe totdat de gewenste comfortwaarde is bereikt, om de toevoer van koude lucht in de auto bij koud weer en een koude motor te beperken.

Als de temperatuur in de auto bij het instappen veel lager of hoger is dan de ingestelde comfortwaarde, heeft het geen zin om de ingestelde waarde te wijzigen om de gewenste temperatuur sneller te bereiken. Het systeem corrigeert het temperatuurverschil automatisch en zo snel mogelijk.

Luchtrecirculatie in het interieur

De toevoer van buitenlucht voorkomt dat de voorruit en zijruiten beslaan.

Wanneer de interieurlucht wordt gerecirculeerd, wordt het interieur beschermd tegen luchtjes en vervuilende stoffen van buitenaf en kan de gewenste binnentemperatuur sneller worden bereikt.



► Druk op deze toets om de functie in of uit te schakelen (bevestigd door branden/doven van het lampje).

i De functie wordt automatisch ingeschakeld wanneer de achteruitversnelling wordt ingeschakeld.

Maximale stand van de airconditioning

Deze functie stelt automatisch de temperatuur op de laagste stand in, stuurt de luchtstroom naar de middelste ventilatieroosters en zijventilatieroosters, stelt de luchtdebiet op maximaal in en schakelt, indien nodig, de luchtrecirculatie in het interieur in.



► Druk op deze toets om de functie in of uit te schakelen (bevestigd door branden/doven van het lampje).

Als de functie wordt uitgeschakeld, keert het systeem terug naar de instellingen van vóór de inschakeling.

Systeem uitschakelen



OFF

► Druk afhankelijk van de uitvoering op deze toets of schakelaar.

Het lampje gaat branden en alle andere lampjes van het systeem gaan uit.

Alle functies van het airconditioningssysteem zijn nu uitgeschakeld.

De temperatuur wordt niet meer geregeld. Door de rijwind stroomt er nog wel wat lucht in de auto.

Ontwasemen - ontdooien voorruit en voorste zijruiten

Automatisch programma Zicht

Selecteer dit programma om de voor- en zijruiten snel te ontwasemen of te ontdooien.



► Druk op deze toets om de functie in of uit te schakelen (bevestigd door branden/doven van het lampje).

Het programma regelt automatisch de airconditioning (afhankelijk van de uitvoering), de luchtdebiet en de luchttoevoer, en zorgt voor een optimale verdeling van de lucht naar de voorruit en zijruiten.

U kunt de luchtdebiet handmatig aanpassen zonder het automatische programma Zicht uit te schakelen.

i Bij auto's met een Stop & Start-systeem is de STOP-stand niet beschikbaar zolang de ontwaseming in werking is.

! Verwijder in winterse omstandigheden alle sneeuw of ijs op de voorruit in de buurt van de camera voordat u wegrijdt. Anders kan de werking van de systemen die met de camera zijn verbonden negatief worden beïnvloed.

Voorruitverwarming

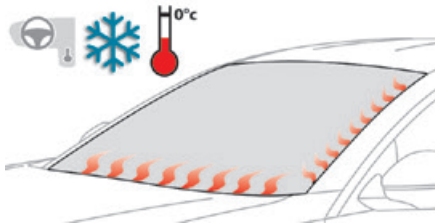

Bij koud weer verwarmt dit systeem de onderzijde van de voorruit en het gedeelte langs de linker voorruitstijl.

Zonder dat u daarvoor de instellingen van de airconditioning hoeft te wijzigen, zorgt dit systeem ervoor dat vastgevroren ruitenwischerbladen sneller loskomen van de voorruit en helpt het systeem een opeenhoping van sneeuw door de werking van de ruitenwissers te voorkomen.

Aan/uit



► Druk met draaiende motor op deze toets om de functie in of uit te schakelen (bevestigd door het desbetreffende lampje).

De functie is actief zodra de buitentemperatuur lager wordt dan 0 °C. De functie wordt automatisch uitgeschakeld wanneer de motor wordt afgezet.

Achterrauitverwarming

Het ontwasemen en ontdooien werkt alleen bij draaiende motor.

Afhankelijk van de uitvoering geldt dit ook voor de buitenspiegels.

☀ ► Druk op deze toets om de functie in/uit te schakelen (bevestigd door branden/doven van het verklikkerlampje). De achterrauitverwarming wordt automatisch uitgeschakeld om onnodig stroomverbruik te voorkomen.



Schakel de achterrauitverwarming uit zodra u deze niet meer nodig denkt te hebben, want hoe lager het stroomverbruik, hoe lager het brandstofverbruik.

Programmeerbare verwarming (elektrisch)

Met deze functie kunt u de auto zodanig programmeren dat de temperatuur in het interieur wordt ingesteld op een vooraf bepaalde temperatuur die niet kan worden gewijzigd (ongeveer 21 °C) voordat u in de auto stapt. U kunt de dagen en tijden hiervoor instellen.

Programmeren

(Met PEUGEOT Connect Nav)

In het menu **Airconditioning** > **OPTIES**:

☀ Selecteer **Temperatuur conditionering**.

- Druk op + om te programmeren.
- Selecteer het tijdstip waarop u in de auto stapt en de gewenste dagen. Druk op **OK**.

► Druk op **ON** om dit programma te activeren. De verwarming begint ongeveer 45 minuten voor de geprogrammeerde tijd en blijft daarna nog 10 minuten ingeschakeld.

i U kunt meerdere programma's aanmaken.

Elk programma wordt in het systeem opgeslagen.

Om de levensduur van de tractiebatterij te optimaliseren raden wij u aan deze functie alleen te programmeren als de auto op een lader is aangesloten.

 Deze functie kan worden geprogrammeerd met een smartphone, via de **MyPeugeot App**.

Met de PEUGEOT Connect Radio kan de functie alleen worden geprogrammeerd met een smartphone, via de app.

Zie het desbetreffende hoofdstuk voor meer informatie over de **op afstand bedienbare functies**.

Werkingsvoorwaarden

- De programmeerbare verwarming wordt alleen geactiveerd als het contact is **afgezet en de auto vergrendeld is**.
- De verwarming wordt niet geactiveerd als de laadtoestand van de tractiebatterij lager is dan 50%.
- Als herhaald programmeren is geactiveerd (bijvoorbeeld van maandag tot en met vrijdag) en er twee achtereenvolgende verwarmingssessies

worden uitgevoerd zonder dat de auto wordt gebruikt, wordt het programma uitgeschakeld.

Voorzieningen interieur

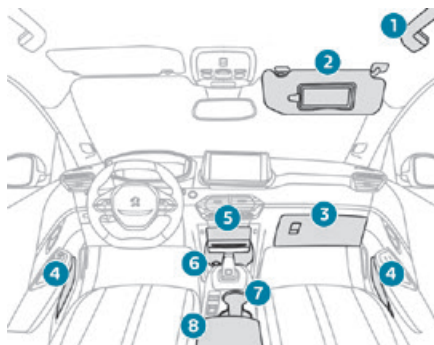

1. Handgrip
2. Zonneklep
3. Dashboardkastje
4. Portiervakken
5. Open opbergruimte, opbergruimte met deksel of draadloze smartphonelader met deksel (afhankelijk van de uitvoering)
 - Druk midden op de bovenkant van het deksel om het te openen.
6. Opbergruimte met 12V-aansluiting.
7. Bekerhouder
8. Middenarmsteun met opbergruimte USB-aansluiting(en) achter (afhankelijk van de uitvoering)

Zonneklep

► Open met aangezet contact de afdekkap. De verlichting van de make-upspiegel gaat automatisch branden. De zonneklep bevat tevens een ruimte voor het opbergen van pasjes.

Dashboardkastje

► Beweeg de handgreep omhoog om het dashboardkastje te openen. De verlichting in het dashboardkastje gaan branden zodra het wordt geopend.

! Rijd nooit met een geopend dashboardkastje als er iemand op de voorpassagiersstoel zit. Bij hard remmen kan dit letsel tot gevolg hebben.

USB-aansluitingen

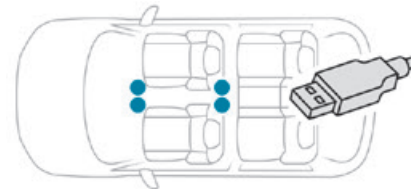

Hierop kunt u draagbare apparatuur aansluiten om deze op te laden.



De USB-aansluiting rechtsvoor kan ook worden gebruikt om een smartphone via MirrorLink™,

Android Auto® of CarPlay® te verbinden, zodat u bepaalde apps van uw smartphone via het touchscreen kunt gebruiken.

Gebruik voor de beste resultaten een kabel die is gemaakt of goedgekeurd door de fabrikant van het apparaat.

Deze apps kunnen met de stuurkolomschakelaars of de bedieningselementen van het audiosysteem worden beheerd.

i Tijdens het gebruik van de USB-aansluiting wordt het draagbare apparaat automatisch opgeladen.

Er wordt een melding weergegeven als het stroomverbruik van de draagbare apparatuur hoger is dan de door de auto geleverde stroomsterkte.

Raadpleeg voor meer informatie over het gebruik van deze voorziening de rubriek **Audio en telematica**.

12 V-aansluiting

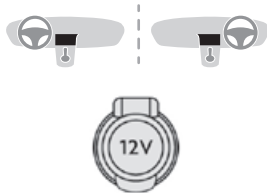

► Gebruik altijd de juiste adapter voor aansluiting van een accessoire van 12 V (max. vermogen: 120 W).

! Houd u aan het maximaal toegestane vermogen om schade aan apparatuur te voorkomen.

! Het aansluiten van elektrische apparatuur die niet door PEUGEOT is goedgekeurd, zoals een lader met USB-aansluitingen, kan leiden tot storingen in de werking van de elektrische systemen van de auto, zoals een slechte radio-ontvangst of storingen in de weergave van de displays.

Draadloze smartphone-lader

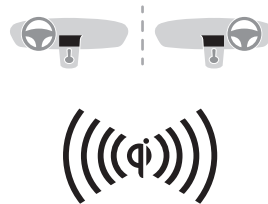

Hiermee kunt u apparaten zoals een smartphone draadloos opladen volgens het principe van magnetische inductie, in overeenstemming met de norm Qi 1.1.

Het op te laden apparaat moet zelf compatibel zijn met de Qi-norm of moet zijn voorzien van een compatibele hoes of houder.

Het laadgedeelte is te herkennen aan het symbool Qi.

De lader werkt terwijl de motor draait en het Stop & Start-systeem in de STOP-stand staat.

Het opladen wordt aangestuurd door de smartphone.

Bij Keyless entry and start kan de werking van de lader kort worden onderbroken als er een deur wordt geopend of als het contact wordt uitgeschakeld.

Opladen

► Open het deksel voor toegang tot het laadgedeelte.

► Leg het apparaat in het midden van het lege laadgedeelte.

! Het systeem is niet bedoeld om meerdere apparaten tegelijkertijd op te laden.



! Laat geen metalen voorwerpen zoals munten, sleutels of de afstandsbediening op het laadgedeelte liggen, omdat er dan kans op oververhitting of onderbreking van het laadproces bestaat.

Matten

Aanbrengen

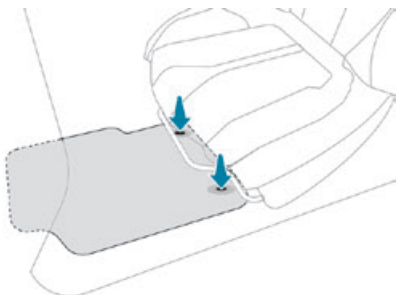

Wanneer u een nieuwe mat aan bestuurderszijde bevestigt, gebruik dan uitsluitend de bevestigingen uit het bijgeleverde zakje. De overige matten worden gewoon op de vloerbedekking gelegd.

Verwijderen/terugplaatsen

- ▶ Om deze aan de bestuurderszijde te verwijderen: schuif de bestuurdersstoel naar achteren en maak de bevestigingen los.
- ▶ Om de mat terug te plaatsen: plaats de mat en druk deze vast.
- ▶ Controleer of de mat goed vastzit.

! Om te voorkomen dat de pedalen blijven hangen:

- Gebruik uitsluitend matten die op de bevestigingen van de auto passen; het gebruik van deze bevestigingen is verplicht.

- Leg nooit meerdere matten boven op elkaar.

Bij gebruik van niet door PEUGEOT goedgekeurde matten kunnen de bediening van de pedalen en de werking van de snelheidsregelaar/-begrenzer worden gehinderd.

De goedgekeurde matten zijn voorzien van twee bevestigingen onder de stoel.

Plafonniers

Conventionele uitvoering met gloeilamp

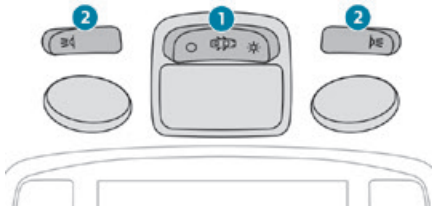

1. Plafonnier vóór
2. Kaartleeslampjes vóór (afhankelijk van de uitvoering)

Plafonnier vóór



In deze stand gaat de plafonnier geleidelijk branden:

- als de auto wordt ontgrendeld.

- als de sleutel uit het contact wordt verwijderd.
- als een van de portieren wordt geopend.
- als er op de vergrendelknop van de afstandsbediening wordt gedrukt om de auto te lokaliseren.

De plafonnier gaat geleidelijk uit:

- als de auto wordt vergrendeld.
- als het contact wordt aangezet.
- 30 seconden na het sluiten van het laatste portier.



Permanent uit.



Permanent aan.

In de stand "Permanent aan" blijft de plafonnier gedurende een bepaalde tijd branden:

- Bij afgezet contact: ongeveer 10 minuten.
- In de eco-mode: ongeveer 30 seconden.
- Bij draaiende motor: onbeperkt.

Kaartleeslampjes



▶ Bedien de desbetreffende schakelaar terwijl het contact is aangezet.



Zorg ervoor dat niets tegen de plafonniers aankomt.

Aanraakgevoelige uitvoering met led

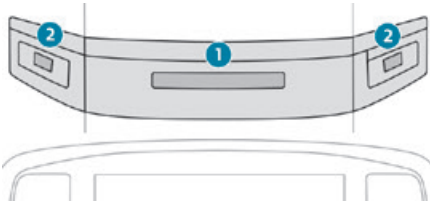

1. Aanraakgevoelige plafonnier vóór
2. Aanraakgevoelige kaartleeslampjes vóór

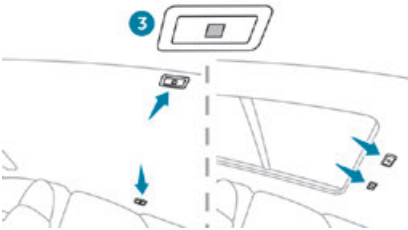

3. Aanraakgevoelige kaartleeslampjes achter

Aanraakgevoelige plafonnier vóór

De plafonnier gaat geleidelijk aan:

- als de auto wordt ontgrendeld.
- als het contact wordt afgezet.
- als een van de portieren wordt geopend.
- als op de vergrendelknop van de afstandsbediening wordt gedrukt om de auto te lokaliseren.

De plafonnier gaat uit:

- als de auto wordt vergrendeld.
- als het contact wordt aangezet.
- 30 seconden na het sluiten van het laatste portier.

De aanraakgevoelige kaartleeslampjes voor en achter gaan samen met de plafonnier aan en uit. Als lang op de plafonnier wordt gedrukt, wordt deze volledig uitgeschakeld (bevestigd door de weergave van het symbool **OFF**).

Aanraakgevoelige kaartleeslampjes

- ▶ Druk bij aangezet contact op het betreffende kaartleeslampje.

Sfeerverlichting interieur

De gedempte verlichting in het interieur verbetert het zicht in de auto wanneer deze zich in een donkere omgeving bevindt.

Als het buiten donker is, gaat de sfeerverlichting automatisch aan/uit als de parkeerlichten worden in-/uitgeschakeld.



U kunt deze functie in- en uitschakelen, de lichtsterkte ervan aanpassen en de kleur ervan selecteren in het menu **Rijverlichting / Auto** van het touchscreen.

Panoramadak

Uw auto heeft een dak met getint panoramaglas om de helderheid en het zicht in de auto te verbeteren.

Ook heeft uw auto een handmatig zonnescerm dat de temperatuur in de auto comfortabel houdt en het geluidsniveau beperkt.

Het zonnescerm openen/sluiten

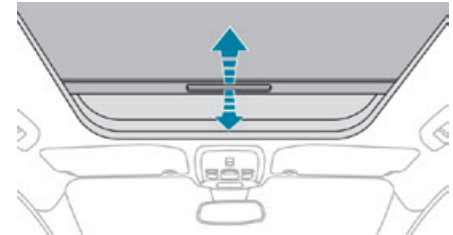

- ▶ U kunt het zonnescerm openen/sluiten door de handgreep vast te pakken en het zonnescerm naar achteren of naar voren in de gewenste positie te bewegen.

Onderhoudstips

Voor het behoud van de eigenschappen van het glazen dak moet u de binnenzijde van het glaspaneel met een schone, zachte doek schoonmaken en drogen.

Bij lastige vlekken kunt u het glaspaneel met ruitensproeiervloeistof schoonmaken, met schoon water afspoelen en daarna drogen met een schone, zachte doek.



Gebruik nooit zeepwater, schurende producten, benzine, oplosmiddelen of

reinigingsmiddelen (met name op basis van ammoniak of producten met veel alcohol).

Voorzieningen bagageruimte

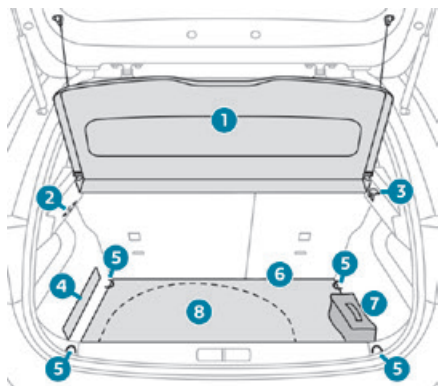

1. Bagageafdekking
2. Verlichting bagageruimte
3. Tassenhaak
4. Riem
5. Sjorogen
6. Mat bagageruimte
7. Gereedschapsset (afhankelijk van de uitvoering)
8. Opbergbak

I Aan de sjorogen kunt u verschillende soorten bagagenetten bevestigen om bagage op zijn plaats te houden. Deze bagagenetten zijn als accessoire leverbaar.

Neem voor meer informatie contact op met een PEUGEOT-dealer.

Opbergbak

► Til de vloerbekleding van de bagageruimte helemaal voor toegang tot de opbergbak. Afhankelijk van de uitvoering bevat de opbergbak:

- Een bandenreparatieset met gereedschapsset.
- Een reservewiel of een reservewiel met gereedschapsset.

Verlichting bagageruimte

De verlichting gaat automatisch branden zodra de achterklep wordt geopend en gaat automatisch uit zodra deze wordt gesloten. De tijd dat de bagageruimteverlichting brandt, hangt af van de situatie:

- bij afgezet contact: ongeveer 10 minuten.
- in de eco-mode: ongeveer 30 seconden.
- bij draaiende motor: onbeperkt.

Extra bagageafdekking (van)

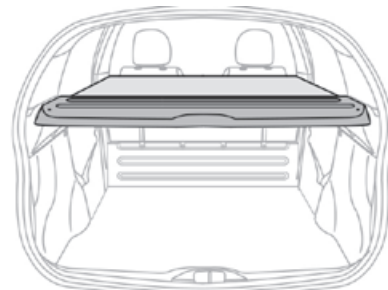

De extra bagageafdekking is een aanvulling op de bestaande bagageafdekking om het interieur van de auto correct af te schermen.



! Plaats geen voorwerpen boven het tussenschot.

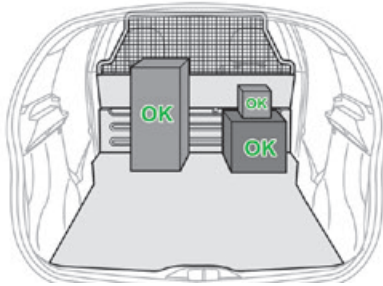

Als de auto is uitgerust met een veiligheidsrooster, mogen er wel voorwerpen boven het tussenschot worden geplaatst.



! Plaats geen zware of harde voorwerpen op het extra paneel.
Ze kunnen bij een noodstop of een aanrijding veranderen in gevaarlijke projectielen.

Lichtschakelaar

Hoofdverlichting

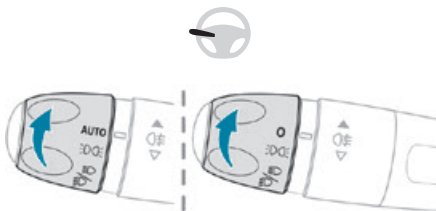

AUTO Automatische verlichting/dagrijverlichting of

O Lichten uit (contact uit)
Dagrijverlichting (draaiende motor)

☞ Alleen parkeerlicht

☞ Dimlicht of grootlicht

"Highway-functie"

Bij de uitvoeringen voorzien van koplampen met Full LED-technologie wordt het bereik van de lichtbundel van de dimlichten automatisch vergroot bij een rijdsnelheid van 110 km/u en hoger.

Overschakelen van dim- naar grootlicht

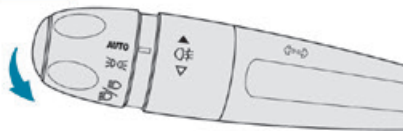

▶ Trek de hendel naar u toe om over te schakelen van dim- naar grootlicht en terug. Als de verlichting is uitgeschakeld of in de stand **AUTO** staat, of wanneer alleen de parkeerlichten zijn ingeschakeld, kunt u een lichtsignaal met het grootlicht geven door de hendel naar u toe te trekken.

Displays

Een controlelampje op het instrumentenpaneel geeft aan dat de geselecteerde verlichting is ingeschakeld.

 Wanneer een lamp defect is, dan gaat dit lampje permanent branden, wordt er een melding weergegeven en klinkt er een geluidssignaal.

Mistachterlicht

 Deze functie werkt alleen als het dimlicht of grootlicht is ingeschakeld.



▶ Draai de ring naar voren om deze in te schakelen en naar achteren om deze uit te schakelen.

Wanneer de verlichting automatisch wordt uitgeschakeld (stand **"AUTO"**), blijven de mistlampen en het dimlicht branden.

! Het inschakelen van de mistverlichting is verboden bij helder weer of regen, zowel overdag als 's nachts. Ze zijn onder deze omstandigheden namelijk verblindend voor medeweggebruikers. De mistverlichting mag alleen worden ingeschakeld bij mist of sneeuwval (de regels kunnen per land verschillen).

Vergeet niet de mistverlichting uit te schakelen zodra deze niet meer nodig is.

De verlichting uitschakelen na het afzetten van het contact

Als het contact wordt afzet, worden alle lichten automatisch uitgeschakeld, behalve het dimlicht als de automatische "follow me home"-verlichting is geactiveerd.

i Inschakelen van de verlichting na het afzetten van het contact

Draai, om de lichtschakelaar weer te activeren terwijl de verlichting uit is, de ring (afhankelijk van de uitvoering) in de stand "0" of "AUTO" en vervolgens in de stand van uw keuze.

Als het bestuurdersportier wordt geopend, klinkt er tijdelijk een geluidssignaal om de bestuurder te waarschuwen dat de verlichting nog brandt.

De verlichting gaat vanzelf na enige tijd uit; hoe lang dit duurt is afhankelijk van de laadtoestand van de accu (overgang naar energiebesparingsmodus (eco-mode)).

i Onder bepaalde weersomstandigheden (zoals een lage temperatuur of vocht) kan er een laagje condens aan de binnenzijde van de koplampen en de achterlichten ontstaan; dit verdwijnt als de lampen enkele minuten branden.

! Kijk nooit van dichtbij in de lichtbundel van de Full LED-koplampen. U kunt daarbij ernstig oogletsel oplopen!

i Reizen naar het buitenland

Auto's met halogeenkoplampen
Wanneer u uw auto gaat gebruiken in een land waarin het verkeer aan de andere kant van de weg rijdt, moet de afstelling van de

dimlichten worden gewijzigd om te voorkomen dat tegemoetkomend verkeer wordt verblind. Neem contact op met een PEUGEOT-dealer of een gekwalificeerde werkplaats.

Dagrijverlichting / Parkeerlichten

Deze ledlampen aan de voor- en achterzijde van de auto gaan automatisch branden wanneer de motor wordt gestart.

Ze hebben de volgende functies:

- Dagrijverlichting (lichtschakelaar in stand "0" of "AUTO" bij voldoende omgevingslicht).
- Parkeerlicht (lichtschakelaar in stand "AUTO" bij weinig omgevingslicht of in stand "Parkeerlicht" of "Dim/groot licht").

Richtingaanwijzers

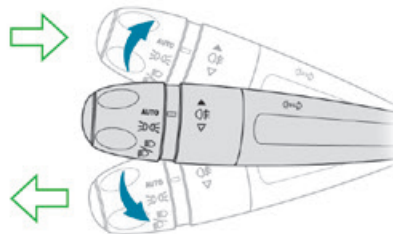

- ▶ Links of rechts: beweeg de hendel omlaag of omhoog, voorbij het zware punt.

i Wanneer de richtingaanwijzers na meer dan 20 seconden nog niet zijn uitgeschakeld, neemt het knippergeluid bij een snelheid van meer dan 80 km/h automatisch toe.

Drie keer knippen

- ▶ Beweeg de hendel kort omhoog of omlaag, zonder deze door de weerstand te drukken. De desbetreffende richtingaanwijzers zullen drie keer knippen.

Parkeerlichten

De zijkant van de auto wordt gemarkeerd door het inschakelen van de parkeerlichten aan de kant van het verkeer.

- ▶ Afhankelijk van de uitvoering: zet de lichtschakelaar binnen één minuut na het afzetten van het contact omhoog of omlaag om de parkeerlichten aan de kant van het verkeer in te schakelen (voorbeeld: rechts van de weg parkeren: lichtschakelaar omlaag duwen; parkeerlichten links gaan branden).

Als de verlichting is ingeschakeld, hoort u een geluidssignaal en gaat het controlelampje van de betreffende richtingaanwijzer op het instrumentenpaneel branden.

- ▶ Zet de lichtschakelaar in de middelste stand om de parkeerlichten uit te schakelen.

Hoogteverstelling van de koplampen

Handmatige verstelling van de koplampen

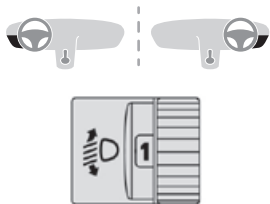

Verstel de koplampen afhankelijk van de lading van uw auto om verblinding van medeweggebruikers te voorkomen.

0 (Basisinstelling)

Alleen bestuurder of bestuurder + voorpassagier

1 5 personen

2 5 personen + lading in de bagageruimte

3 Alleen bestuurder + lading in de bagageruimte

4 5 6 Niet gebruikt

Automatische verstelling van de koplampen met Full LED-technologie

Dit systeem past automatisch de hoogte van de koplampen aan de lading van de auto aan.

 Bij een storing gaat dit waarschuwingslampje op het instrumentenpaneel branden, in combinatie met een melding en een geluidssignaal. Het systeem zet in dat geval de koplampen in de laagste stand.

Laat het systeem controleren door een PEUGEOT-dealer of een gekwalificeerde werkplaats.

 Raak koplampen met Full LED-technologie niet aan - gevaar van elektrocutie!

Automatisch inschakelen van de verlichting

Wanneer de ring in de stand "AUTO" staat en de regen-/lichtsensor weinig omgevingslicht detecteert, worden de kentekenplaatverlichting, de parkeerlichten en het dimlicht automatisch ingeschakeld. De verlichting kan ook, in geval van neerslag, gelijktijdig met het automatisch inschakelen van de ruitenwissers vóór worden ingeschakeld.

De verlichting wordt uitgeschakeld als de lichtsterkte van de omgeving weer voldoende is of nadat het wissel is gestopt.

Storing

 Bij een storing in de regen-/lichtsensor gaat de verlichting branden en gaat dit lampje branden op het instrumentenpaneel in combinatie met een geluidssignaal en/of een melding.

Neem contact op met het PEUGEOT-netwerk of een gekwalificeerde werkplaats.

 Dek de regen-/lichtsensor, die zich in het midden aan de bovenzijde van de voorruit achter de binnenspiegel bevindt, niet af. De aan de sensor gekoppelde functies worden dan niet meer aangestuurd.



 Bij mist of sneeuw kan de regen-/lichtsensor ten onrechte voldoende licht waarnemen. De verlichting wordt dan niet automatisch ingeschakeld.

Follow me home- en instapverlichting

Follow me home-verlichting

Automatisch

Met de ring in de stand "AUTO" en bij weinig licht gaat het dimlicht automatisch branden als het contact wordt afgezet.

  U kunt deze functie in- en uitschakelen en de duur van de

"follow me home-verlichting" instellen in het menu **Rijverlichting / Auto** van het touchscreen.

Handmatig

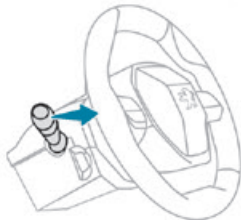



► Trek bij afgezet contact de lichtschakelaar naar u toe (lichtsignaal) om de functie in en uit te schakelen.

De handbediende follow me home-verlichting wordt na een bepaalde tijd automatisch uitgeschakeld.

Instapverlichting

Wanneer de auto wordt ontgrendeld, er weinig licht is en de functie "Automatisch inschakelen van de koplampen" is geactiveerd, schakelt dit systeem automatisch bepaalde lampen aan de buitenzijde en bepaalde lampen in het interieur in.

  U kunt deze functie in- en uitschakelen en de duur van de instapverlichting instellen in het menu **Rijverlichting / Auto** van het touchscreen.

Instapverlichting buitenspiegels

Deze lampen verlichten de grond bij de voorportieren zodat u gemakkelijker kunt instappen.

De instapverlichting wordt automatisch ingeschakeld:

- als de auto wordt ontgrendeld.
- als een van de portieren wordt geopend.
- als er een verzoek van de afstandsbediening wordt ontvangen voor het lokaliseren van de auto.

Deze gaan ook branden in combinatie met de instapverlichting en de follow me home-verlichting.

De verlichting dooft na 30 seconden automatisch.

Grootlichtassistent

Als de ring in de stand "AUTO" staat, schakelt dit systeem automatisch tussen dimlicht en grootlicht op basis van de licht- en verkeersomstandigheden, met behulp van een camera aan de bovenkant van de voorruit.

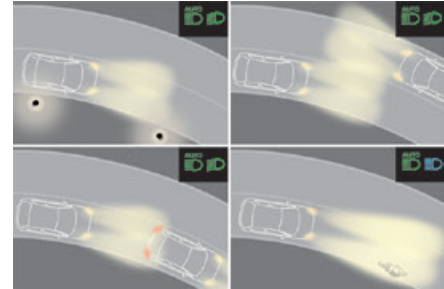



 Dit systeem is een hulpsysteem bij het rijden.

De bestuurder blijft zelf verantwoordelijk voor de verlichting van zijn auto, voor de aanpassing van de verlichting aan de lichtsterkte van de omgeving, het zicht en het verkeer, en voor het naleven van de verkeersregels.

 Het systeem wordt actief bij een rijsnelheid hoger dan 25 km/h.

Als de snelheid lager dan 15 km/h wordt, werkt deze functie niet meer.



Inschakelen/uitschakelen

  Deze functie wordt ingesteld in het menu **Rijverlichting/Auto** op het touchscreen.



De status van de functie blijft nadat het contact is afgezet opgeslagen in het geheugen.

Werking

Als de omgeving voldoende is verlicht en/of als de verkeerssituatie het gebruik van het grootlicht niet toelaat:

  – De dimlichten blijven branden. Deze lampjes gaan op het instrumentenpaneel branden.

In een zeer donkere omgeving en als de verkeerssituatie het toelaat:

  – Het grootlicht gaat automatisch branden. Deze lampjes gaan op het instrumentenpaneel branden.

De functie wordt uitgeschakeld als de mistverlichting wordt ingeschakeld of als het systeem dichte mist detecteert.

De functie wordt automatisch en direct weer ingeschakeld als de mistverlichting wordt uitgeschakeld of de auto niet meer in dichte mist rijdt.

 Dit lampje gaat uit als de functie wordt uitgeschakeld.

Werking onderbreken

De bestuurder kan indien nodig op elk moment zelf de verlichting omschakelen.

► Door het geven van een "lichtsignaal" wordt de werking van de functie onderbroken:

- als de verklikkerlampjes "AUTO" en "Dimlicht" branden, zal het systeem overschakelen op het grootlicht,
- als de verklikkerlampjes "AUTO" en "Grootlicht" branden, zal het systeem overschakelen op het dimlicht.

Geef nogmaals een lichtsignaal om de functie weer te activeren.

 Er kunnen storingen in de werking van het systeem optreden:

- bij slecht zicht (sneeuw, zware regenval enz.),
- als het gedeelte van de voorruit voor de camera vuil, beslagen of afgedekt is (bijvoorbeeld met een sticker, enz.),
- als de verlichting van uw auto wordt weerkaatst door spiegelende of reflecterende panelen (bijvoorbeeld verkeersborden). Het systeem schakelt de functie tijdelijk uit als het dichte mist detecteert. Het systeem detecteert geen:
 - weggebruikers die geen verlichting voeren, zoals voetgangers,
 - voertuigen waarvan de verlichting wordt afgeschermd (bijvoorbeeld door een vangrail op de snelweg),
 - voertuigen die zich aan de top of de voet van een steile helling, in een bocht of op een zijweg bevinden.

 Reinig de voorruit, met name het gedeelte vóór de camera, regelmatig.

De binnenkant van de voorruit kan ook beslaan ter hoogte van de camera. Bij vochtige en koude weersomstandigheden moet u de voorruit regelmatig ontwasemen. Laat geen sneeuw op de motorkap of het dak liggen, omdat de detectiecamera daardoor kan worden afgedekt.

Ruitenwisserschakelaar

 Verwijder onder winterse omstandigheden sneeuw, ijs of rijp van de voorruit, van het gebied rondom de ruitenwisserarmen en -bladen en van de voorruitrand alvorens de ruitenwissers in te schakelen.

 Schakel de ruitenwissers niet in als de voorruit droog is. Controleer voordat u bij extreem koud of warm weer de ruitenwissers inschakelt of de ruitenwisserbladen niet vastzitten aan de voorruit.

Zonder automatische ruitenwissers

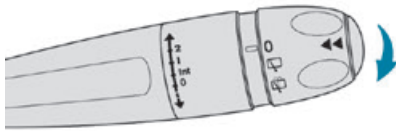

Met automatische ruitenwissers

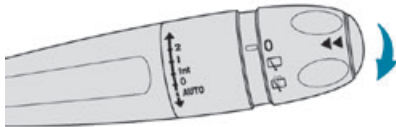

Ruitenwissers vóór

► De wissnelheid selecteren: zet de hendel omhoog of omlaag in de gewenste stand.

2 Wissen op hoge snelheid (hevige neerslag)

1 Wissen op normale snelheid (matige regenval)

Int Intervalwissen (wissnelheid afhankelijk van de rijnsnelheid)

0 Uit

↓ Eén keer wissen (duw de hendel even omlaag).
of

AUTO ↓ Automatisch.

Zie de desbetreffende rubriek.

i Als het contact is afgezet met de ruitenwissers ingeschakeld, moet u na het aanzetten van het contact weer de hendel bedienen om de ruitenwissers opnieuw in te schakelen (tenzij het contact minder dan 1 minuut is afgezet geweest).

i In stand **1** of **2** wordt de wissfrequentie automatisch verlaagd als de snelheid van de auto lager is dan 5 km/h. Zodra de wagensnelheid hoger wordt dan 10 km/h, wordt de oorspronkelijke wissfrequentie (snel of normaal) weer aangehouden.

Eén keer wissen

► Trek de hendel kort naar u toe.

Ruitensproeiers vóór

► Trek de ruitenwisserschakelaar naar u toe. De ruitensproeiers en ruitenwissers werken zolang er aan de hendel wordt getrokken. Na het gebruik van de ruitensproeiers wordt nog een laatste wisslag gemaakt.

i Bij auto's met automatische airconditioning wordt tijdens het bedienen van de ruitensproeiers vóór automatisch de luchttoevoer afgesloten om een onaangename geur in het interieur te voorkomen.

! Bedien de ruitensproeiers niet zolang het reservoir van de ruitensproeiervloeistof leeg is; kans op beschadiging van de ruitenwisserbladen. Bedien de ruitensproeiers alleen als er geen risico is van bevriezing van de vloeistof op de voorruit; hierdoor zou het zicht namelijk kunnen afnemen. Gebruik tijdens de winter producten die geschikt zijn voor zeer lage temperaturen. Vul nooit bij met water.

Ruitenwisser achter

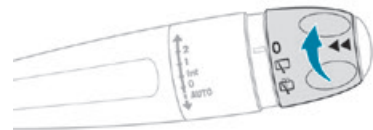

► Draai aan de ring om het symbool van de gewenste stand tegenover het merkteken te zetten.

0 Uit



Interval

Sproeien en wissen

Achteruitversnelling

Als de ruitenwissers vóór zijn geactiveerd op het moment dat u de achteruitversnelling inschakelt, treedt ook de ruitenwisser achter in werking.



Deze functie kan worden ingesteld in het menu **Rijverlichting/**

Auto van het touchscreen.



Schakel de automatische werking van de ruitenwisser achter uit als sneeuw zich heeft opgehoopt op de achterrauit, bij strenge vorst of als een fietsendrager op de trekhaak is bevestigd. Dit kunt u doen via het menu **Rijden/Auto** van het touchscreen.

Ruitensproeier achter

► Draai de ring helemaal richting het dashboard en houd hem in deze stand. De ruitensproeier en ruitenwisser werken zolang aan de ring wordt gedraaid. Na het sproeien wordt nog een laatste wisslag gemaakt.

Speciale stand van de ruitenwissers vóór

In deze onderhoudsstand kunnen de ruitenwisserbladen worden gereinigd of vervangen. De stand kan 's winters (ijs, sneeuw)

ook worden gebruikt om de ruitenwisserbladen los van de voorruit te zetten.



Om een goede werking van de ruitenwissers te behouden adviseren wij u:

- er voorzichtig mee om te gaan.
- ze regelmatig te reinigen met zeepsop.
- de ruitenwissers niet te gebruiken om een stuk karton tegen de voorruit te houden.
- ze te vervangen zodra ze tekenen van slijtage vertonen.

Voordat u een wisserblad vóór demonteert

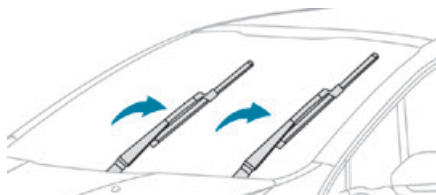

- Als de ruitenwisserschakelaar binnen een minuut nadat het contact is afgezet wordt bediend, worden de ruitenwissers in de verticale stand gezet.
- U kunt vervolgens de gewenste procedure uitvoeren of de ruitenwisserbladen vervangen.

Na het monteren van een ruitenwisserblad vóór

- Zet het contact aan en bedien de ruitenwisserschakelaar om de ruitenwissers weer in de oorspronkelijke stand te zetten.

Ruitenwisserbladen vervangen

Ruitenwisserbladen vóór verwijderen/aanbrengen

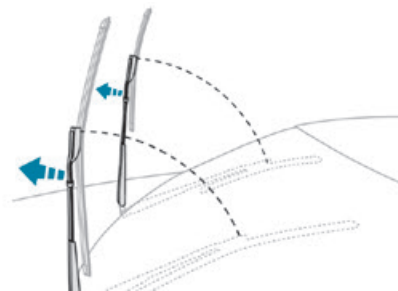

- Voer de vervangingsprocedures voor de ruitenwisserbladen uit vanaf de bestuurderszijde.
- Begin met het ruitenwisserblad het verst van u vandaan, houd elke arm vast bij het starre gedeelte en beweeg deze zo ver mogelijk omhoog.



Raak de ruitenwisserbladen niet aan - kans op onherstelbare vervorming. Laat de ruitenwissers niet los terwijl ze bewegen - kans op beschadiging van de voorruit!

- Reinig de voorruit met ruitensproeiervloeistof.



Gebruik geen waterafstotende producten van het type "Rain X".

- ▶ Maak het versleten wisserblad het dichtst bij u los en verwijder het.
- ▶ Breng het nieuwe wisserblad aan en klem deze op de ruitenwisserarm.
- ▶ Herhaal de procedure voor het andere ruitenwisserblad.
- ▶ Begin met het ruitenwisserblad het dichtst bij u; houd nogmaals elke arm vast bij het starre gedeelte en leg de ruitenwisser voorzichtig op de voorruit.

Verwijderen/aanbrengen ruitenwisserblad achter

- ▶ Houd de arm vast bij het starre gedeelte en beweeg deze zo ver mogelijk omhoog.
- ▶ Reinig de achterruit met reinigingsmiddel voor autoruiten.
- ▶ Maak het versleten wisserblad los en verwijder het.
- ▶ Breng het nieuwe wisserblad aan en klem het op de ruitenwisserarm.
- ▶ Houd nogmaals de arm vast bij het starre gedeelte en leg de ruitenwisser voorzichtig op de achterruit.

Automatische ruitenwissers

In de stand AUTO worden de ruitenwissers vóór automatisch ingeschakeld als neerslag wordt gedetecteerd. Als het regent, wordt de

wisselheid automatisch aangepast aan de hoeveelheid neerslag. De neerslag wordt gedetecteerd door een regen-/lichtsensor die zich in het midden aan de bovenzijde van de voorruit bevindt, achter de binnenspiegel.

- ! Dek de regen-/lichtsensor niet af. Schakel de automatische ruitenwissers uit en zet het contact af als de auto wordt gewassen in een wasstraat. Wacht 's winters met het inschakelen van de automatische ruitenwissers tot de voorruit volledig ontdooid is.

Inschakelen

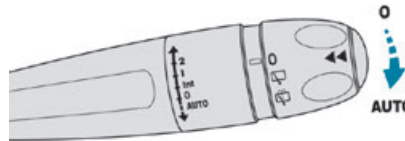

- ▶ Duw de hendel kort omlaag. De ruitenwissers maken één slag om het inschakelen te bevestigen.
- AUTO Dit verklikkerlampje op het instrumentenpaneel gaat branden en er wordt een melding weergegeven.

Uitschakelen

- ▶ Duw de hendel nog een keer kort omlaag of zet de hendel in een andere stand (Int., 1 of 2).
- AUTO Dit verklikkerlampje op het instrumentenpaneel gaat uit en er wordt een melding weergegeven.

- i Elke keer als het contact meer dan 1 minuut is afgezet geweest, moet u de automatische werking van de ruitenwissers opnieuw activeren door de hendel één keer omlaag te duwen.

Storing

In het geval van een storing in de automatische werking van de ruitenwissers werken deze in de intervalstand.

Laat het systeem controleren door het PEUGEOT-netwerk of een gekwalificeerde werkplaats.

Algemene aanbevelingen met betrekking tot de veiligheid

! Verwijder de stickers niet die op de verschillende plaatsen van uw auto zijn aangebracht. Ze bevatten veiligheidswaarschuwingen en informatie over de identificatie van de auto.

! Neem voor alle werkzaamheden aan uw auto contact op met een gekwalificeerde werkplaats die beschikt over de juiste technische informatie, vakkennis en apparatuur. Het PEUGEOT-netwerk is in staat u dit te bieden.

! Afhankelijk van de landelijke wetgeving kan de aanwezigheid van bepaalde veiligheidsuitrusting verplicht zijn: veiligheidsvesten, gevarendriehoeken, alcoholtests, een set reservelampen, reservezekeringen, een brandblusser, een verbandtrommel, spatlappen aan de achterzijde van de auto enz.

! **Monteren van elektrische accessoires:**
– Het monteren van elektrische uitrustings-elementen of accessoires die niet onder een artikelnummer in het assortiment van PEUGEOT voorkomen, kan tot een

hoger stroomverbruik leiden en kan storingen in het elektrische systeem van uw auto veroorzaken. Ga naar het PEUGEOT-netwerk voor meer informatie over het aanbod aan accessoires met een artikelnummer.

– Uit veiligheidsoverwegingen is toegang tot de diagnose-aansluiting, die is gekoppeld aan de elektronische systemen in de auto, uitsluitend voorbehouden aan het PEUGEOT-netwerk of een gekwalificeerde werkplaats waar de beschikking is over geschikt gereedschap (kans op storingen in de elektronische systemen die kunnen leiden tot pech of ernstige ongevallen). De fabrikant kan niet aansprakelijk worden gesteld als dit voorschrift niet wordt opgevolgd.

– Wijzigingen of aanpassingen die niet door PEUGEOT zijn voorzien of toegestaan, of die niet volgens de technische voorschriften van de fabrikant zijn uitgevoerd, leiden tot het vervallen van de commerciële garantie.

! **Monteren van als accessoire geleverde radiocommunicatiezenders**

Voordat u een radiocommunicatiezender met buitenantenne monteert, moet u bij het PEUGEOT-netwerk de technische gegevens (frequentieband, maximaal uitgangsvermogen, positie antenne, specifieke installatievoorschriften) van de voor montage geschikte zenders opvragen, conform de Richtlijn Elektromagnetische Compatibiliteit (2004/104/EG).

i **Conformiteitsverklaring voor radioapparatuur**

De relevante certificaten zijn beschikbaar op de website <http://public.servicebox.peugeot.com/APddb/>.

Alarmknipperlichten



► Wanneer u op de rode toets drukt, gaan alle richtingaanwijzers knipperen.

De alarmknipperlichten werken ook als het contact is afgezet.

Automatisch inschakelen van de alarmknipperlichten

Bij een noodstop worden afhankelijk van de mate van remvertraging de alarmknipperlichten automatisch ingeschakeld. Zodra u weer gas geeft, gaan de alarmknipperlichten uit. U kunt de alarmknipperlichten echter ook uitschakelen door de toets in te drukken.

Claxon



- Druk op het middelste gedeelte van het stuurwiel.

Geluidssignaal voor voetgangers (elektrisch)

Het geluidssignaal voor voetgangers klinkt als de auto rijdt, bij snelheden tot 30 km/u in een versnelling vooruit of achteruit.

Storing

 Bij een storing gaat dit waarschuwingslampje op het instrumentenpaneel branden.

Neem contact op met een PEUGEOT-dealer of een gekwalificeerde werkplaats om het systeem te laten controleren.

Urgence-noodoproep of Assistance-pechhulpoproep

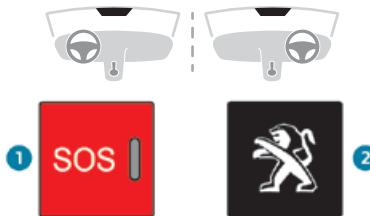

Peugeot Connect SOS (PE112)

- Druk in geval van nood langer dan 2 seconden op de toets 1. Het brandende controlelampje en een spraakbericht bevestigen dat de oproep naar de hulpdiensten is verstuurd*.

'Peugeot Connect SOS' zoekt onmiddellijk uw auto en brengt u een contact met de juiste nooddiensten**.

- Wanneer u deze toets meteen opnieuw indrukt, wordt de oproep geannuleerd. Het controlelampje knippert wanneer de autogegevens worden verzonden en blijft branden wanneer communicatie tot stand is gebracht.

! Als de airbagregeleenheid onafhankelijk van de activering van de airbags een aanrijding detecteert, wordt er automatisch een noodoproep verzonden.

i 'Peugeot Connect SOS' is een dienst die gratis beschikbaar is.

Werking van het systeem

- Het systeem werkt goed als het controlelampje bij het inschakelen van het contact rood en daarna groen brandt, en vervolgens uit gaat.
- Als het controlelampje permanent rood brandt, dan is er een storing in het systeem.
- Als het controlelampje rood knippert, vervang de noodbatterij.

* In overeenstemming met de algemene gebruiksvoorwaarden van de dienst, die u bij een dealer kunt opvragen en afhankelijk van de technische beperkingen van het systeem.

** In gebieden die worden gedekt door Peugeot Connect SOS en Peugeot Connect Assistance Bij een dealer kunt u een lijst van landen waar het systeem werkzaam is en een lijst met beschikbare telematicadiensten opvragen; deze lijsten zijn ook beschikbaar op de internetsite voor uw land.

In de laatste twee gevallen kan er mogelijk geen noodoproep of pechhulpoproep worden verstuurd.

Neem zo snel mogelijk contact op met een dealer of een erkende reparateur.

i Bij een storing in het systeem kan er wel met de auto worden gereden.

i Gegevensverwerking

De verwerking van persoonsgegevens door het "Peugeot Connect SOS"-systeem (PE112) voldoet aan het kader voor bescherming van persoonsgegevens volgens Verordening 2016/679 (GDPR) en Richtlijn 2002/58/EC van het Europese parlement en de Europese Raad, en is specifiek bedoeld om de belangen van het onderwerp van de gegevens te beschermen, in overeenstemming met Artikel 6.1, paragraaf d) van Verordening 2016/679.

De verwerking van persoonsgegevens is uitsluitend beperkt tot het beheer van het "Peugeot Connect SOS"-systeem in combinatie met het noodnummer 112 voor Europa.

Het "Peugeot Connect SOS"-systeem is in staat om alleen de volgende gegevens

met betrekking tot de auto te verzamelen en te verwerken: chassisnummer, type (personenauto of bedrijfsauto), type brandstof of voedingsbron, de drie meest recente locaties en de rijrichting, en een logbestand met tijdstempel dat de automatische inschakeling van het systeem aangeeft. De verwerkte gegevens worden ontvangen door noodoproepcentra die door de relevante nationale autoriteiten zijn aangewezen in het gebied waarin zij zich bevinden, met ontvangst op prioriteit en verwerking van oproepen naar het noodnummer 112.

i Gegevensopslag

Gegevens in het geheugen van het systeem zijn alleen buiten het systeem toegankelijk als er een oproep wordt gemaakt. Het systeem is niet traceerbaar en wordt bij normaal gebruik niet continu in de gaten gehouden.

De gegevens in het interne geheugen van het systeem worden automatisch en continu gewist. Alleen de drie meest recente locaties van de auto worden opgeslagen.

Wanneer er een noodoproep wordt gedaan, wordt het gegevenslogbestand maximaal 13 uur opgeslagen.

i Toegang tot gegevens

U hebt het recht van toegang tot de gegevens en kunt waar nodig een verzoek indienen om de verwerking van persoonsgegevens die niet zijn verwerkt in overeenstemming met de voorschriften van verordening 2016/679 (GDPR) te corrigeren, te wissen of te beperken. Derden die deze gegevens hebben ontvangen, moeten op de hoogte worden gesteld van het corrigeren, wissen of beperken in overeenstemming met de hierboven genoemde Richtlijn, tenzij dit onmogelijk is of onredelijke inspanningen vereist.

U hebt ook het recht om een klacht in te dienen bij de relevante gegevensbeschermingsautoriteit.

Peugeot Connect Assistance

- ▶ Houd bij pech toets **2** langer dan 2 seconden ingedrukt om hulp in te roepen (dit wordt bevestigd met een spraakbericht*).
- ▶ Wanneer u deze toets meteen opnieuw indrukt, wordt de oproep geannuleerd.

* Afhankelijk van de geografische dekking van 'Peugeot Connect SOS/Peugeot Connect Assistance' en van de officiële landstaal die door de eigenaar van de auto is gekozen.

Bij een dealer kunt u een lijst van landen waar het systeem werkzaam is en een lijst met beschikbare telematicadiensten opvragen; deze lijsten zijn ook beschikbaar op de internetsite voor uw land.

I In de privacymodus kunt u instellen hoeveel er wordt gedeeld (gegevens en/of positie) tussen uw auto en PEUGEOT. U kunt dit instellen in het menu **Instellingen** op het touchscreen.

Standaard (afhankelijk van de uitrusting) kunt u de geolokalisatie uitschakelen/inschakelen door gelijktijdig op de 2 toetsen te drukken en vervolgens op de toets "Peugeot Connect Assistance" om te bevestigen.

I Wanneer u uw auto buiten het PEUGEOT-netwerk hebt gekocht, raden wij u aan de aanwezigheid van deze diensten bij het netwerk te laten controleren en eventueel configureren. In een meertalig land kunt u het systeem laten configureren in de officiële landstaal van uw voorkeur.

I Om technische redenen, zoals het verbeteren van de kwaliteit van telematicadiensten voor klanten, behoudt de fabrikant zich het recht voor om op elk willekeurig moment het telematicasysteem in de auto te wijzigen.

I Indien u beschikt over de dienst Peugeot Connect Packs met het Pack SOS & Assistance, hebt u via uw persoonlijke pagina

op de landelijke website toegang tot aanvullende diensten.
Raadpleeg voor informatie over het Pack SOS & Assistance de algemene voorwaarden voor deze diensten.

Elektronisch stabiliteitsprogramma (ESP)

Het elektronische stabiliteitsprogramma omvat de volgende systemen:

- het antiblokkeersysteem (ABS) en de elektronische remdrukregelaar (EBD).
- Noodremassistentie (BAS).
- Antispinregeling (ASR).
- Dynamische stabiliteitscontrole (DSC).
- Aanhangerstabiliteitscontrole (TSM).

Antiblokkeersysteem (ABS) en de elektronische remdrukregelaar (EBD)

Deze systemen verbeteren de stabiliteit en het weggedrag van de auto tijdens het remmen en zorgen ervoor dat u de auto beter onder controle hebt in bochten, vooral op slechte of natte wegen.

Het ABS voorkomt dat de wielen bij een noodstop blokkeren.

De EBD regelt de remdruk per wiel.



Dit waarschuwingslampje gaat branden bij een storing in het ABS-systeem.

De auto kan normaal remmen. Rijd voorzichtig en met een matige snelheid.

Neem zo snel mogelijk contact op met een PEUGEOT-dealer of een gekwalificeerde werkplaats.



Als dit waarschuwingslampje samen met de waarschuwingslampjes **STOP** en ABS gaat branden, in combinatie met een melding en een geluidssignaal, dan is er een storing in de EBD.

Stop zo snel mogelijk op een veilige plaats.

Neem contact op met een PEUGEOT-dealer of een gekwalificeerde werkplaats.



Het ABS kan lichte trillingen in het rempedaal geven.



Wanneer er in een noodgeval moet worden geremd, druk het rempedaal dan stevig in en houd die druk vast.



Wanneer de wielen (banden en velgen) moeten worden vervangen, zorg er dan voor dat er wielen worden gemonteerd die voor uw auto zijn goedgekeurd.



Laat deze systemen na een aanrijding door een PEUGEOT-dealer of een gekwalificeerde werkplaats controleren.

Noodremassistentie (BAS)

Dit systeem zorgt ervoor dat in noodgevallen de optimale remdruk sneller wordt bereikt, zodat de remafstand kleiner wordt.

Het systeem wordt ingeschakeld als het rempedaal snel wordt ingetrapt en zorgt ervoor dat de benodigde bedieningskracht wordt verminderd en de effectiviteit van het remmen wordt vergroot.

Antispinregeling (ASR) / Dynamische stabiliteitscontrole (DSC)

De antispinregeling (ASR) optimaliseert de tractie met behulp van de remmen van de aangedreven wielen en de motor, om te voorkomen dat de wielen gaan spinnen. Het systeem verbetert ook de koersstabiliteit van de auto bij het accelereren.

De dynamische stabiliteitscontrole houdt de vier wielen in de gaten en als de koers van de auto afwijkt van de door de bestuurder gewenste richting, grijpt het systeem automatisch in via de remmen van een of meerdere wielen en het motorkoppel om de auto voor zover mogelijk weer in de juiste koers te brengen.

Deze systemen worden automatisch geactiveerd zodra de motor wordt gestart.

Deze systemen treden in werking zodra de wielen te weinig grip hebben of de auto de opgelegde koers niet kan aanhouden.



Dit waarschuwingslampje op het instrumentenpaneel knippert om aan te geven dat deze systemen in werking zijn.

Uitschakelen/inschakelen

In buitengewone omstandigheden, zoals de auto starten wanneer deze vastzit in modder of sneeuw, of wanneer de ondergrond zacht is, kan het handig zijn om het ASR-systeem uit te schakelen zodat de wielen vrij kunnen draaien om weer grip te krijgen.

Schakel het systeem weer in zodra er weer voldoende grip is.



Deze functie wordt ingesteld via het touchscreenmenu

Rijverlichting/Auto.



Het verklikkerlampje op het instrumentenpaneel gaat branden en er wordt een melding weergegeven om het uitschakelen te bevestigen.

Het ASR-systeem wordt automatisch weer ingeschakeld als het contact opnieuw wordt ingeschakeld of als een snelheid van 50 km/h wordt bereikt.

Bij een snelheid lager dan 50 km/h moet handmatig opnieuw worden ingeschakeld.

Storing



Dit waarschuwingslampje gaat branden, in combinatie met een geluidssignaal en een melding, om een systeemstoring aan te geven.

Neem contact op met een PEUGEOT-dealer of een gekwalificeerde werkplaats om de systemen te laten controleren.

! ASR/DSC

Deze systemen zorgen voor meer veiligheid tijdens het rijden. Dat betekent echter niet dat de bestuurder meer risico's mag nemen of hard mag rijden. In situaties die tot gladheid kunnen leiden (regen, sneeuw, ijsel) wordt de kans dat de wielen hun grip verliezen groter. Het is voor uw veiligheid dus van het grootste belang dat de systemen altijd zijn ingeschakeld, zeker als de omstandigheden gevaarlijker worden. Deze systemen kunnen alleen goed werken als de aanbevelingen van de fabrikant met betrekking tot de wielen (banden en velgen), onderdelen van het remsysteem, elektronische onderdelen en van de montageprocedures die door een PEUGEOT-dealer worden toegepast worden gevolgd. We raden aan om in de winter winterbanden te monteren, zodat deze systemen ook onder winterse omstandigheden goed blijven werken. Alle vier de wielen moeten worden voorzien van banden die zijn goedgekeurd voor de auto.

Aanhangerstabiliteitscontrole (TSA)

Bij het trekken van een aanhanger vermindert dit systeem de kans op slingeren van de auto en de aanhanger.

Werking

Het systeem wordt automatisch ingeschakeld als het contact wordt aangezet.

Het elektronisch stabiliteitssysteem (ESC) moet storingsvrij zijn.

Dit systeem werkt tussen 60 en 160 km/h, en zodra het signaleert dat de aanhanger begint te slingeren, worden de remmen ingeschakeld om de aanhanger te stabiliseren en beperkt het systeem waar nodig het motorvermogen om de auto te vertragen.



Dit waarschuwingslampje knippert op het instrumentenpaneel en de remlichten gaan branden om ander verkeer te waarschuwen.

Zie voor meer informatie over gesleepte ladingen en massa het deel **Technische gegevens** of het kentekenbewijs van uw auto

Zie het betreffende hoofdstuk voor meer

informatie over veilig gebruik van de **trekhaak**.

Storing



Bij een storing gaat dit waarschuwingslampje op het instrumentenpaneel branden, in combinatie met een melding en een geluidssignaal.

Wanneer u in dat geval verder rijdt met de aanhanger, verminder dan uw snelheid en rijd voorzichtig!

Neem contact op met een PEUGEOT-dealer of een gekwalificeerde werkplaats om het systeem te laten controleren.



De aanhangerstabiliteitscontrole vergroot de veiligheid onder normale rijomstandigheden en wanneer de adviezen met betrekking tot het rijden met een aanhanger in acht worden genomen. Het systeem mag de bestuurder niet verleiden tot het nemen van extra risico's bij het trekken van een aanhanger (overbelading, onjuiste kogeldruk, versleten banden of een te lage bandenspanning, versleten remmen enz.) of het rijden met een te hoge snelheid. In bepaalde gevallen neemt het systeem niet waar dat de aanhanger gaat slingeren, vooral met een lichte aanhanger. Wanneer u op een glad of slecht wegdek rijdt, kan het systeem niet voorkomen dat de aanhanger slingert.

Veiligheidsgordels

Oprolautomaat

De veiligheidsgordels zijn voorzien van een oprolautomaat die de lengte van de riem automatisch aanpast aan uw lichaamsbouw. De veiligheidsgordel wordt automatisch opgerold als hij niet wordt gebruikt.

De oprolautomaten zijn voorzien van een automatische blokkeerinrichting die in werking treedt bij een aanrijding, een noodstop of het over de kop slaan van de auto. U kunt de blokkeerinrichting deblokken door stevig aan de riem te trekken en deze weer los te laten, zodat de riem weer een stukje wordt opgerold.

Pyrotechnische gordelspanners

Dit systeem zorgt voor extra bescherming bij frontale en zijdelingse aanrijdingen. Bij een krachtige aanrijding zorgen de pyrotechnische gordelspanners ervoor dat de veiligheidsgordels stevig tegen de lichamen van de inzittenden worden getrokken.

De pyrotechnische gordelspanners zijn actief zodra het contact wordt aangezet.

Spankrachtbegrenzer

Dit systeem beperkt de kracht waarmee de gordel tegen het lichaam van de inzittende getrokken wordt en bevordert daarmee de veiligheid.



In het geval van een aanrijding

De pyrotechnische gordelspanners kunnen, **afhankelijk van de aard en de kracht van de aanrijding**, vóór en onafhankelijk van de airbags afgaan. Het afgaan van de gordelspanners gaat gepaard met wat onschadelijke rook en een knal, als gevolg van de activering van de pyrotechnische lading die in het systeem is geïntegreerd.

In alle gevallen gaat het verklikkerlampje Airbag branden. Laat het veiligheidsgordelsysteem na een aanrijding controleren en eventueel vervangen door het PEUGEOT-netwerk of een gekwalificeerde werkplaats.

Veiligheidsgordels vóór

De veiligheidsgordels vóór zijn voorzien van een pyrotechnische gordelspanner en een spankrachtbegrenzer (afhankelijk van de uitvoering).

Veiligheidsgordels achter

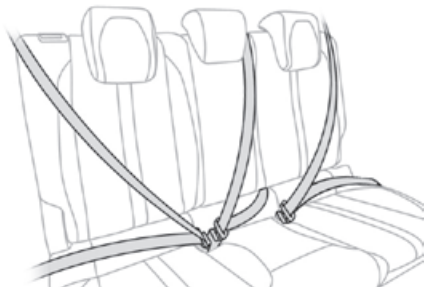

Iedere zitplaats achter heeft een driepuntsveiligheidsgordel met een oprolautomaat.

De veiligheidsgordels van de buitenste zitplaatsen zijn (afhankelijk van de uitvoering) voorzien van een pyrotechnische gordelspanner en een spankrachtbegrenzer.

Vastmaken

- ▶ Trek aan de gordel en steek de gesp in de gordelsluiting.
- ▶ Controleer of de gordel goed is vastgemaakt door even aan de riem te trekken.

Ontgrendelen

- ▶ Druk op de rode knop van de gordelsluiting.
- ▶ Houd de gordel vast terwijl deze zich oprolt.

Waarschuwingen losgemaakte/ niet vastgemaakte veiligheidsgordel(s)



1. Waarschuwinglampje veiligheidsgordel linksvoor
2. Waarschuwinglampje veiligheidsgordel rechtsvoor
3. Waarschuwinglampje veiligheidsgordel linksachter
4. Waarschuwinglampje veiligheidsgordel middenachter

5. Waarschuwinglampje veiligheidsgordel rechtsachter

Als de bijbehorende veiligheidsgordel niet is bevestigd of wordt losgemaakt en het contact wordt ingeschakeld, dan gaat het waarschuwingslampje voor de veiligheidsgordels op het instrumentenpaneel branden en het bijbehorende waarschuwingslampje (1 tot en met 5) gaat rood branden op het display met waarschuwingslampjes voor de veiligheidsgordels en de airbag van de voorpassagier.

i Als een veiligheidsgordel achter niet is vastgemaakt, gaat het betreffende waarschuwingslampje (3 t/m 5) ongeveer 30 seconden branden.

Vanaf een snelheid van ongeveer 20 km/ en gedurende 2 minuten gaat elk waarschuwingslampje van een zitplaats met een inzittende erop die de veiligheidsgordel niet heeft bevestigd knipperen en klinkt er een geluidssignaal. Na deze 2 minuten blijft blijft het betreffende waarschuwingslampje branden totdat de bestuurder, voorpassagier en/of achterpassagier de gordel vastmaakt.

Advies

! Alvorens te gaan rijden dient de bestuurder te controleren of alle

Airbags

Algemene informatie

Het systeem is speciaal ontworpen om de veiligheid van de inzittenden op de voorstoelen en de middelste zitplaatsen achterin bij ernstige aanrijdingen te verhogen. De airbags vullen de werking van de veiligheidsgordels met spankrachtbegrenzers aan.

Elektronische schoksensoren registreren en analyseren de frontale en zijdelingse krachten waaraan de detectiezones bij een aanrijding worden blootgesteld:

- Bij een ernstige aanrijding worden de airbags onmiddellijk geactiveerd en verhogen deze de bescherming van de inzittenden van de auto; direct na de aanrijding ontsnapt het gas snel uit de airbags, zodat het zicht niet wordt belemmerd en de inzittenden de auto eventueel kunnen verlaten.
 - Bij een lichte aanrijding, een aanrijding van achteren en in sommige gevallen bij over de kop slaan, kan het zijn dat de airbags niet worden geactiveerd. In deze situaties bieden alleen de veiligheidsgordels bescherming.
- De ernst van de aanrijding hangt af van de aard van het obstakel en de snelheid van de auto op het moment van de aanrijding.

! De airbags werken alleen als het contact is ingeschakeld.

Deze uitrusting werkt slechts één keer. Als er een tweede aanrijding plaatsvindt (tijdens

passagiers hun veiligheidsgordel goed hebben omgedaan en vastgemaakt. Maak, ongeacht de reistijd en de plaats waar u in de auto zit, altijd de veiligheidsgordel vast.

Wissel de gespen van de veiligheidsgordels onderling niet om; de gordels zijn dan niet voldoende effectief.

Controleer zowel voor als na het gebruik van de gordel of deze goed is opgerold.

Controleer na het neerklappen of verstellen van een stoel of de achterbank of de gordel zich op de juiste plaats bevindt en goed is opgerold.

! Omdoen

De heupgordel moet zo laag mogelijk op het bekken worden geplaatst.

De schoudergordel moet langs het holle gedeelte van de schouder worden geplaatst. Voor een effectieve werking van de veiligheidsgordel:

- dient deze zo strak mogelijk om het lichaam te worden gedragen;
- moet deze in een vloeiende beweging naar voren worden getrokken, zonder dat de gordel gedraaid raakt;
- mag deze door niet meer dan één persoon worden gedragen;
- mag deze geen beschadigingen of rafels vertonen;
- mag er om te voorkomen dat de gordel niet goed werkt, niets aan worden gewijzigd.

! Aanbevelingen voor kinderen

Maak voor kinderen tot 12 jaar en/of passagiers kleiner dan anderhalve meter gebruik van een geschikt kinderzitje. De veiligheidsgordel mag door niet meer dan één kind gedragen worden.

Laat nooit een kind op schoot zitten tijdens het rijden.

Raadpleeg het betreffende gedeelte voor meer informatie over **kinderzitjes**.

! Onderhoud

Vanwege de wettelijke veiligheidsvoorschriften moeten werkzaamheden en controles aan de veiligheidsgordels worden uitgevoerd door een PEUGEOT-dealer of een gekwalificeerde werkplaats, om te garanderen dat de werkzaamheden volgens de voorschriften worden uitgevoerd.

Laat de veiligheidsgordels van uw auto regelmatig controleren door een PEUGEOT-dealer of een gekwalificeerde werkplaats, vooral als de gordels beschadigingen vertonen.

Reinig de veiligheidsgordels met zeepsop of een reinigingsmiddel voor textiel, verkrijgbaar bij PEUGEOT-dealers.

hetzelfde of een volgend ongeval), worden de airbags niet meer geactiveerd.

Detectiezones bij aanrijdingen

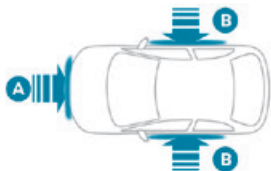

- A. Impactzone vóór
- B. Impactzone opzij

i Wanneer een of meerdere airbags worden geactiveerd, veroorzaakt de pyrotechnische lading in het systeem een geluid en een kleine hoeveelheid rook. De rook is niet schadelijk, maar kan irriterend zijn voor personen die hier gevoelig voor zijn. De knal die bij het afgaan van een of meerdere airbags wordt geproduceerd, kan het gehoor gedurende een korte periode enigszins verminderen.

Airbags vóór

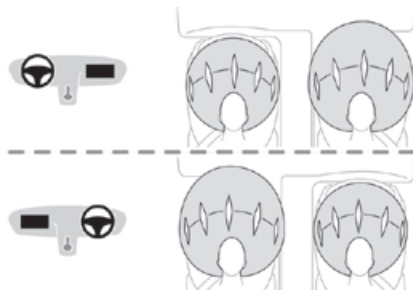

Deze airbags beschermen de bestuurder en voorpassagier bij een ernstige frontale aanrijding om de kans op hoofd- en borstletsel te verkleinen.

De bestuurdersairbag is ingebouwd in het stuurwiel en de passagiersairbag in het dashboard boven het dashboardkastje.

i De airbags vóór zijn adaptief. Ze worden minder hard opgeblazen bij een kleine inzittende, als de stoel verder naar voren is geplaatst.

Activering

De airbags worden opgeblazen, behalve de airbag aan passagierszijde wanneer deze is uitgeschakeld*, bij een ernstige frontale

aanrijding binnen (een gedeelte van) de impactzone vóór (A).

De airbag vóór wordt opgeblazen tussen de bestuurder en het stuur of tussen de passagier voorin en het dashboard om te verhinderen dat deze naar voren wordt geslingerd.

Zijairbags

Dit systeem beschermt de bestuurder en de voorpassagier bij een ernstige zijdelingse aanrijding om de kans op letsel aan het bovenlichaam, tussen de heup en de schouder, te verkleinen.

De zijairbags zijn aangebracht in het frame van de rugleuning, aan de portierzijde.

Activering

De zijairbags worden aan de desbetreffende zijde opgeblazen bij een ernstige zijdelingse aanrijding binnen (een gedeelte van) de impactzone B opzij.

De zijairbag wordt opgeblazen tussen de heup en de schouder van de inzittende en het desbetreffende portierpaneel.

Window-airbags

Het systeem helpt de bestuurder en passagiers (uitgezonderd de middelste passagier achter) te beschermen bij een ernstige zijdelingse aanrijding, om de kans op letsel aan de zijkant van het hoofd te verkleinen.

* Raadpleeg de desbetreffende rubriek voor meer informatie over uitschakelen van de airbag aan passagierszijde.

De window-airbags zijn aangebracht in de stijlen en in de hemelbekleding.

Activering

Elke window-airbag wordt gelijktijdig met de zijairbag aan de desbetreffende zijde opgeblazen bij een ernstige zijdelingse aanrijding binnen (een gedeelte van) de impactzone opzij (B). De window-airbag wordt opgeblazen tussen de inzittenden vóór en achter en de betreffende zijruiten.

Storing

 Als dit waarschuwinglampje op het instrumentenpaneel gaat branden, neem dan altijd contact op met een PEUGEOT-dealer of een gekwalificeerde werkplaats om het systeem te laten controleren. De kans bestaat dat de airbags bij een ernstige aanrijding niet worden geactiveerd.

 Bij een lichte zijdelingse aanrijding of bij over de kop slaan kan het zijn dat de airbags niet worden geactiveerd. Bij een aanrijding van achteren of een frontale aanrijding worden de zijairbags niet geactiveerd.

Adviezen

 **Houd u aan de onderstaande veiligheidsvoorschriften voor een maximale effectiviteit van de airbags.**

Ga normaal en rechtop zitten. Doe de veiligheidsgordel om en zorg dat deze correct is geplaatst en afgesteld. Zorg dat er zich niets bevindt tussen de airbag en de inzittenden (kinderen, huisdieren, objecten, enz.) en bevestig niets in de buurt van de airbags of in het gebied waar de airbags afgaan. Dit kan de inzittende bij het afgaan van de airbag verwonden. Wijzig niets aan het oorspronkelijke ontwerp van uw auto, vooral niet in de directe omgeving van de airbags. Laat na een aanrijding of diefstal van uw auto de airbagsystemen controleren. Werkzaamheden aan airbagsystemen mogen uitsluitend door het PEUGEOT-netwerk of een gekwalificeerde werkplaats worden uitgevoerd. Zelfs als alle bovenstaande voorschriften worden nageleefd, blijft de kans bestaan op letsel of lichte brandwonden aan het hoofd, de borst of de armen als de airbag wordt geactiveerd. De airbag wordt namelijk zeer snel opgeblazen (binnen enkele milliseconden) en loopt vervolgens even snel leeg, waarbij de hete gassen via de daarvoor bestemde openingen naar buiten stromen.

Airbags vóór

Houd het stuurwiel niet aan de spaken vast en laat uw handen niet op het stuurwielkussen rusten. De voorpassagier mag zijn of haar voeten niet op het dashboard laten rusten. Rook niet in de auto. Als de airbag wordt opgeblazen, kunnen brandende sigaretten of een pijp brandwonden of ander letsel veroorzaken. Verwijder het stuurwiel nooit, maak geen gaten in de stuurwielbekleding en sla er niet op. Bevestig geen voorwerpen of stickers op het stuurwiel of op het dashboard. Deze kunnen bij het afgaan van de airbags letsel veroorzaken.

Zijairbags

Breng uitsluitend goedgekeurde stoelhoezen aan die compatibel zijn met zijairbags. Voor informatie over stoelhoezen die geschikt zijn voor uw auto kunt u zich wenden tot het PEUGEOT-netwerk. Bevestig nooit iets aan en hang nooit iets over de rugleuning van de stoelen (kleding enz.): dit zou bij het afgaan van de zijairbags kunnen leiden tot verwondingen aan armen of borstkas. Ga niet onnodig dicht tegen het portierpaneel zitten.

De portierpanelen van de voorportieren bevatten de zijdelingse schoksensoren van de auto.

Schade aan het portier of het uitvoeren van werkzaamheden (wijzigingen of reparaties) die niet aan de voorschriften voldoen, kan ertoe leiden dat deze sensoren niet meer goed werken - In dat geval werken de zijairbags mogelijk niet!

Laat dergelijke werkzaamheden uitsluitend uitvoeren door het PEUGEOT-netwerk of een gekwalificeerde werkplaats.

! Window-airbags

Bevestig nooit iets op of aan de hemelbekleding; dit zou bij het afgaan van de window-airbags kunnen leiden tot hoofdletsel. Schroef nooit de handgrepen van het dak los; deze maken deel uit van de bevestiging van de window-airbags.

Kinderzitjes

i De regelgeving met betrekking tot het vervoer van kinderen verschilt per land. Raadpleeg de in uw land geldende regels.

Volg voor een optimale veiligheid de volgende adviezen op:

- Conform de Europese wetgeving dienen **kinderen jonger dan 12 jaar of kleiner dan 1,50 m in goedgekeurde, aan het**

lichaamsgewicht aangepaste kinderzitjes op met veiligheidsgordels of ISOFIX-bevestigingen uitgeruste plaatsen te worden vervoerd.

- **Volgens de statistieken is de achterbank van uw auto de veiligste plaats voor het vervoeren van een kind.**

- **Kinderen lichter dan 9 kg moeten in een naar achteren gerichte positie in de auto worden geplaatst, op de voorstoel of achterbank van de auto.**

i **Het wordt aanbevolen** om kinderen op de **achterzitplaatsen** van de auto te vervoeren:

- tot 3 jaar "**met de rug in de rijrichting**",
- vanaf 3 jaar "**met het gezicht in de rijrichting**".

! Zorg ervoor dat de veiligheidsgordel correct is bevestigd en aangetrokken.

Zorg er bij kinderzitjes met een steun voor dat de steun goed contact maakt met de vloer.

Advies

! Een onjuist geïnstalleerd kinderzitje kan de veiligheid van het kind in gevaar brengen in het geval van een ongeval.

Controleer of er geen veiligheidsgordel of gesp van de veiligheidsgordel onder het kinderzitje zit; dat zou de stabiliteit van het zitje in gevaar kunnen brengen.

Zorg ervoor dat de veiligheidsgordels of het tuigje van het kinderzitje, zelfs bij korte ritten, worden vastgemaakt waarbij de speling ten opzichte van het lichaam van het kind zoveel mogelijk moet worden beperkt.

Zorg er bij het bevestigen van het kinderzitje met de veiligheidsgordel voor dat de veiligheidsgordel correct tegen het kinderzitje is gespannen en dat de gordel het kinderzitje stevig op zijn plaats houdt. Schuif de passagiersstoel, wanneer deze versteld kan worden, indien nodig naar voren.

Verwijder de hoofdsteun alvorens een kinderzitje met rugleuning op een passagierszitplaats te bevestigen.

Berg de hoofdsteun zorgvuldig op om te voorkomen dat de hoofdsteun door de auto vliegt bij krachtig afremmen. Plaats de hoofdsteun terug zodra het kinderzitje is verwijderd.

! Plaatsen van een stoelverhoger

Het bovenste gedeelte van de autogordel moet over de schouder van het kind liggen zonder de hals te raken.

Controleer of de heupgordel goed over de bovenbenen van het kind ligt.

Gebruik een stoelverhoger met rugleuning voorzien van een gordelgeleider ter hoogte van de schouder.

! Extra beveiliging

Gebruik de kinderbeveiliging om te voorkomen dat de portieren en de portieruiten achter per ongeluk geopend worden.

Zorg ervoor dat de achterportieruiten niet verder dan voor 1/3 deel worden geopend. Plaats zonneschermen op de achterportieruiten om jonge kinderen tegen de zon te beschermen.

Laat uit veiligheidsoverwegingen:

- geen kinderen zonder toezicht achter in een auto,
- nooit een kind of een dier in een auto achter wanneer alle ruiten gesloten zijn en de auto in de zon staat,
- de sleutels nooit binnen bereik van de kinderen achter in de auto.

Kinderzitje achterin

"Met het gezicht in de rijrichting" of
"Met de rug in de rijrichting"



- ▶ Schuif de voorstoel naar voren en zet de rugleuning van de voorstoel rechtop, zodat de benen van het kind in het kinderzitje "met de rug in de rijrichting" of "met het gezicht in de rijrichting" de voorstoel niet raken.
- ▶ Zorg ervoor dat de afstand tussen de rugleuning van het kinderzitje met het "gezicht in de rijrichting" en de rugleuning van de stoel van de auto zo klein mogelijk is. Idealiter raakt de rugleuning van het kinderzitje de rugleuning van de stoel van de auto..

Middelste zitplaats achter

Een kinderzitje met steun mag nooit op de **middelste zitplaats achter** worden bevestigd.

Kinderzitje op de passagiersstoel voor

- ▶ Zet de passagiersstoel in de **hoogste** stand, **volledige naar achteren geplaatst** en met de rugleuning rechtop.

"Met het gezicht in de rijrichting"

- !** U moet de airbag vóór aan passagierszijde niet uitschakelen.

"Met de rug in de rijrichting"

- !** De airbag vóór aan passagierszijde moet uitgeschakeld worden als u een kinderzitje "met de rug in de rijrichting" op de voorstoel plaatst. Gebeurt dit niet, **dan kan het kind bij het afgaan van de airbag levensgevaarlijk gewond raken.**



Waarschuingssticker - Airbag vóór aan passagierszijde

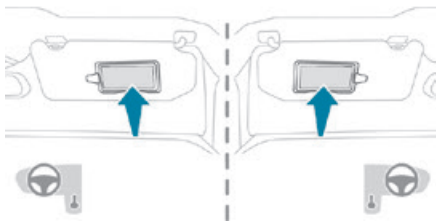

U moet zich aan het volgende voorschrift houden, dat ook op de waarschuingssticker aan beide zijden van de zonnepklep aan passagierszijde wordt vermeld:

Plaats **NOOIT** een kinderzitje met de rug in de rijrichting op een zitplaats waarvan de AIRBAG is **INGESCHAKELD**. Bij het afgaan van de airbag kan het **KIND LEVENSGEVAARLIJK GEWOND RAKEN**.

De airbag vóór aan passagierszijde uitschakelen



Airbag passagierszijde UIT

! Voor de veiligheid van uw kind **MOET** de airbag voor de voorpassagier worden uitgeschakeld wanneer er een kinderzitje met de rug in de rijrichting op de voorpassagiersstoel is geplaatst. Anders kan het kind bij het afgaan van de airbag levensgevaarlijk gewond raken.

! Auto's zonder schakelaar voor het uit-/inschakelen

Het is ten strengste verboden om een kinderzitje met de rug in de rijrichting op de voorpassagiersstoel te plaatsen - kans op dodelijk of ernstig letsel bij het afgaan van de airbag!

De airbag vóór aan passagierszijde uit- of inschakelen

Bij auto's met deze schakelaar bevindt deze zich aan de zijkant van het dashboardkastje.

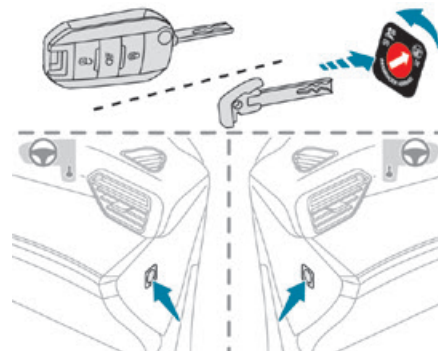

Bij afgezet contact:

► Steek de sleutel in de schakelaar voor de airbag en draai deze in de stand "OFF" om de airbag uit te schakelen.

► Draai de sleutel in de stand "ON" om de airbag weer in te schakelen.

Als het contact wordt aangezet:

 Dit waarschuingslampje gaat branden en blijft branden om aan te geven dat de airbag is uitgeschakeld.

Of

 Dit waarschuingslampje gaat ongeveer 1 minuut branden om aan te geven dat de airbag is ingeschakeld.

Aanbevolen kinderzitjes

Deze aanbevolen kinderzitjes kunnen met een **driepuntsveiligheidsgordel** worden vastgemaakt.

Categorie 0+: vanaf geboorte tot 13 kg.



L1

"RÖMER Baby-Safe Plus"

Wordt naar achteren gericht geplaatst.

Categorie 2 en 3: van 15 tot 36 kg



L5

"RÖMER KIDFIX XP"

Kan aan de ISOFIX-bevestigingspunten van de auto worden bevestigd.

Het kind wordt beschermd door de veiligheidsgordel.

Er kan een uitvoering met verwijderbare rugleuning worden gebruikt bij kinderen zwaarder dan 25 kg. Maar voor kinderen tot 36 kg kunt u beter een zitverhoger met rugleuning gebruiken, omdat dit meer bescherming biedt.

Overzicht voor het bevestigen van kinderzitjes met de veiligheidsgordel

Overeenkomstig de Europese wetgeving staan in dit overzicht de mogelijkheden voor het bevestigen met de veiligheidsgordel van een universeel gehomologeerd (a) met de veiligheidsgordel

Zitplaats		Airbag voorpassagier	Gewicht van het kind/leeftijdsindicatie			
			Lichter dan 13 kg (groep 0 (b) en 0+) Tot ongeveer 1 jaar	Van 9 tot 18 kg (groep 1) Van 1 tot ongeveer 3 jaar	Van 15 tot 25 kg (groep 2) Van 3 tot ongeveer 6 jaar	Van 22 tot 36 kg (groep 3) Van 6 tot ongeveer 10 jaar
Zitrij 1 (c)	Passagiersstoel Met hoogteverstelling (d) of zonder hoogteverstelling (e) 	Uitgeschakeld: "OFF"	U	U	U	U
		Ingeschakeld: "ON"	X	UF	UF	UF
Rij 2 (f)	Achterbank (g) 		U	U	U	U

U: Zitplaats geschikt voor de bevestiging van een universeel gehomologeerd kinderzitje met een veiligheidsgordel, zowel met de "rug in de rijrichting" als met het "gezicht in de rijrichting".

UF: Zitplaats geschikt voor de bevestiging van een universeel gehomologeerd kinderzitje met een veiligheidsgordel, met het "gezicht in de rijrichting".

X : Zitplaats niet geschikt voor een kinderzitje uit de aangegeven gewichtscategorie.

(a) Universeel kinderzitje: kinderzitje dat in alle auto's met de veiligheidsgordel kan worden bevestigd.

(b) Groep 0: vanaf de geboorte tot 10 kg. Reiswieg en "autobedjes" mogen niet op de voorpassagiersstoel worden bevestigd.

(c) Raadpleeg de wettelijke bepalingen van uw land voordat u een kinderzitje op deze plaats bevestigt.

(d) De in hoogte verstelbare voorstoel moet in de hoogste stand worden gezet en helemaal naar achteren geschoven.

(e) De rugleuning moet rechtop staan.

(f) Als u een kinderzitje met de rug of het gezicht in de rijrichting op een achterzitplaats bevestigt, moet u de voorstoel naar voren schuiven en de rugleuning ervan rechtop zetten zodat er voldoende ruimte is voor het kinderzitje en de benen van het kind.

- (g) Plaats een kinderzitje met steun nooit op de **middelste zitplaats achter**.

"ISOFIX"-bevestigingen

De hieronder aangegeven zitplaatsen zijn uitgerust met de voorgeschreven ISOFIX-bevestigingen:

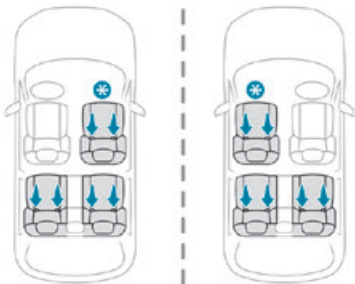

* Afhankelijk van de uitvoering.

Elke zitplaats is voorzien van drie bevestigingsringen die worden aangegeven door een markering:

- Twee ringen, **A**, tussen de rugleuning en de zitting van de stoel.

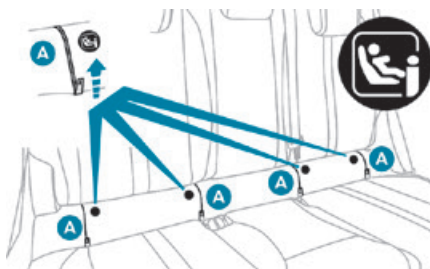

De 2 vergrendelingen van **ISOFIX-kinderzitjes** worden hieraan bevestigd.

- Een ring, **B**, achter de stoel wordt **TOP TETHER** genoemd en is bedoeld om zitjes te bevestigen middels een bovenste riem.

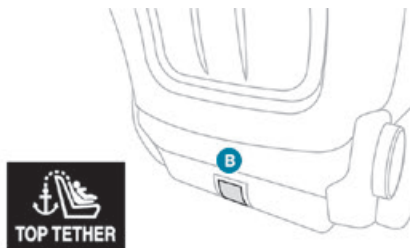

Voorstoel

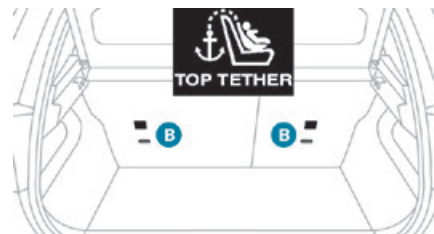

Achterbank

Dit systeem voorkomt dat het kinderzitje naar voren kantelt bij een frontale aanrijding. Met de ISOFIX-bevestigingen kan een kinderzitje veilig, degelijk en snel in de auto worden gemonteerd.

Kinderzitje vastmaken aan de **TOP TETHER**:

- ▶ Verwijder de hoofdsteun van de zitplaats waarop u het kinderzitje wilt plaatsen en berg de hoofdsteun op (plaats de hoofdsteun terug zodra het kinderzitje weer is verwijderd).
- ▶ Voer de bovenste riem van het kinderzitje over de rugleuning van de zitplaats heen, tussen de pennen van de hoofdsteun door.
- ▶ Maak de haak van de bovenste riem aan ring **B** vast.
- ▶ Trek de bovenste riem strak.

i Voor u een ISOFIX-kinderzitje op de linker zitplaats van de achterbank plaatst, moet u eerst de middelste veiligheidsgordel achter naar het midden van de auto verplaatsen zodat deze gordel normaal gebruikt kan blijven worden.

! Een onjuist geïnstalleerd kinderzitje kan de veiligheid van het kind in gevaar brengen in geval van een ongeval. Houd u nauwkeurig aan de montagevoorschriften die zijn vermeld in de gebruiksaanwijzing van het kinderzitje.

i Raadpleeg het overzicht voor meer informatie over de bevestiging van ISOFIX-kinderzitjes in uw auto.

Aanbevolen ISOFIX-kinderzitjes

i Raadpleeg voor het aanbrengen en verwijderen van het kinderzitje de gebruiksaanwijzing van de fabrikant.

“RÖMER Baby-Safe Plus met ISOFIX-basis”

(lengtecategorie: E)

Categorie 0+: vanaf geboorte tot 13 kg.

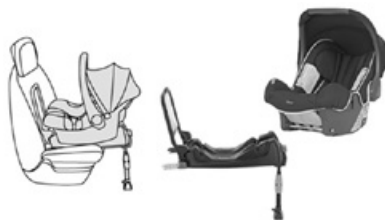

Dit kinderzitje wordt met de rug in de rijrichting geplaatst met behulp van een ISOFIX-basis die aan de ogen **(A)** wordt bevestigd.

De basis is voorzien van een in hoogte verstelbare steun die op de vloer van de auto rust.

Dit kinderzitje kan ook worden bevestigd met een veiligheidsgordel. In dat geval wordt het zitje zonder basis met de driepuntsgordel op de zitplaats van de auto bevestigd.

“RÖMER Duo Plus ISOFIX”

(lengtecategorie: B1)

Groep 1: van 9 tot 18 kg



Dit zitje wordt uitsluitend met het gezicht in de rijrichting geplaatst.

Het wordt aan de ringen **(A)** en **(B)**, en met de bovenste riem, de TOP TETHER, bevestigd. Drie standen: rechtop, ruststand en ligstand.

Dit kinderzitje kan ook worden gebruikt op zitplaatsen die niet zijn voorzien van ISOFIX-bevestigingspunten. In dat geval moet het zitje met de driepuntsveiligheidsgordel op de stoel van de auto worden bevestigd. Stel de voorstoel zo af dat de voeten van het kind de rugleuning niet kunnen raken.

Overzicht voor het bevestigen van ISOFIX-kinderzitjes

Overeenkomstig de Europese wetgeving geeft dit overzicht de mogelijkheden aan voor het bevestigen van een ISOFIX-kinderzitje op een plaats in de auto voorzien van ISOFIX-bevestigingen.

Bij universele en semi-universele ISOFIX-kinderzitjes wordt de ISOFIX-maat op het kinderzitje naast het ISOFIX-logo aangegeven met een letter **(A t/m G)**.

		Gewicht van het kind/leeftijdsindicatie										
		Lichter dan 10 kg (categorie 0) Tot ca. 6 maanden		Lichter dan 10 kg Tot 13 kg (categorie 0) (categorie 0+) Tot ongeveer 1 jaar			Van 9 tot 18 kg (groep 1) Van 1 tot ongeveer 3 jaar					
Type ISOFIX-kinderzitje		Reiswieg		"Rug in de rijrichting"			"Rug in de rijrichting"		"Gezicht in de rijrichting"			
ISOFIX-maat		F	G	C	D	E	C	D	A	B	B1	
Zitplaats		Airbag voorpassagier										
Zitrij 1 (a) (b) (afhankelijk van de uitvoering)	Passagiersstoel met ISOFIX met of zonder hoogteverstelling	Uitgeschakeld: "OFF"	X	IL			IL		IUF/IL			
		Ingeschakeld: "ON"	X	X			X		IUF/IL			
	Passagiersstoel zonder ISOFIX		Geen ISOFIX									
Zitrij 2 (b)	Buitenste zitplaatsen achter (c)(d)	X	IL			IL		IUF/IL				
	Middelste zitplaats achter	Geen ISOFIX										

IUF: zitplaats geschikt voor de bevestiging met behulp van een bovenste riem van een ISOFIX universeel kinderzitje met het gezicht in de rijrichting (F) .

IL: zitplaats geschikt voor de bevestiging van een ISOFIX Semi-Universeel kinderzitje:

- "met de rug in de rijrichting", bevestigd met behulp van een bovenste riem of een steun.
- "met het gezicht in de rijrichting", bevestigd met behulp van een steun.
- een reiswieg voorzien van een bovenste riem of een steun.

Zie het desbetreffende hoofdstuk voor meer informatie over het vastzetten met de bovenste riem en de ISOFIX-bevestigingen.

X: zitplaats niet geschikt voor een ISOFIX-kinderzitje of reiswieg uit de aangegeven gewichtscategorie.

(A) Raadpleeg de wettelijke bepalingen van uw land voordat u een kinderzitje op deze plaats bevestigt.

(b) Verwijder de hoofdsteunen.

(c) Achter de bestuurder: zet de bestuurdersstoel in de hoogste stand.

(d) Achter de voorpassagier: schuif de voorpassagiersstoel zo ver mogelijk naar voren.

i-Size-kinderzitjes

i-Size-kinderzitjes zijn voorzien van twee sloten die aan de twee bevestigingsringen **A** kunnen worden vastgemaakt.

Deze i-Size-kinderzitjes zijn ook uitgerust met:

- een bovenste bevestigingsriem die kan worden vastgemaakt aan bevestigingsring **B**.
- of een steun die op de vloer rust, vóór de voor i-Size kinderzitjes geschikte zitplaats van de auto.

Ze voorkomen dat het kinderzitje bij een ongeval naar voren kantelt.

Zie het desbetreffende hoofdstuk voor meer informatie over **ISOFIX-bevestigingen**.

Overeenkomstig de Europese wetgeving geeft dit overzicht de mogelijkheden aan voor het bevestigen van een i-Size-kinderzitje op een plaats in de auto voorzien van ISOFIX-bevestigingen die voor i-Size-kinderzitjes zijn goedgekeurd.

	Zitplaats	Airbag voorpassagier	i-Size-bevestigingssysteem
Zitrij 1 (a) (afhankelijk van de uitvoering)	Passagiersstoel met ISOFIX, met of zonder hoogteverstelling (b) 	Uitgeschakeld: "OFF"	i-U
		Ingeschakeld: "ON"	i-UF
	Passagiersstoel zonder ISOFIX		Geen i-Size
Zitrij 2	Buitenste zitplaatsen achter (c) 		i-U
	Middelste zitplaatsen achter 		Geen i-Size

i-U : Geschikt voor de bevestiging van een universeel i-Size-kinderzitje met het gezicht in de rijrichting of met de rug in de rijrichting.

i-UF: Uitsluitend geschikt voor de bevestiging van een universeel i-Size-kinderzitje met het gezicht in de rijrichting.

(a) Raadpleeg de wettelijke bepalingen van uw land voordat u een kinderzitje op deze plaats bevestigt.

- (b) De in hoogte verstelbare voorstoel moet in de hoogste stand worden gezet en zo ver mogelijk naar achteren worden geplaatst.
- (c) De in hoogte verstelbare voorpassagiersstoel moet in de hoogste stand en zo ver mogelijk naar voren worden gezet, met de rugleuning rechtop; de bestuurdersstoel moet in de hoogste stand en in de middelste stand van de verstelling in lengterichting worden gezet, met de rugleuning rechtop.

Mechanisch kinderslot

Dit systeem voorkomt het openen van een achterportier met de binnenportiergreep. De rode knop bevindt zich op de zijkant van beide achterportieren (gemarkeerd door een sticker).

Vergrendelen/ontgrendelen

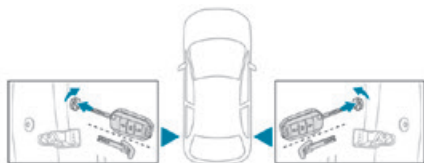

- Om te vergrendelen, draait u de **rode** knop zo ver mogelijk met behulp van de spiesleutel:
- Draai naar rechts op het linker achterportier.
 - Draai naar links op het rechter achterportier.

- Om te ontgrendelen, draait u deze in de tegenovergestelde richting.

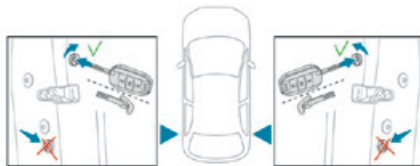

! Verwar de rode knop van de kinderbeveiliging niet met de zwarte knop van de noodvergrendeling.

Elektrische kinderbeveiliging



Deze functie voorkomt dat de achterdeuren kunnen worden geopend met de binnehandgrepen en dat de elektrische achterruiten kunnen worden bediend.

Activeren/Deactiveren



- Druk met het contact ingeschakeld op deze toets om de kinderbeveiliging in of uit te schakelen.

Als het controlelampje brandt, is de kinderbeveiliging ingeschakeld.

i Als de kinderbeveiliging is ingeschakeld, kunnen de deuren nog altijd van buitenaf worden geopend en kunnen de elektrische achterruiten met de bediening bij de bestuurder worden bediend.

! Dit systeem werkt onafhankelijk van de centrale vergrendeling; gebruik het nooit in plaats daarvan.

Controleer bij het aanzetten van het contact altijd de stand van de kinderbeveiliging. Neem bij het verlaten van de auto, zelfs voor een korte periode, altijd de sleutel mee. Bij een ernstige aanrijding wordt de elektrische kinderbeveiliging automatisch uitgeschakeld, zodat de achterpassagiers de auto kunnen verlaten.

Rijadviezen

- ▶ Houd u altijd aan de verkeersregels en let onder alle omstandigheden goed op.
- ▶ Richt uw aandacht op het verkeer en houd uw handen op het stuurwiel, zodat u snel kunt reageren op onverwachte situaties.
- ▶ Kies voor een soepele rijstijl, anticipeer op situaties waarbij u moet remmen en houd afstand van de auto's voor u, vooral bij slecht weer.
- ▶ Voer handelingen die veel aandacht vergen (bijvoorbeeld verstellen of afstellen) altijd bij stilstaande auto uit.
- ▶ Bij lange ritten is het raadzaam om elke twee uur pauze te nemen.

Belangrijk!

! **Laat de motor nooit stationair draaien in een slecht geventileerde, afgesloten ruimte.** Verbrandingsmotoren stoten giftige uitlaatgassen uit, zoals koolmonoxide. Kans op vergiftiging met dodelijke afloop!

! Laat bij winterse omstandigheden (temperaturen onder -23 °C) de motor gedurende 4 minuten stationair draaien voordat u wegrijdt. Dit is belangrijk voor de goede werking en de levensduur van de mechanische onderdelen van uw auto (de motor en de transmissie).

! **Rijd nooit met aangetrokken parkeerrem.** Kans op oververhitting en beschadiging van het remsysteem!

! **Parkeer de auto niet of laat de motor niet draaien op een brandbare ondergrond (dor gras, dode bladeren, papier enz.).** Het uitlaatsysteem van uw auto wordt erg warm en blijft ook na het afzetten van de motor nog enkele minuten warm. Brandgevaar!

! **Laat de auto nooit onbewaakt met draaiende motor achter.** Als u uw auto met draaiende motor moet verlaten, trek dan de handrem aan en zet de versnellingsbak in de neutraalstand of in de stand **N** of **P**, afhankelijk van het type versnellingsbak.

! **Laat nooit kinderen zonder toezicht in de auto achter.**

Rijden op een overstroomde weg

Probeer het rijden over overstroomde wegen zo veel mogelijk te vermijden, want het water kan de motor, versnellingsbak en het elektrische systeem van uw auto ernstig beschadigen.

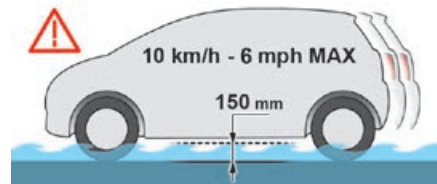

Bent u genoodzaakt over een overstroomd weggedeelte te rijden, doe dan het volgende:

- ▶ controleer dat de diepte van het water nergens meer is dan 15 cm en houd daarbij rekening met de golven die kunnen worden veroorzaakt door andere gebruikers,
 - ▶ schakel de functie Stop & Start uit,
 - ▶ rijd zo langzaam mogelijk zonder de motor te laten afslaan. Rijd in elk geval niet sneller dan 10 km/h,
 - ▶ zet de auto niet stil en zet de motor niet af.
- Als u het overstroomde weggedeelte achter u hebt gelaten, rem dan, zodra de verkeerssituatie dat toelaat, meerdere keren licht af om de remschijven en remblokken te drogen. Als u twijfels hebt over de staat van uw auto, neem dan contact op met het PEUGEOT-netwerk of een gekwalificeerde werkplaats.

Geluid (elektrisch)

Buiten

De auto maakt onder het rijden bijna geen geluid; daarom moet de bestuurder extra goed opletten.

Bij snelheden tot 30 km/u waarschuwt het geluidssignaal voor voetgangers andere weggebruikers dat uw auto eraan komt.

Binnen

Onder het rijden kunt u bepaalde geluiden horen die bij een elektrische auto horen. Deze geluiden zijn bijvoorbeeld:

- Het relais van de tractiebatterij bij het starten.
- De vacuümpomp bij het remmen.
- Afroelgeluiden van de banden of windgeruis tijdens het rijden.
- Schokkende en kloppende geluiden bij het wegrijden op een helling.

Trekken van een aanhanger

 Wanneer de auto met een aanhanger rijdt, wordt de auto zwaarder belast en moet u extra voorzichtig zijn.

 Overschrijd nooit het maximaal toegestane aanhangergewicht.

Op hoogte: verlaag het maximale aanhangergewicht met 10% voor elke extra 1000 meter; door de lagere luchtdichtheid op grote hoogte nemen de motorprestaties af.

 **Nieuwe auto:** gebruik de auto pas om een aanhanger te trekken als deze minstens 1000 kilometer heeft gereden.

 Als de buitentemperatuur hoog is, raden wij u aan om de motor 1 tot 2 minuten stationair te laten draaien voordat u de motor afzet, zodat de motor sneller kan afkoelen.

Controle voor vertrek

Kogeldruk

► Verdeel het gewicht in de caravan/aanhanger gelijkmatig, plaats zware voorwerpen zo dicht mogelijk bij de as (op het punt van samenkomst bij uw auto) en probeer de maximaal toegestane kogeldruk zo dicht mogelijk te benaderen zonder deze te overschrijden.

Banden

► Controleer de bandenspanning van de auto en de aanhanger en breng deze indien nodig op de juiste waarde.

Verlichting

► Controleer de verlichting van de aanhanger en de hoogteverstelling van de koplampen van uw auto.

 De parkeerhulp wordt automatisch uitgeschakeld om een geluidssignaal te vermijden als bij het aankoppelen van een aanhanger een originele PEUGEOT-trekhaak wordt gebruikt.

Tijdens het rijden

Koeling

Wanneer u met de auto een aanhanger sleept terwijl u een helling op rijdt, dan stijgt de temperatuur van de koelvloeistof. Het maximale aanhangergewicht is afhankelijk van het hellingspercentage en de buitentemperatuur. Het koelvermogen van de ventilator neemt niet toe met het motortoerental.

► Verlaag de snelheid en het motortoerental zodat de vloeistof niet te veel opwarmt. Let altijd goed op de koelvloeistoftemperatuur.



Als dit waarschuwingslampje gaat branden in combinatie met het waarschuwingslampje **STOP**, stop dan zo snel mogelijk en zet de motor af.

Remsysteem

Met een aangekoppelde aanhanger heeft de auto een langere remweg. Vermijd langdurig gebruik van de remmen om te voorkomen dat de remmen oververhit raken. Dan is het beter om op de motor af te remmen.

Zijwind

Vergeet niet dat de auto tijdens het slepen meer last heeft van de wind.

Diefstalbeveiliging

Elektronische startblokkering

De sleutels zijn voorzien van een elektronisch startblokkeringssysteem waarvan de geheime code moet worden herkend om de motor te kunnen starten.

Bij een storing in het systeem wordt er een melding weergegeven en zal de motor niet starten.

Neem contact op met een PEUGEOT-dealer.

Starten / afzetten van de motor met de sleutel

Contactslot

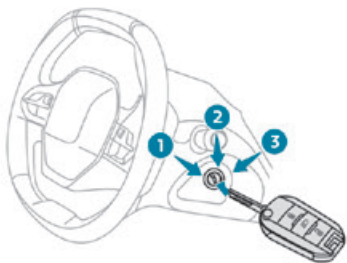

Het contactslot heeft 3 standen:

- **1. Stop:** sleutel in het contactslot steken en uit het contactslot verwijderen, stuurslot vergrendeld.
- **2. Contact:** stuurslot ontgrendeld, contact ingeschakeld, voorgloeien dieselmotor, draaien van de motor.
- **3. Starten.**

i Bevestig geen zware objecten aan de sleutel of aan de afstandsbediening. Hierdoor worden deze zwaarder en zouden een storing in het contactslot kunnen veroorzaken.

Stand Contact

In deze stand werkt de elektrische uitrusting van de auto en kan externe apparatuur worden opgeladen.

Als het laadniveau van de accu een bepaalde minimale grenswaarde heeft bereikt, schakelt het systeem over op de eco-mode: de elektrische voeding wordt automatisch uitgeschakeld zodat de accu voldoende opgeladen blijft.

De motor starten

Met een aangetrokken parkeerrem:

- ▶ Zet bij een auto met een **handgeschakelde versnellingsbak** de versnellingshendel in de neutraalstand en trap het koppelpedaal volledig in.
- ▶ Zet bij een auto met een **automatische transmissie** de selectiehandel in de stand **N** of **P** en trap het rempedaal volledig in.

- ▶ Steek de sleutel in het contactslot; het systeem herkent de code.
- ▶ Ontgrendel het stuurslot door gelijktijdig aan het stuurwiel en de sleutel te draaien.

i In bepaalde gevallen is veel kracht nodig bij het draaien aan het stuurwiel (bijvoorbeeld als de wielen volledig naar links of rechts zijn gedraaid).

- ▶ Bij een auto met een **benzinemotor:** activeer de startmotor door de sleutel in de stand **3** te houden tot de motor is aangeslagen. Geef hierbij geen gas. Laat de sleutel los zodra de motor is aangeslagen.

i Bij **benzinemotoren** kan na een koude start het voorverwarmen van de katalysator bij een stilstaande auto met draaiende motor (verhoogd stationair toerental) gedurende wel 2 minuten waarneembare motortrillingen met zich meebrengen.

- ▶ Bij een auto met een **dieselmotor** draait u de sleutel in de stand **2**, contact inschakelen, om de motor te laten voorgloeien.

⚠ Wacht tot dit waarschuwinglampje op het instrumentenpaneel is gedoofd en activeer dan de startmotor door de sleutel in stand **3** te zetten. Geef hierbij geen gas en laat de sleutel los zodra de motor is aangeslagen.

i Onder winterse omstandigheden blijft het waarschuwinglampje langer branden.

Als de motor warm is, gaat het waarschuwingslampje niet branden.

! Als de motor niet onmiddellijk aanslaat, zet dan het contact uit. Wacht een paar seconden voordat u de motor opnieuw start. Als de motor ook na een aantal pogingen niet aanslaat, probeer dan niet langer de motor te starten: de startmotor en de motor zouden beschadigd kunnen raken. Neem contact op met een PEUGEOT-dealer of een gekwalificeerde werkplaats.

i Laat de motor bij gematigde temperaturen niet stationair warmdraaien, maar rijd zo snel mogelijk weg zonder de motor veel toeren te laten draaien.

Afzetten van de motor

- ▶ Zet de auto stil.
- ▶ Draai bij een stationair draaiende motor de sleutel naar stand 1.
- ▶ Verwijder de sleutel uit het contactslot.
- ▶ Draai om het stuurslot te vergrendelen aan het stuurwiel tot het blokkeert.

i Zet de voorwielen in de rechttuitstand alvorens de motor af te zetten. Dit vergemakkelijkt het ontgrendelen van het stuurslot.

! Zet nooit het contact af voordat de auto volledig tot stilstand is gekomen. Als de motor wordt afgezet, worden ook de rembekrachtiging en de stuurbekrachtiging uitgeschakeld: u zou dan de controle over de auto kunnen verliezen!

i Controleer of de parkeerrem goed is aangehouden, met name als de auto op een helling staat. Houd de sleutel bij u en vergrendel de auto wanneer u de auto verlaat.

Eco-mode

Nadat de motor is gestopt (stand **1. Stop**), gedurende een maximale, totale duur van ongeveer dertig minuten, kunt u nog altijd functies gebruiken, zoals het audio- en telematicasysteem, de interieurverlichting, de ruitenwissers en het dimlicht.

i Zie het betreffende hoofdstuk voor meer informatie over de **eco-mode**.

Sleutel vergeten

i Als de sleutel nog in het contactslot zit en in de stand **1 (Stop)** staat, wordt er bij het openen van het bestuurdersportier een waarschuwingsmelding weergegeven in combinatie met een geluidssignaal. Als de sleutel onbedoeld in de stand **2 (Contact)** van het contactslot blijft staan,

wordt het contact na een uur automatisch afgezet.

Draai de sleutel in de stand **1 (Stop)** en vervolgens opnieuw in de stand **2 (Contact)** om het contact weer aan te zetten.

Starten / afzetten van de motor met Keyless entry and start

i De elektronische sleutel moet zich in het interieur bevinden.

Voor uitvoeringen voorzien van Proximity Keyless Entry and Starting, wordt de elektronische sleutel ook in de bagageruimte gedetecteerd.

Als de elektronische sleutel niet wordt gedetecteerd, wordt een melding weergegeven.

Verplaats de elektronische sleutel zodat de motor kan worden gestart of gestopt. Als dit niet lukt, raadpleeg dan het gedeelte "Sleutel niet gedetecteerd - Noodprocedure voor starten/afzetten".

Starten



- ▶ Zet bij een **handgeschakelde versnellingsbak** de versnellingshendel in de neutraalstand en trap het koppelingspedaal volledig in.
- ▶ Selecteer bij een auto met een **automatische transmissie** de stand **P** of **N** en trap vervolgens het rempedaal in.
- ▶ Druk op de knop "**START/STOP**"; houd het pedaal ingetrapt tot de motor is aangeslagen. Bij auto's met een **dieselmotor** wordt de motor bij temperaturen beneden het vriespunt en/of bij koude motor pas gestart als het waarschuwingslampje voor het voorgloeien is gedoofd.

 Als dit lampje gaat branden nadat u op de toets "**START/STOP**" hebt gedrukt:

- ▶ Houd het pedaal volledig ingetrapt en druk niet nogmaals op de toets "**START/STOP**" voordat de motor is aangeslagen.

Als aan een van de voorwaarden voor het starten niet wordt voldaan, wordt een melding weergegeven.

In sommige gevallen wordt in een melding verzocht het stuurwiel heen en weer te bewegen terwijl de knop "**START/STOP**" wordt ingedrukt om het stuurslot te ontgrendelen.

 Bij **benzinemotoren** kan na een koude start het voorverwarmen van de katalysator bij een stilstaande auto met draaiende motor (verhoogd stationair toerental) waarneembare motortrillingen met zich meebrengen.

 Als de motor afslaat, laat dan het koppelingspedaal los en trap dit vervolgens weer in. De motor wordt vervolgens automatisch weer gestart.

Uitschakelen

- ▶ Zet de auto stil en laat de motor stationair draaien.
 - ▶ Zet bij een auto met een **handgeschakelde versnellingsbak** de versnellingshendel bij voorkeur in de neutraalstand.
 - ▶ Selecteer bij een auto met een **automatische transmissie** bij voorkeur de stand **P** of **N**.
 - ▶ Druk op de toets "**START/STOP**".
- In sommige gevallen is het nodig om aan het stuurwiel te draaien om het stuurslot te vergrendelen.

 Als de auto niet stilstaat, kan de motor niet worden afgezet.

 Als de motor wordt afgezet, worden ook de rembeperking en de stuurbeperking uitgeschakeld: u zou dan de controle over de auto kunnen verliezen!

 Laat de elektronische sleutel nooit in de auto achter als u de auto verlaat.

Starten/afzetten van de elektromotor

Starten

- De selectiehandel moet in stand **P** staan.
- ▶ Trap het rempedaal volledig in en druk kort op de knop **START/STOP**.
 - ▶ Houd uw voet op het rempedaal totdat het lampje **READY** gaat branden en u een geluidssignaal hoort, om aan te geven dat u met de auto kunt gaan rijden.
 - ▶ Druk met uw voet op het rempedaal op de toets "**Unlock**" en selecteer stand **D/B** of **R**.
 - ▶ Laat het rempedaal los en geef gas.
- Bij het starten gaan de lampjes van het instrumentenpaneel branden en gaat de naald of cursor van de vermogensmeter naar de neutraalstand. De stuurkolom wordt automatisch ontgrendeld (u kunt een geluid horen en voelen dat het stuurwiel beweegt).

Afzetten

- ▶ Druk op de knop "**START/STOP**".
- Controleer voordat u uit de auto stapt of:
 - De selectiehandel in stand **P** staat.
 - Het lampje **READY** niet brandt.

i Als het bestuurdersportier wordt geopend terwijl er niet aan de vereiste voorwaarden voor het afzetten is voldaan, hoort u een geluidssignaal en wordt er een waarschuwingsmelding weergegeven.

Contact inschakelen zonder de motor te starten



Wanneer de elektronische sleutel zich in het interieur bevindt, kunt u op de toets "**START/STOP**" drukken **zonder een van de pedalen in te trappen** om het contact in te schakelen zonder de motor te starten.

- ▶ Druk **nogmaals** op deze toets om het contact af te zetten en de auto te kunnen vergrendelen.

Sleutel niet herkend

Noodprocedure voor het starten

Op de stuurkolom bevindt zich een nood sleutel lezer waarmee de motor kan worden gestart als het systeem de sleutel niet waarneemt in de detectiezone of als de batterij van de elektronische sleutel leeg is.



- ▶ Houd de afstandsbediening tegen de lezer.
 - ▶ Zet bij een auto **met een handgeschakelde versnellingsbak** de versnellingspook in de neutraalstand en trap het koppelingspedaal volledig in.
 - ▶ Selecteer bij een auto **met een automatische transmissie of selectiehandel** (elektrisch) stand **P** en trap vervolgens het rempedaal volledig in.
 - ▶ Druk op de knop "**START/STOP**".
- De motor wordt gestart.

Noodprocedure voor het afzetten van de motor



Als de elektronische sleutel niet wordt herkend of zich niet meer in de detectiezone bevindt, verschijnt een melding op het instrumentenpaneel wanneer een portier wordt gesloten of bij een poging om de motor af te zetten.

- ▶ Houd, om het afzetten van de motor te bevestigen, de toets "**START/STOP**" ongeveer 5 seconden ingedrukt.

Als de elektronische sleutel niet werkt, neem dan contact op met een PEUGEOT-dealer of een gekwalificeerde werkplaats.

Noodprocedure voor het uitschakelen van de motor

De motor kan uitsluitend in noodgevallen worden afgezet (zelfs tijdens het rijden).

- ▶ Houd de toets "**START/STOP**" ongeveer 5 seconden ingedrukt.

In dit geval wordt het stuurslot ingeschakeld zodra de auto stilstaat.

Handbediende parkeerrem

Vrijzetten



► Trek de hendel van de parkeerrem licht omhoog, druk de ontgrendelknop in en duw de hendel geheel omlaag.

(P) Als tijdens het rijden dit lampje en het waarschuwingslampje **STOP** gaan branden in combinatie met een geluidssignaal en een melding op het display, is de parkeerrem nog (iets) aangetrokken.

Aantrekken

► Trek de hendel van de parkeerrem aan om de auto op zijn plaats te houden.

! Blokkeer bij het parkeren van de auto op een helling de voorwielen door deze in de richting van het trottoir te sturen, trek de

parkeerrem aan, schakel een versnelling in en zet het contact uit.

Elektrische parkeerrem

In de automatische stand schakelt dit systeem de parkeerrem in wanneer de motor wordt uitgezet en wordt de parkeerrem uitgeschakeld wanneer de auto gaat rijden.

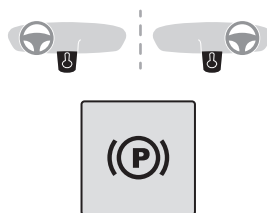

Altijd met draaiende motor:

► Schakel de parkeerrem in door **kort** aan de bedieningshendel te trekken.

► Schakel de parkeerrem uit door kort tegen de **bedieningshendel** te duwen terwijl u het rempedaal indrukt.

Standaard is de automatische werking geactiveerd.

Verklikkerlampje

(P) Dit lampje gaat zowel op het instrumentenpaneel als op de hendel branden om te bevestigen dat de parkeerrem is

aangetrokken, in combinatie met de weergave van de melding Parkeerrem aangetrokken.

Het lampje gaat uit om te bevestigen dat de parkeerrem is vrijgezet, in combinatie met de melding Parkeerrem vrijgezet.

Het lampje knippert in reactie op een verzoek om de parkeerrem handmatig aan te trekken of vrij te zetten.

! Bij een lege accu werkt de elektrische parkeerrem niet meer.

Als de parkeerrem niet is aangetrokken bij een auto met een handgeschakelde versnellingsbak, moet u uit veiligheidsoverwegingen een versnelling inschakelen om te voorkomen dat de auto wegtrot.

Als de parkeerrem niet is aangetrokken bij een auto met een automatische transmissie of selectiehendel (elektrisch), moet u uit veiligheidsoverwegingen het meegeleverde wielblok tegen een van de wielen plaatsen om te voorkomen dat de auto wegtrot.

Neem contact op met een PEUGEOT-dealer of een gekwalificeerde werkplaats.

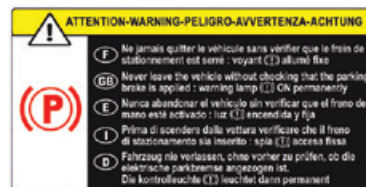

! Controleer voordat u de auto verlaat of de parkeerrem is aangetrokken: de lampjes op het instrumentenpaneel en de hendel moeten permanent branden. Als de parkeerrem niet is aangetrokken, klinkt er een geluidssignaal en wordt er een melding weergegeven als het bestuurdersportier wordt geopend.

! Laat kinderen nooit alleen in de auto: ze zouden de parkeerrem kunnen vrijzetten.

! **Wanneer de auto staat geparkeerd op een steile helling, de auto zwaar beladen is of als een aanhanger wordt getrokken**

Bij een handgeschakelde versnellingsbak draait u de wielen naar de stoeprand toe en schakelt u een versnelling in.

Bij een automatische transmissie of selectiehendel (elektrisch) draait u de wielen naar de stoeprand toe en zet u de transmissie in stand **P**.

Als er een aanhangwagen achter uw auto is gekoppeld, mag het hellingspercentage bij het parkeren niet hoger zijn dan 12%.

Handbediende werking

Handmatig vrijzetten

Contact aan of draaiende motor:

- ▶ Trap het rempedaal in.

- ▶ Houd het rempedaal ingetrapt en druk kort op de hendel.

i Als u op de hendel drukt zonder het rempedaal in te trappen, wordt de parkeerrem niet vrijgezet en wordt er een melding weergegeven.

Handmatig aantrekken

Bij stilstaande auto:

- ▶ Trek kort aan de hendel. Het lampje voor de hendel gaat knipperen om het verzoek te bevestigen.

Automatische werking

Automatisch vrijzetten

Controleer eerst of de motor draait en het bestuurdersportier goed is gesloten.

De elektrische parkeerrem wordt **automatisch geleidelijk vrijgezet bij het wegrijden**.

Bij een handgeschakelde versnellingsbak

- ▶ Trap het koppelingspedaal volledig in en schakel de eerste versnelling of de achteruitversnelling in.
- ▶ Geef gas en laat het koppelingspedaal opkomen.

Bij een automatische transmissie

- ▶ Trap het rempedaal in.
- ▶ Selecteer stand **D**, **M** of **R**.
- ▶ Laat het rempedaal los en geef gas.

Met een selectiehendel (elektrisch)

- ▶ Trap het rempedaal in.

- ▶ Selecteer stand **D**, **B** of **R**.
- ▶ Laat het rempedaal los en geef gas.

i Als de parkeerrem bij een auto met een automatische transmissie of selectiehendel (elektrisch) niet automatisch wordt vrijgezet, controleer dan of de voorportieren goed zijn gesloten.

! Als de auto stilstaat met draaiende motor, trap dan niet onnodig het gaspedaal in. De parkeerrem kan dan worden vrijgezet.

Automatisch aantrekken

Wanneer de auto stilstaat, **wordt de parkeerrem automatisch aangetrokken als u de motor afzet**.

! De parkeerrem wordt niet automatisch aangetrokken als de auto afslaat of de STOP-stand van het Stop & Start-systeem wordt ingeschakeld.

i In de automatische stand kunt u op elk moment zelf de parkeerrem met de hendel aantrekken en vrijzetten.

Bijzonderheden

De auto met draaiende motor op zijn plaats houden

Trek kort aan de hendel om de auto met draaiende motor op zijn plaats te houden.

De auto met uitgeschakelde parkeerrem parkeren

! Bij zeer lage temperaturen (ijs) raden wij u af om de parkeerrem aan te trekken.

Voorkom dat de auto weggrolt door de versnellingsbak in een versnelling te zetten of plaats de wielblokken tegen een van de wielen.

De auto met vrijgezette parkeerrem op zijn plaats houden

- ▶ Zet de motor af.
- ▶ Zet het contact weer aan, zonder de motor te starten.
- ▶ Schakel de parkeerrem handmatig uit door op de hendel te drukken terwijl u het rempedaal ingetrapt houdt.
- ▶ Zet het contact af.

i Bij een auto met een automatische transmissie of selectiehandel (elektrisch) wordt stand **P** automatisch geselecteerd als het contact wordt afgezet. De wielen zijn dan geblokkeerd. Zie het desbetreffende hoofdstuk voor meer informatie over **de vrijloop**.

i Bij een auto met een automatische transmissie of selectiehandel (elektrisch) klinkt er een geluidssignaal als het bestuurdersportier wordt geopend terwijl stand **N** is geselecteerd. Dit stopt als het bestuurdersportier weer wordt gesloten.

De automatische werking uitschakelen

Onder bepaalde omstandigheden, bijvoorbeeld bij zeer koud weer, bij het trekken van een aanhanger of bij slepen, moet de automatische werking van het systeem worden uitgeschakeld.

- ▶ Start de motor.
- ▶ Gebruik de hendel om de parkeerrem aan te trekken als deze is vrijgezet.
- ▶ Laat het rempedaal volledig los.
- ▶ Houd de hendel 10 tot maximaal 15 seconden in de richting voor het vrijzetten.
- ▶ Laat de hendel los.
- ▶ Trap het rempedaal in en houd het ingetrapt.
- ▶ Trek de hendel 2 seconden in de richting voor het aantrekken.



Dit lampje op het instrumentenpaneel gaat branden om te bevestigen dat de automatische functies zijn uitgeschakeld.

- ▶ Laat de hendel en het rempedaal los. Vanaf dit moment kan de parkeerrem alleen handmatig met behulp van de hendel worden aangetrokken en vrijgezet.

Herhaal deze procedure voor het inschakelen van de automatische werking (het lampje op het instrumentenpaneel gaat ter bevestiging uit).

Noodremfunctie

Wanneer het rempedaal niet werkt of in uitzonderlijke situaties (bijvoorbeeld wanneer de bestuurder onwel wordt of bij het geven van rijles (indien wettelijk toegestaan)), kan de auto tot stilstand worden gebracht door continu aan de hendel van de elektrische parkeerrem te trekken. De auto blijft remmen zolang er aan de hendel wordt getrokken en het remmen stopt als de hendel wordt losgelaten.

De ABS- en DSC-systemen zorgen ervoor dat de auto stabiel blijft wanneer de noodremfunctie actief is.

Bij een storing in het systeem van de noodremfunctie verschijnt de melding "Parkeerrem defect" op het instrumentenpaneel.



Bij een storing in de ABS- en DSC-systemen, aangegeven door het branden van een of beide waarschuwingslampjes op het instrumentenpaneel, kan de stabiliteit van de auto niet meer worden gegarandeerd. De bestuurder moet de auto dan stabiel houden door afwisselend aan de hendel te trekken en deze weer los te laten tot de auto stilstaat.

Handgeschakelde 5-versnellingsbak

Inschakelen van de achteruitversnelling



- ▶ Trap het koppelingspedaal volledig in.
- ▶ Beweeg de versnellingspook helemaal naar rechts en vervolgens naar achteren.

! Schakel de achteruitversnelling alleen in als de auto stilstaat en de motor stationair draait.

i Voor uw veiligheid en om het starten van de motor te vergemakkelijken:

- Zet de versnellingspook altijd in de neutraalstand.
- Trap het koppelingspedaal in.

Handgeschakelde 6-versnellingsbak

Inschakelen van de 5^e of 6^e versnelling

- ▶ Beweeg de versnellingshendel zo ver mogelijk naar rechts om de 5^e of 6^e versnelling in te schakelen.

! Doet u dit niet, dan kan de versnellingsbak zwaar beschadigd raken (per ongeluk inschakelen van de 3^e of 4^e versnelling).

De achteruitversnelling inschakelen

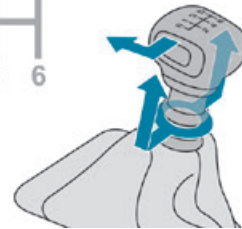

- ▶ Trek de ring onder de knop omhoog en beweeg de versnellingshendel eerst naar links en dan naar voren.

! Schakel de achteruitversnelling alleen in als de auto stilstaat en de motor stationair draait.

i Voor uw veiligheid en om het starten van de motor te vergemakkelijken:

- Zet de versnellingshendel altijd in de neutraalstand.
- Druk het koppelingspedaal in.

Automatische transmissie (EAT6)

Bij deze automatische transmissie met 6 versnellingen kunt u kiezen voor automatisch of handmatig schakelen.

Er zijn twee gebruiksmogelijkheden:

- **Automatisch schakelen:** het schakelen wordt elektronisch aangestuurd door de transmissie.
- **Handmatig schakelen:** in deze stand kan de bestuurder zelf sequentieel schakelen.

Selectiehendelmodule

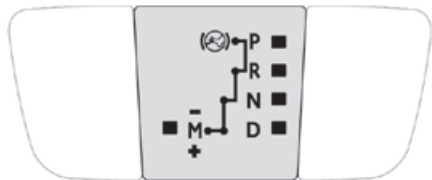

- P.** Parkeren
– Stilstaande auto, met aangetrokken of losgelaten parkeerrem.
– Starten van de motor.
- R.** Achteruitversnelling
– Achteruitrijden, stilstaande auto, stationair draaiende motor.
- N.** Neutraalstand
– Stilstaande auto, met aangetrokken parkeerrem.
– Starten van de motor.
- D.** Automatische werking
- M. + / -** Handmatig schakelen
▶ Duw de hendel naar voren of naar achteren om terug of op te schakelen.

Informatie op het instrumentenpaneel

Als de selectiehendel in een stand van het schakelpatroon staat, gaat het desbetreffende lampje op het instrumentenpaneel branden.

- P.** Parkeerstand
R. Achteruitversnelling

- N.** Neutraalstand
D. Drive (rijden, automatisch schakelen)
1...6. Ingeschakelde versnelling bij handmatig schakelen
-. Schakelcommando in de handbediende stand niet opgevolgd

De auto starten



- ▶ Zet, met het rempedaal ingetrapt, de selectiehendel in stand **P** of **N**.
- ▶ Start de motor.
- Als niet aan deze voorwaarden is voldaan, klinkt een geluidssignaal en wordt er een melding weergegeven.
- ▶ Trap met een draaiende motor het rempedaal in.
- ▶ Zet de parkeerrem vrij als deze niet in de automatische stand staat.
- ▶ Selecteer stand **R**, **D** of **M**.
- ▶ Laat het rempedaal geleidelijk los.
- De auto begint onmiddellijk te rijden.

i Als tijdens het rijden per ongeluk de stand **N** wordt geselecteerd, laat het motortoerental dan zakken tot stationair toerental, zet de selectiehendel in de stand **D** en trap het gaspedaal weer in.

! Als de motor stationair draait, het rempedaal is losgelaten en de stand **R**, **D** of **M** is geselecteerd, zet de auto zich zelfs

al in beweging als het gaspedaal niet is ingetrapt.
Laat bij een draaiende motor daarom geen kinderen alleen in de auto achter.
Trek de parkeerrem aan en selecteer de stand **P** indien er onderhoudswerkzaamheden moeten worden uitgevoerd bij een draaiende motor.

Automatische werking

- ▶ Selecteer de stand **D** om **automatisch** te laten schakelen tussen de zes versnellingen. De transmissie werkt dan in de auto-adaptieve stand; u hoeft zelf niet te schakelen. De transmissie kiest voortdurend de meest geschikte versnelling, afhankelijk van de rijstijl, het profiel van de weg en de belading van de auto.
- Voor een maximale acceleratie zonder de stand van de selectiehendel te wijzigen, dient u het gaspedaal volledig in te trappen (kickdown). De transmissie schakelt automatisch terug of handhaaft de ingeschakelde versnelling totdat de motor het maximum toerental bereikt.
- Bij het remmen schakelt de transmissie automatisch terug voor een betere motorremwerking.
- Om de veiligheid te verbeteren schakelt de transmissie niet naar een hogere versnelling als u het gaspedaal plotseling loslaat.

! Zet de selectiehendel nooit in de stand **N** als de auto rijdt.

Zet de selectiehendel nooit in de stand **P** of **R** als de auto niet volledig stilstaat.

Handmatig schakelen



U kunt het brandstofverbruik beperken wanneer u langere tijd met draaiende motor stilstaat (bijvoorbeeld in de file) door de selectiehendel in stand **N** te zetten en de parkeerrem aan te trekken.

- ▶ Wanneer u de hendel in stand **M** zet, kunt u sequentieel schakelen tussen de zes versnellingen.
 - ▶ Beweeg de selectiehendel kort naar achteren om één versnelling op te schakelen.
 - ▶ Beweeg de selectiehendel kort naar voren om één versnelling terug te schakelen.
- Het schakelen naar een andere versnelling kan alleen als de rijsnelheid en het motortoerental dit toestaan, anders wordt er tijdelijk overgegaan op de automatische modus.

M4 **D** verdwijnt en op het instrumentenpaneel worden de achtereenvolgend ingeschakelde versnellingen weergegeven. Bij een te laag of te hoog toerental knippert de geselecteerde versnelling enkele seconden waarna de werkelijk ingeschakelde versnelling wordt weergegeven. Er kan elk moment van stand **D** naar stand **M** worden geschakeld.

Als de auto stopt of langzaam rijdt, kiest de transmissie automatisch stand **M1**.



Dit symbool verschijnt als een versnelling niet goed is ingeschakeld (de selectiehendel bevindt zich tussen twee standen in).

De auto uit zetten

Voordat u de motor afzet, kunt u de selectiehendel in de stand **P** of **N** zetten om de transmissie in de neutralstand te zetten.

Trek in beide gevallen de parkeerrem aan om de auto te blokkeren (als de parkeerrem niet in de automatische stand staat).



Als de selectiehendel niet in de stand **P** staat, klinkt bij het openen van het bestuurdersportier of na ongeveer 45 seconden een geluidssignaal en verschijnt een melding op het display.

- ▶ Zet de selectiehendel weer in stand **P**; het geluidssignaal stopt en de melding verdwijnt.

Storing



Wanneer het contact is ingeschakeld en er zich een storing voordoet, gaat dit waarschuwingslampje branden en wordt er een melding weergegeven.

De transmissie werkt dan met een noodprogramma en de 3^e versnelling blijft ingeschakeld. Tijdens het schakelen van **P** naar **R** en van **N** naar **R** is het mogelijk dat u

een behoorlijke schok voelt (deze heeft geen gevolgen voor de transmissie). Rijd niet harder dan 100 km/h (afhankelijk van de geldende snelheidslimiet). Laat het systeem controleren door een PEUGEOT-dealer of een gekwalificeerde werkplaats.



De transmissie kan beschadigd raken:

- Wanneer het gaspedaal en de rempedalen tegelijkertijd worden ingetrapt.
- Wanneer er een probleem met de accu is waardoor de selectiehendel vanuit stand **P** naar een andere stand wordt geforceerd.

Automatische transmissie (EAT8)

Automatische transmissie met acht versnellingen en een impulsselectiehendel. De transmissie biedt ook de mogelijkheid handmatig te schakelen met de schakelflippers achter het stuurwiel.

Standen van de selectiehendel

- P.** Parkeerstand
Parkeren van de auto: de voorwielen worden geblokkeerd.
- R.** Achteruitversnelling

N. Neutraalstand

Om de auto te verplaatsen met afgezet contact, of om de vrijloop te gebruiken. Zie het desbetreffende hoofdstuk voor meer informatie over de **vrijloop**.

D. Rijden in de automatische stand

De transmissie schakelt zelf de juiste versnelling in, op basis van uw rijstijl, het wegprofiel en de belading van de auto.

M. Rijden in de handmatige stand

De bestuurder kan schakelen met de schakelflippers.

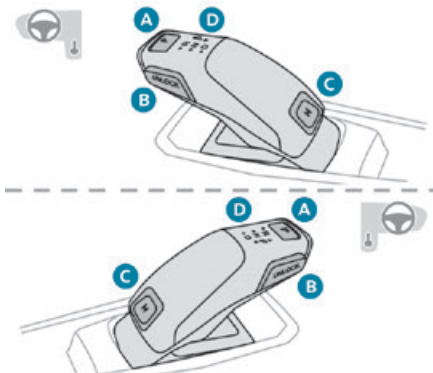
Impulsselectiehendel**A. Toets P**

Voor het inschakelen van de parkeerstand.

B. Toets Unlock

Om de transmissie te deblokkeren en, met ingetrap rempedaal, vanuit stand **P** een andere stand te selecteren of stand **R** te selecteren.

Houd deze toets ingedrukt voordat u de selectiehendel beweegt.

C. Toets M

Om vanuit stand **D** over te schakelen op de handbediende stand.

(Afhankelijk van de uitvoering: met Full Park Assist kunt u de handbediende stand inschakelen via de schakelaar **DRIVE MODE**)

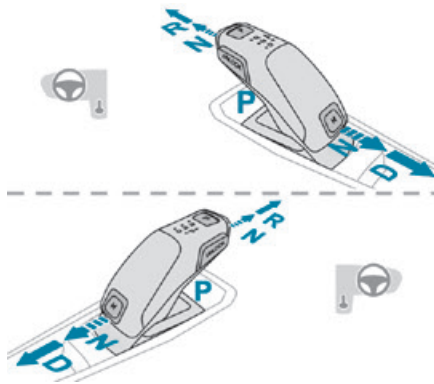
D. Lampjes voor de transmissiestand (P, R, N, D)

► Beweeg de hendel een of twee keer naar voren (**N** of **R**) of naar achteren (**N** of **D**), indien nodig tot voorbij het weerstandspunt.

De hendel gaat terug naar zijn oorspronkelijke positie wanneer u de hendel loslaat.

Als u bijvoorbeeld van **P** naar **R** wilt schakelen, duwt u de hendel twee keer naar voren zonder het weerstandspunt te passeren of een keer waarbij u wel het weerstandspunt passeert:

- In het eerste geval gaat de transmissie van **P** naar **N** en vervolgens van **N** naar **R**.
- In het tweede geval gaat de transmissie direct van **P** naar **R**.

Schakelflippers

In stand **M** of **D** kan de bestuurder met de schakelflippers schakelen.

Met de flippers is het niet mogelijk om de neutraalstand of de achteruitversnelling in te schakelen of uit de achteruitversnelling te schakelen.

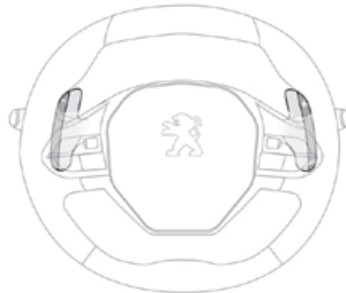

► Beweeg flipper "+" of "-" kort naar u toe om naar een hogere of lagere versnelling te schakelen.

Informatie op het instrumentenpaneel

Wanneer het contact wordt aangezet, wordt de status van de transmissie op het instrumentenpaneel weergegeven:

P : Parkeerstand.

R : Achteruitversnelling.

N : Neutraalstand.

D1...D8 : Automatische stand.

M1...M8 : Handbediende stand.

- : Schakelcommando in de handbediende stand niet opgevolgd.

Als het contact aan staat en het bestuursportier wordt geopend, dan wordt er een melding weergegeven waarin u wordt gevraagd om de transmissie in stand **P** te zetten.

Werking

Als bij draaiende motor het rempedaal moet worden ingetrapd en/of de toets **Unlock** moet worden ingedrukt om van stand te veranderen, wordt dit aangegeven met een waarschuwing melding op het instrumentenpaneel.

Alleen de verzoeken voor het veranderen van de stand die correct uitvoerbaar zijn, worden uitgevoerd.

! Als bij draaiende motor en vrijgezette parkeerrem stand **R**, **D** of **M** wordt geselecteerd, zet de auto zich in beweging zonder dat u het gaspedaal hoeft in te trappen.

! Trap nooit tegelijkertijd op het gas- en het rempedaal - Kans op beschadiging van de transmissie!
Plaats bij een lege accu altijd de met het boordgereedschap meegeleverde wielblokken tegen een van de wielen om de auto op zijn plaats te houden.

Deblokkeren van de transmissie

- Vanuit stand **P**:
 - Trap het rempedaal volledig in.
 - Druk op de toets **Unlock**.
 - Selecteer een andere stand terwijl u het rempedaal ingetrapd en de toets **Unlock** ingedrukt houdt.
- Als de neutraalstand **N** is geselecteerd en bij een snelheid lager dan 5 km/u:
 - Trap het rempedaal volledig in.
 - Selecteer een andere stand terwijl u het rempedaal ingetrapd houdt.

Inschakelen van de achteruitversnelling

- Breng de auto volledig tot stilstand.
- Trap het rempedaal in en druk daarna op de toets **Unlock**.
- Houd het pedaal ingetrapd en de toets ingedrukt en selecteer stand **R**.

Permanente handbediende stand

Inschakelen van de stand:

Bij EAT8 zonder toets Full Park Assist:

- Met stand **D** geselecteerd.
- Druk op toets **M**; het groene lampje in de toets gaat branden.

Bij EAT8 en toets Full Park Assist:

- Druk op de schakelaar **DRIVE MODE**.
- Selecteer de "Handmatige" stand: deze verschijnt op het instrumentenpaneel.

Uitschakelen van de stand:

- Duw de hendel één keer naar voren om stand **D** weer te selecteren.
 - of
 - Druk op toets **M**; het lampje in de toets gaat uit.
 - of
 - Selecteer een andere stand met de schakelaar **DRIVE MODE**.
- ### Afzetten van het contact
- Zet het contact alleen af als de auto stilstaat.
- ### Activeren van de vrijloop
- Zie het desbetreffende hoofdstuk voor meer informatie over de **vrijloop**.

i Als u het bestuursportier opent terwijl stand **N** is geselecteerd, klinkt er een geluidssignaal. Het geluidssignaal stopt zodra u het bestuursportier sluit.

Bijzonderheden van de automatische stand

De transmissie schakelt zelf de meest geschikte versnelling in, waarbij rekening wordt gehouden met de buitentemperatuur, het wegprofiel, de belading van de auto en de rijstijl van de bestuurder.

Trap voor een maximale acceleratie het gaspedaal volledig in (kick-down): De transmissie schakelt automatisch terug of handhaaft de ingeschakelde versnelling totdat de motor het maximumtoerental bereikt.

Met de schakelflippers kan de bestuurder tijdelijk zelf schakelen als de wagensnelheid en het motortoerental dit toelaten.

Bijzonderheden van de handbediende stand

De transmissie schakelt alleen een andere versnelling in als de wagensnelheid en het motortoerental dit toelaten.

Starten van de auto

Vanuit stand **P**:

- ▶ Trap het rempedaal volledig in.
- ▶ Start de motor.
- ▶ Houd het rempedaal ingetrapt en druk op de toets **Unlock**.
- ▶ Duw de hendel een of twee keer naar achteren om de automatische stand **D** te selecteren of naar voren om de achteruitversnelling **R** in te schakelen.

Vanuit de neutraalstand **N**:

- ▶ Trap het rempedaal volledig in.
- ▶ Start de motor.
- ▶ Houd het rempedaal ingetrapt, druk de selectiehendel naar achteren om de automatische stand **D** te selecteren of naar voren terwijl u de toets **Unlock** indrukt om de achteruitversnelling **R** in te schakelen.

En daarna vanuit stand **D** of **R**:

- ▶ Laat het rempedaal los.
- ▶ Geef geleidelijk gas om de elektrische parkeerrem automatisch vrij te zetten.

De auto begint onmiddellijk te rijden.

 Het aanduwen van de auto om de motor te starten is bij een auto met een automatische transmissie niet toegestaan.

Parkeren van de auto

Ongeacht de stand van de transmissie wordt bij het afzetten van het contact automatisch stand **P** ingeschakeld.

Alleen als de transmissie in stand **N** staat, wordt stand **P** pas na 5 seconden ingeschakeld (om de vrijloop te kunnen activeren).

Controleer of stand **P** inderdaad is ingeschakeld en of de elektrische parkeerrem automatisch is aangetrokken; zo niet, trek de parkeerrem dan handmatig aan.

 De desbetreffende lampjes van de selectiehendel en de hendel van de elektrische parkeerrem, en de lampjes op het instrumentenpaneel moeten branden.

Storing in de transmissie

 Dit waarschuwingslampje gaat branden, in combinatie met een geluidssignaal en een melding.

Neem contact op met een PEUGEOT-dealer of een gekwalificeerde werkplaats.

Rijd niet sneller dan 100 km/u, waar dat is toegestaan.

De transmissie gaat over op het noodprogramma: de transmissie wordt geblokkeerd in de derde versnelling van stand **D**, de schakelflippers werken niet meer en stand **M** kan niet meer worden gebruikt. U kunt een hevige schok voelen als de achteruitversnelling wordt ingeschakeld. Dit is niet schadelijk voor de transmissie.

Storing in de selectiehendel

Kleine storing

 Dit waarschuwingslampje gaat branden, in combinatie met een melding en een geluidssignaal.

Rijd voorzichtig en neem contact op met een PEUGEOT-dealer of een gekwalificeerde werkplaats.

In bepaalde gevallen gaan de lampjes van de selectiehendel niet meer branden, maar wordt de status van de transmissie nog wel op het instrumentenpaneel weergegeven.

Ernstige storing



Dit waarschuwingslampje gaat branden, in combinatie met een melding.



Zet de auto zo snel mogelijk op een veilige plaats stil en neem contact op met een PEUGEOT-dealer of een gekwalificeerde werkplaats.

Selectiehendel (elektrisch)

De selectiehendel is een impulsselectiehendel met een functie voor regeneratief remmen.

Via de selectiehendel wordt de aandrijving geregeld op basis van de rijstijl, het wegprofiel en de belading van de auto.

Als het regeneratief remmen is geactiveerd, wordt ook het afremmen op de motor geregeld als het gaspedaal wordt losgelaten.

P. Parkeerstand

Parkeren van de auto: de voorwielen worden geblokkeerd.

R. Achteruitversnelling

N. Neutraalstand

Om de auto te verplaatsen met afgezet contact en de vrijloop te activeren.

Zie het desbetreffende hoofdstuk voor meer informatie over de **vrijloop**.

D/B. Automatisch vooruit rijden (**D**) of automatisch vooruit rijden met regeneratief remmen (**B**)

Informatie op het instrumentenpaneel

Wanneer het contact wordt aangezet, wordt de status van de selectiehendel op het instrumentenpaneel weergegeven:

P : Parkeerstand.

R : Achteruitversnelling.

N : Neutraalstand.

D : Automatische stand vooruit.

B : Automatische stand vooruit met regeneratief remmen geactiveerd.

Werking

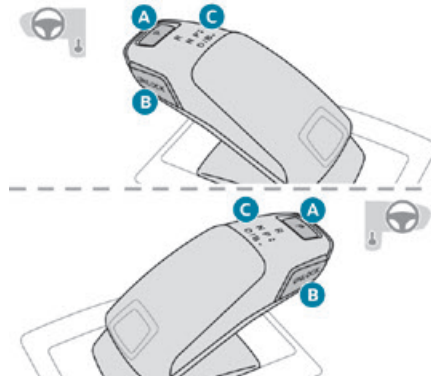

A. Toets P

Om de parkeerstand in te schakelen.

B. Toets **Unlock**

Om de transmissie te deblokken en, met ingetrapt rempedaal, vanuit stand **P** een andere stand in te schakelen of stand **R** in te schakelen.

Houd deze toets ingedrukt voordat u de selectiehendel beweegt.

C. Lampjes voor transmissiestand (**R, N, D/B**)

► Beweeg de hendel een of twee keer naar voren (**N** of **R**) of naar achteren (**N** of **D/B**), indien nodig tot voorbij het weerstandspunt. De hendel gaat terug naar zijn oorspronkelijke positie wanneer u de hendel loslaat.

Als u bijvoorbeeld van **P** naar **R** wilt schakelen, duwt u de hendel twee keer naar voren zonder het weerstandspunt te passeren of één keer naar voren tot voorbij het weerstandspunt:

- In het eerste geval gaat de hendel van **P** naar **N** en vervolgens van **N** naar **R**.
- In het tweede geval gaat de hendel meteen van **P** naar **R**.

Regeneratief remmen

De functie voor regeneratief remmen boost het remmen op de motor na en laat de auto afremmen zonder dat de bestuurder het rempedaal hoeft in te trappen. De auto remt sneller af als de bestuurder het gaspedaal loslaat.

Als het gaspedaal wordt losgelaten, wordt mechanische energie teruggewonnen en gebruikt om de tractiebatterij gedeeltelijk op te laden.

► Als u de impulsselectiehendel in stand **D/B** naar achteren duwt, wordt de functie in-/uitgeschakeld.

De **D** op het instrumentenpaneel wordt vervangen door een **B**.

De status van de functie wordt niet opgeslagen bij het afzetten van het contact.

I Als de tractiebatterij bijna volledig is opgeladen, kan het remeffect bij het loslaten van het gaspedaal beperkt zijn.

Rijstanden

Het aantal en type rijstanden zijn afhankelijk van de motor en uitrusting van de auto.

De rijstanden kunnen met de volgende schakelaar worden geselecteerd:

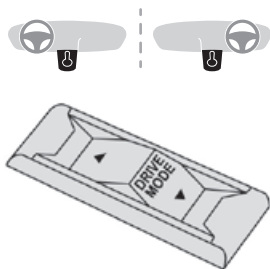

Druk op de schakelaar om de standen op het instrumentenpaneel weer te geven.

Bij een auto met een elektromotor kunt u geen stand selecteren als het lampje **READY** uit is.

Wanneer de melding verdwijnt, is de geselecteerde stand geactiveerd en wordt deze op het instrumentenpaneel weergegeven (behalve bij de stand **NORMAL**).

Wanneer het contact wordt aangezet, wordt standaard de stand **NORMAL** geselecteerd.

ECO

Deze stand verlaagt het brandstofverbruik, maar beperkt de prestaties van de verwarming en airconditioning, zonder ze echter uit te schakelen.

Vrijloop in stand **"ECO"**: bij de automatische transmissie EAT8 wordt, afhankelijk van de uitvoering, het in de "vrijloop" zetten van de auto aangemoedigd, zodat de auto vaart mindert zonder op de motor af te remmen. U kunt brandstof besparen door op het afremmen te anticiperen door tijdig uw voet van het gaspedaal te halen.

COMFORT

Voor comfortabeler rijden en een soepelere vering.

NORMAL

In deze stand wordt teruggekeerd naar de oorspronkelijke instellingen van de auto.

SPORT

Deze stand maakt een dynamischer rijstijl mogelijk door aanpassingen aan de stuurbekrachtiging, de respons van het gaspedaal en het schakelen bij een auto met een automatische transmissie, en de mogelijkheid om de dynamische instellingen van de auto op het instrumentenpaneel weer te geven

HANDMATIG

Permanente handbediende stand met een automatische transmissie en Full Park Assist. Voor handmatig schakelen met de schakelknoppen.

Hill Start Assist

Dit systeem houdt uw auto bij het wegrijden op een helling kort (ongeveer 2 seconden) op zijn plaats. In die tijd kunt u uw voet van het rempedaal naar het gaspedaal verplaatsen. Dit systeem is alleen actief als:

- de auto volledig stilstaat met het rempedaal ingetrapt,
- aan bepaalde hellingcondities is voldaan,
- het bestuurdersportier is gesloten.

! Verlaat de auto niet in de korte periode dat de Hill Start Assist in werking is. Als iemand de auto moet verlaten terwijl de motor draait, trek dan de parkeerrem handmatig aan. Controleer vervolgens of het waarschuwingslampje van de parkeerrem en

het waarschuwingslampje **P** op de hendel van de elektrische parkeerrem permanent branden (niet knipperen).

! De functie Hill Start Assist kan niet worden uitgeschakeld. Maar als de parkeerrem wordt aangetrokken om de auto stil te zetten, wordt de werking van de functie onderbroken.

Werking

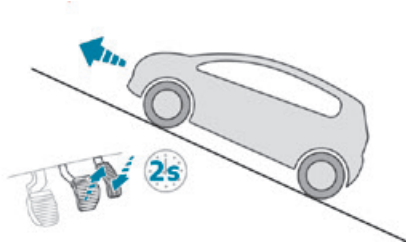

Als de auto bergopwaarts stilstaat, wordt deze even op zijn plaats gehouden als u het rempedaal loslaat:

- als u bij een handgeschakelde versnellingsbak de eerste versnelling of de neutraalstand hebt ingeschakeld.
- als bij een automatische transmissie stand **D** of **M** is geselecteerd.
- als met de selectiehendel (elektrisch) stand **D** of **B** is geselecteerd.

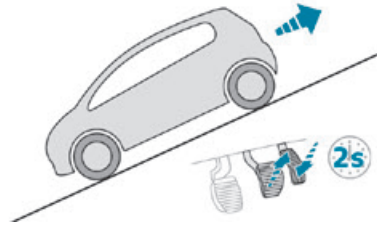

Als de auto bergafwaarts stilstaat en de achteruitversnelling ingeschakeld is, wordt de auto even op zijn plaats gehouden als u het rempedaal loslaat.

Storing



Bij een storing gaan deze waarschuwingslampjes branden.

Neem contact op met een PEUGEOT-dealer of een gekwalificeerde werkplaats om het systeem te laten controleren.

Schakelindicator

Dit systeem geeft aan welke versnelling moet worden ingeschakeld om het brandstofverbruik te verminderen.

Werking

Afhankelijk van de rijomstandigheden en de uitrusting van de auto kan het systeem u adviseren één of meer versnellingen op te schakelen.

Het is niet verplicht om de aanbevolen versnellingen ook daadwerkelijk in te schakelen. De keuze van de optimale versnelling hangt namelijk altijd af van de situatie op de weg, de verkeersdrukke en de veiligheid. De bestuurder blijft derhalve altijd zelf verantwoordelijk voor het al dan niet opvolgen van een schakeladvies van het systeem.

Deze functie kan niet worden uitgeschakeld.



Bij auto's met een automatische transmissie werkt dit systeem alleen in de handbediende stand.



De informatie wordt in de vorm van een pijl in combinatie met het nummer van de geadviseerde versnelling op het instrumentenpaneel weergegeven.



Het systeem past het schakeladvies aan de rijomstandigheden (helling, belading van de auto enz.) en de rijstijl van de bestuurder (veel vermogen nodig, accelereren, remmen enz.) aan.

Het systeem zal u nooit adviseren om:

- de eerste versnelling in te schakelen,
- de achteruitversnelling in te schakelen.

Stop & Start

De Stop & Start-functie zet de motor tijdelijk af (STOP-stand) als u stopt (bij rood licht, opstoppingen enz.). De motor wordt automatisch

opnieuw gestart (START-stand) als u weer weg wilt rijden.

De functie is hoofdzakelijk ontworpen voor stadsverkeer en zorgt voor een lager brandstofverbruik, minder uitstoot van schadelijke stoffen en een aangename rust in het interieur tijdens het wachten.

De functie heeft geen invloed op de werking van belangrijke functionaliteiten van de auto, zoals met name het remsysteem.

Uitschakelen/weer inschakelen

De functie wordt standaard **ingeschakeld** als het contact wordt aangezet.



Deze functie kan via het menu **Rijverlichting/Auto** op het

touchscreen worden ingesteld.

Een melding in het instrumentenpaneel bevestigt de gewijzigde status.

Wanneer de functie wordt uitgeschakeld en de motor door de functie was gestopt, wordt deze direct gestart.

Bijbehorende controlelampjes



Functie geactiveerd.



Functie uitgeschakeld of storing.



Motorkap openen

Schakel het Stop & Start-systeem altijd uit als u handelingen onder de motorkap wilt

uitvoeren, om letsel door het automatisch opnieuw starten van de motor te voorkomen.



! Rijden op een overstromde weg

Schakel het Stop & Start-systeem uit wanneer u over een overstromde weg moet rijden.

Zie het betreffende hoofdstuk voor meer **rijadviezen**, met name over het rijden op overstromde wegen.

Werking

Belangrijkste voorwaarden voor gebruik

- De deur aan bestuurderszijde moet zijn gesloten.
- De veiligheidsgordel van de bestuurder moet zijn vastgemaakt.
- Het laadniveau van de accu moet voldoende zijn.
- De temperatuur van de motor moet binnen het nominale werkingsbereik liggen.
- De buitentemperatuur moet tussen 0 °C en 35 °C liggen.

De motor in standby zetten (STOP-stand)

De motor wordt automatisch in standby gezet als de bestuurder de intentie aangeeft te willen stoppen.

- Bij auto's met een **handgeschakelde versnellingsbak**: de versnellingshendel in de neutraalstand en het koppelingspedaal losgelaten.
- Bij auto's met een **automatische transmissie**: met het rempedaal ingetrapt tot de auto stopt of de selectiehendel in de stand **N**, bij gestopte auto.

Teller

Een teller houdt bij hoe lang standby tijdens een traject is geactiveerd. De teller wordt elke keer als u het contact aanzet weer op nul gezet.

Speciale gevallen:

De motor gaat niet naar stand-by als er niet aan alle voorwaarden voor de werking is voldaan en in de volgende gevallen:

- Steile helling (omhoog of omlaag).
- De auto heeft sinds de laatste start (met de sleutel of de toets "**START/STOP**") niet harder dan 10 km/h gereden.
- Als het draaien van de motor nodig is om het interieur op een aangename temperatuur te houden.
- De ontwaseming is ingeschakeld.



In deze gevallen knippert dit controlelampje een paar seconden, waarna het uit gaat.

i Nadat de motor is gestart, is de STOP-stand niet beschikbaar zolang de auto nog geen snelheid van 8 km/h heeft bereikt.

i Tijdens parkeer manoeuvres werkt de STOP-stand enkele seconden na het schakelen uit de achteruitversnelling of het draaien van het stuurwiel niet.

Motor opnieuw starten (stand START)

De motor wordt automatisch opnieuw gestart als de bestuurder de intentie aangeeft weer weg te willen rijden.

► Met een handgeschakelde

versnellingsbak, koppelingspedaal volledig ingetrapt.

► als u, **bij een automatische transmissie**:

- Met de selectiehandel in de stand **D** of **M**, het rempedaal niet ingetrapt.
- Met de selectiehandel in de stand **N** en het rempedaal niet ingetrapt, met de selectiehandel in de stand **D** of **M**.
- Met de selectiehandel in de stand **P** en het rempedaal ingetrapt, met de selectiehandel in de stand **R**, **N**, **D** of **M**.
- Achteruitversnelling ingeschakeld.

Bijzonderheden

De motor start automatisch opnieuw als opnieuw aan de voorwaarden voor de werking is voldaan en in de volgende gevallen.

- Bij een handgeschakelde versnellingsbak: als de snelheid van de auto hoger wordt dan 4 km/h,
- Bij een automatische transmissie: als de stand **N** is geselecteerd en de snelheid van de auto is hoger dan 1 km/h,



In deze gevallen knippert dit lampje een paar seconden, waarna het uitgaat.

Storingen



Bij een storing gaat dit waarschuwingslampje enkele seconden knipperen en blijft dan branden, en wordt er een melding weergegeven.

Laat uw auto controleren door een PEUGEOT-dealer of een gekwalificeerde werkplaats.

De auto slaat af in de STOP-stand.

In dat geval gaan alle waarschuwingslampjes op het instrumentenpaneel branden.

► Zet het contact af en start vervolgens de motor met de sleutel of de knop **START/STOP**.



Auto's met het Stop & Start-systeem zijn voorzien van een speciale 12V-accu.

Laat werkzaamheden aan de accu alleen door het PEUGEOT-netwerk of een gekwalificeerde werkplaats uitvoeren.

Bandenspanningscontrolesysteem

Dit systeem controleert automatisch de bandenspanning tijdens het rijden. Het systeem vergelijkt de signalen van de snelheidssensoren van de wielen met de **referentiewaarden die elke keer nadat de banden op spanning zijn gebracht of na het verwisselen van een wiel moeten worden gereset**.

Het systeem geeft een waarschuwing zodra er wordt gesignaleerd dat de spanning van een of meer banden te laag is.



Het bandenspanningscontrolesysteem is niet meer dan een hulpmiddel, wat

betekent dat de bestuurder altijd moet blijven opletten.

Ondanks dit systeem moet u de bandenspanning regelmatig controleren (ook die van het reservewiel). Doe dit ook voordat u een lange rit gaat maken.

Het rijden met een te lage bandenspanning, vooral onder zware omstandigheden (zware belading, hoge snelheden, een lange rit):

- is slecht voor de wegligging.
- verlengt de remweg.
- veroorzaakt vroegtijdige slijtage van de banden.
- verhoogt het gemiddelde brandstofverbruik.

i De voorgeschreven bandenspanning voor de auto vindt u op de sticker met de bandenspanningswaarden. Zie het betreffende hoofdstuk voor meer informatie over de **identificatie van de auto**.

! **Bandenspanning controleren**
De bandenspanning moet worden gecontroleerd als de banden "koud" zijn (de auto staat langer dan een uur stil of er is minder dan 10 km met een lagere snelheid gereden).
Onder andere omstandigheden moet de bandenspanning ten opzichte van de op de sticker vermelde spanning met 0,3 bar worden verhoogd.

i **Sneeuwkettingen**
Het systeem hoeft niet te worden gereset als er sneeuwkettingen worden gemonteerd of verwijderd.

Waarschuwing te lage bandenspanning

! U krijgt deze waarschuwing als dit lampje blijft branden in combinatie met een geluidssignaal en, afhankelijk van de uitvoering, een melding.

► Verminder onmiddellijk uw snelheid en vermijd plotselinge stuurbewegingen en krachtig remmen.

► Zet de auto zo snel mogelijk stil op een veilige plaats.

! Een te lage bandenspanning is niet altijd aan de band te zien.
Beperk u daarom niet alleen tot een visuele controle.

► Controleer als u een compressor in de auto hebt (bijvoorbeeld die van de bandenreparatieset) de spanning van de vier banden als deze zijn afgekoeld.
► Rijd voorzichtig verder als het niet mogelijk is om deze controle onmiddellijk uit te voeren.
► Gebruik in het geval van een lekke band de bandenreparatieset of het reservewiel (afhankelijk van de uitvoering).



i De waarschuwing blijft actief tot het systeem wordt gereset.

Resetten

Elke keer nadat u een of meer banden op spanning hebt gebracht en na het verwisselen van een of meer wielen, moet u het systeem resetten.

! Controleer voordat u het systeem gaat resetten of de spanning van de vier banden overeenkomstig de gebruiksomstandigheden van de auto en de

waarden op de sticker met de bandenspanningen is.
Controleer de bandenspanning van de vier banden alvorens de resetprocedure uit te voeren.
Het systeem geeft geen advies als de bandenspanning bij het resetten onjuist is.

  Het systeem wordt gereset bij een stilstaande auto via het touchscreenuitmenu **Rijverlichting/Auto**.

Storing

!  Bij een storing gaan deze waarschuwingslampjes branden.

Er verschijnt een melding in combinatie met een geluidssignaal.

In dit geval wordt de bandenspanning niet meer gecontroleerd.

Laat het systeem controleren door een PEUGEOT-dealer of een gekwalificeerde werkplaats.

Rij- en parkeerhulpsystemen - Algemene adviezen

i Ondanks de aanwezigheid van rij- en parkeerhulpsystemen moet de bestuurder altijd alert blijven.
De bestuurder moet zich altijd aan de verkeersregels houden, moet onder alle

omstandigheden de auto in zijn macht hebben en moet te allen tijde in staat zijn om de controle weer over te nemen. De bestuurder moet de snelheid aanpassen aan de weersomstandigheden, het verkeer en de toestand van de weg.

De bestuurder moet te allen tijde het verkeer in de gaten blijven houden en de snelheid en afstand van achteropkomend verkeer inschatten voordat richting aangegeven en van rijstrook gewisseld wordt.

De systemen werken uitsluitend binnen de grenzen van de natuurkundige wetten.

i Rijhulpsystemen

De bestuurder moet beide handen aan het stuurwiel houden, altijd de binnen- en buitenspiegels gebruiken, altijd de voet dichtbij de pedalen houden en iedere twee uren pauze nemen.

i Parkeerhulpsystemen

De bestuurder moet voorafgaand aan en tijdens het manoeuvreren altijd en met name met behulp van de spiegels de omgeving van de auto in de gaten houden.

! Radar

De werking van de radar en de bijbehorende functies kan negatief worden beïnvloed door de opeenhoping van vuil (stof, modder, ijs enz.) of door bepaalde

weersomstandigheden (zware regenval, sneeuw) wanneer de bumper beschadigd is. Neem contact op met het PEUGEOT-netwerk of een gekwalificeerde werkplaats alvorens de voorbumper te spuiten of de lak ervan bij te werken. Bepaalde laksoorten kunnen de werking van de radar beïnvloeden.



! Rijhulpcamera

Deze camera en bijbehorende functies werken mogelijk minder goed of helemaal niet als het gedeelte van de voorruit vóór de camera vuil, beslagen, bevroren, bedekt met sneeuw, beschadigd of bedekt met een sticker is.

Op uitvoeringen met alleen een camera geeft deze melding aan dat de camera is afgedekt: **"Rijhulpcamera: zicht beperkt, zie gebruikshandleiding"**.

Bij vochtige en koude weersomstandigheden moet u de voorruit regelmatig ontwasemen. Slecht zicht (slecht verlichte weg, zware regenval, dichte mist, sneeuw) en verblinding (koplampen van tegenliggers, laagstaande zon, reflecties op nat wegdek, uitrijden van een tunnel, snelle overgangen tussen schaduw en licht) kunnen ook de detectieprestaties negatief beïnvloeden.

Wanneer de voorruit wordt vervangen, neem contact op met een PEUGEOT-dealer of gekwalificeerde werkplaats om de camera opnieuw te laten kalibreren; de werking van de bijbehorende systemen kan worden onderbroken.

i Overige camera's

De op het touchscreen of het instrumentenpaneel weergegeven beelden van de camera('s) kunnen door het reliëf worden vervormd.

Bij de aanwezigheid van schaduwzones, of bij zonnig weer of onvoldoende omgevingslicht kan het beeld donkerder en minder contrastrijk zijn.

De obstakels kunnen verder weg lijken dan ze in werkelijkheid zijn.

! Sensoren

De werking van de sensoren en de bijbehorende functies kan worden verstoord door omgevingsgeluiden van bijvoorbeeld luidruchtige voertuigen en machines (zoals vrachtwagens of drillboren), door de ophoping van sneeuw of dode bladeren op de weg of bij beschadigde bumpers en spiegels.

Bij het inschakelen van de achteruitversnelling geeft een geluidssignaal (lange pieptoon) aan dat de sensoren mogelijk vuil zijn.

Een aanrijding aan de voorzijde of achterzijde van de auto kan de sensorinstellingen verstoren, hetgeen niet altijd door het systeem wordt vastgesteld: de afstandsmetingen kunnen hierdoor incorrect zijn.

De sensoren detecteren geen obstakels die te laag (trottoirbanden, drempels) of te dun (bomen, palen, draadhekken) zijn.

Bepaalde obstakels die aanvankelijk wel worden gedetecteerd, worden mogelijk niet meer gedetecteerd als ze zich in de dode hoek van het detectiebereik van de sensoren bevinden.

Bepaalde materialen (stoffen) kunnen geluidsgolven absorberen: hierdoor worden voetgangers mogelijk niet gedetecteerd.

i Onderhoudscontroles

Reinig de bumpers, de spiegels en het gezichtsveld van de camera's regelmatig. Houd tijdens het wassen van de auto het uiteinde van de hogedrukspuit op minimaal 30 cm van de radar, sensoren en camera's.

! Matten

Het gebruik van matten die niet door PEUGEOT zijn goedgekeurd, kan de bediening van de snelheidsbegrenzer of de snelheidsregelaar hinderen.

Om te voorkomen dat de pedalen blijven hangen:

- ▶ controleer of de mat goed op zijn plaats ligt,
- ▶ leg nooit meerdere matten boven op elkaar.

i Snelheidseenheden

Als u in een ander land bent, controleer dan of de eenheid van snelheid die door het instrumentenpaneel wordt gebruikt (mph of km/h), overeenkomt met de in het land geldende eenheid.

Zo niet, verander dan bij stilstaande auto de door het instrumentenpaneel gebruikte eenheid van snelheid zodat deze overeenkomt met de ter plaatse geldende eenheid.

Neem bij twijfel contact op met het PEUGEOT-netwerk of een gekwalificeerde werkplaats.

snelheids- limietherkennings- en snelheidsadviesysteem

Lees de **algemene adviezen over het gebruik van de rij- en parkeerhulpsystemen**.

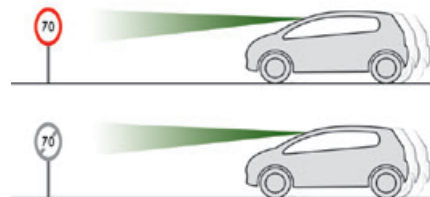

Dit systeem geeft de maximaal toegestane snelheid op het instrumentenpaneel weer, conform de snelheidslimieten die gelden in het land waarin u rijdt, op basis van:

- Door de camera gedetecteerde verkeersborden met een snelheidslimiet.
- Informatie over snelheidslimieten uit de kaartgegevens van het navigatiesysteem.

! Om er zeker van te zijn dat de informatie over snelheidslimieten afkomstig van het navigatiesysteem actueel is, dienen de kaartgegevens geregeld te worden geüpdatet.

- Door de camera gedetecteerde borden die een erf aangeven:

Bord gedetecteerd	Voorgestelde snelheid (berekend)
Binnenrijden van een erf Voorbeeld: 	Zonder PEUGEOT Connect Nav 20 km/h of 10 mph (afhankelijk van de voor het instrumentenpaneel gebruikte eenheid) Met PEUGEOT Connect Nav Weergave van de snelheid die geldt in het land waar u zich bevindt.

– Bepaalde onderborden worden gedetecteerd door de camera:

Onderbord gedetecteerd	Weergave van de snelheid die hoort bij het onderbord
Snelheidslimiet bij regen Voorbeelden: 	Als de ruitenwisserschakelaar in de stand “interval” of “automatisch wissen” staat (zodat de regensensor is geactiveerd): 110 km/h (bijvoorbeeld)

Onderbord gedetecteerd	Weergave van de snelheid die hoort bij het onderbord
Snelheidslimiet bij het trekken van een aanhanger 	Als een goedgekeurde trekhaak is bevestigd op de auto: 90 km/h (bijvoorbeeld)
Snelheidslimiet voor een bepaalde afstand Voorbeeld: 	70 km/h (bijvoorbeeld)
Snelheidslimiet voor auto's waarvan het maximaal toelaatbaar voertuiggewicht of het maximaal toelaatbaar treingewicht lager is dan 3,5 ton 	90 km/h (bijvoorbeeld)

Onderbord gedetecteerd	Weergave van de snelheid die hoort bij het onderbord
Snelheidslimiet bij sneeuw Voorbeeld: 	Buitentemperatuur lager dan 3°C: 30 km/h (bijvoorbeeld) met een "sneeuwvlok"-symbool
Snelheidslimiet op bepaalde tijdstippen Voorbeeld: 	30 km/h (bijvoorbeeld) met een "klok"-symbool



! De eenheid voor de snelheidslimieten (km/h of mph) hangt af van het land waarin u rijdt. Houd hier rekening mee om te voorkomen dat u de snelheidslimiet overschrijdt. Als u in een ander land bent, moet de eenheid van snelheid die door het instrumentenpaneel wordt aangegeven gelden voor het land waarin u rijdt; anders werkt het systeem niet correct.

! Het verkeersbordherkenningssysteem is een hulpsysteem; het geeft niet altijd de juiste snelheidslimiet aan. De snelheidslimietborden langs of boven de weg hebben altijd prioriteit boven de door het systeem weergegeven snelheidslimieten. Het systeem is ontworpen voor het detecteren van borden die voldoen aan de regels van het Verdrag van Wenen betreffende verkeersborden.

i Bepaalde snelheidslimieten, zoals voor vrachtwagens, worden niet weergegeven. De weergave van de snelheidslimiet in het instrumentenpaneel wordt bijgewerkt als u een snelheidslimietbord bedoeld voor auto's (lichte voertuigen) passeert.

Inschakelen/uitschakelen

Standaard wordt het systeem automatisch ingeschakeld als de motor wordt gestart.

  Deze functie wordt ingesteld via het menu **Rijverlichting/Auto** op het touchscreen.

Informatie op het instrumentenpaneel

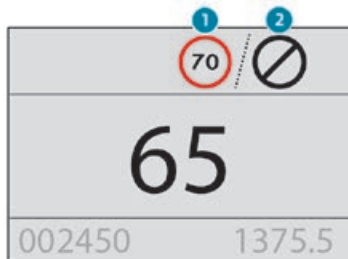

1. Weergave van de gedetecteerde snelheidslimiet of
2. Weergave van het einde van de snelheidslimiet



Het systeem is actief, maar detecteert geen snelheidslimiet.



Zodra de snelheidslimiet wordt gedetecteerd, geeft het systeem de waarde weer.



Als de auto een gedetecteerde maximumsnelheid voor het eerst met **meer dan 5 km/h** overschrijdt (bijvoorbeeld 95 km/h), dan wordt de snelheid 10 seconden knipperend weergegeven.

Werkingslimieten

Het systeem houdt geen rekening met lagere snelheidslimieten die in de volgende gevallen van kracht kunnen zijn:

- Luchtvervuiling.
- Trekken van een aanhanger.
- Rijden met een noodreservewiel of sneeuwkettingen.
- Rijden met een band die met de bandenreparatieset is gerepareerd.
- Beginnende bestuurders.

Het systeem geeft de snelheidslimiet mogelijk niet weer wanneer binnen een vooraf ingestelde tijd geen bord met snelheidslimiet wordt gedetecteerd, en in de volgende gevallen:

- Verkeersborden die afgeschermd, beschadigd of vervormd zijn, of die niet aan de norm voldoen.
- Verouderde of onjuiste kaartgegevens.

Aanbeveling



Met de **snelheidslimietherkennings- en snelheidsadviesstelsysteem** kan de bestuurder de weergegeven snelheid als snelheidsinstelling gebruiken voor de snelheidsbegrenzer of snelheidsregelaar met behulp van de toets voor het opslaan van de snelheidsbegrenzer of snelheidsregelaar.

Als regen wordt gedetecteerd, stelt het systeem een snelheidsinstelling voor aan de bestuurder die lager is dan de afgelezen/via de kaartgegevens verkregen snelheid om de snelheid aan de weersomstandigheden aan te passen (voorbeeld: op een autosnelweg is de voorgestelde snelheid 110 km/h in plaats van 130 km/h).

i Raadpleeg de desbetreffende rubrieken voor meer informatie over de **snelheidsbegrenzer**, de **snelheidsregelaar** of de **adaptieve snelheidsregelaar**.

Stuurkolomchakelaars

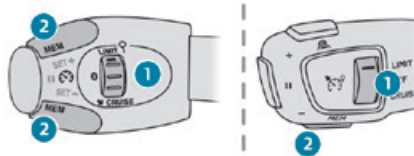

1. Selecteren van de snelheidsbegrenzer of snelheidsregelaar
2. Opslaan van de snelheid

Informatie op het instrumentenpaneel



3. Weergave van de snelheidslimiet
4. Voorstel om de snelheid op te slaan
5. Actuele ingestelde snelheid

Opslaan van de snelheid



- Schakel de snelheidsbegrenzer/ snelheidsregelaar in. De informatie over de snelheidsbegrenzer/ snelheidsregelaar wordt weergegeven.

Bij de detectie van een verkeersbord met een andere snelheidslimiet geeft het systeem de waarde aan en knippert "MEM" enkele seconden; u kunt deze snelheid dan als nieuwe snelheid opslaan.

i Bij een verschil van minder dan 9 km/u tussen de ingestelde snelheid en de door de snelheidslimietherkennings- en snelheidsadviesstelsysteem weergegeven snelheid wordt het symbool "MEM" niet weergegeven.

Afhankelijk van de omstandigheden kunnen verschillende snelheden worden weergegeven.

- Druk **één keer** op toets **2** om de voorgestelde snelheid op te slaan.

Er wordt een melding weergegeven om het verzoek te bevestigen.

- Druk toets **2** **nogmaals** in om te bevestigen en deze snelheid als nieuwe snelheid op te slaan.

Het display keert terug naar de vorige weergave.

uitgebreide verkeersbordherkenning

Lees de **algemene adviezen over het gebruik van de rij- en parkeerhulpsystemen**.



Dit aanvullende systeem herkent deze **verkeersborden** en geeft ze op het instrumentenpaneel weer als de betreffende weergavemodus is geselecteerd. Eenrichtingsverkeer: als u een eenrichtingsweg vanaf de verkeerde kant inrijdt, wordt er een waarschuwing melding, inclusief een symbool van het verkeersbord, op het instrumentenpaneel weergegeven (verzoek om de rijrichting te controleren) weergegeven. Overige verkeersborden: wanneer u een van deze borden nadert, wordt het desbetreffende pictogram op het instrumentenpaneel weergegeven.

! De verkeersborden langs of boven de weg hebben altijd prioriteit boven de door het systeem weergegeven borden. De borden moeten voldoen aan de regels van het Verdrag van Wenen betreffende verkeersborden.

Inschakelen/uitschakelen

 Deze functie wordt ingesteld via het menu **Rijverlichting/Auto** op het touchscreen.

Snelheidsbegrenzer

Lees de **algemene adviezen over het gebruik van de rij- en parkeerhulpsystemen**.

 Dit systeem voorkomt dat de auto de door de bestuurder ingestelde snelheid overschrijdt.

De snelheidsbegrenzer moet handmatig worden **ingeschakeld**.

De minimale snelheid die ingesteld kan worden is 30 km/h.

De ingestelde snelheid blijft na het afzetten van het contact opgeslagen in het geheugen.

Stuurkolomschakelaars

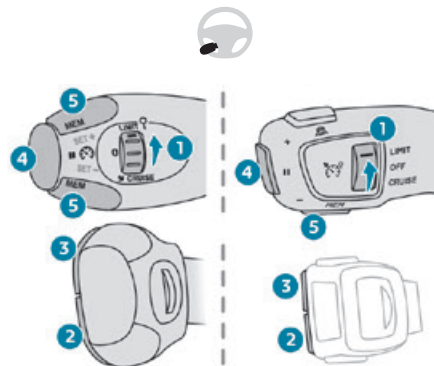

1. ON (stand **LIMIT**)/OFF
2. Ingestelde snelheid verlagen
3. Ingestelde snelheid verhogen
4. Snelheidsbegrenzer onderbreken/hervatten met de eerder opgeslagen ingestelde snelheid
5. De snelheid gebruiken die wordt weergegeven door het snelheidslimietherkennings- en snelheidsadviessystem (MEM)

Zie het betreffende hoofdstuk voor meer informatie over het **snelheidslimietherkennings- en snelheidsadviessystem**.

Informatie op het instrumentenpaneel

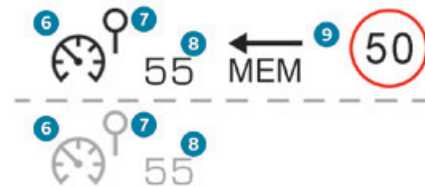

6. Snelheidsbegrenzer aan/onderbroken
7. Snelheidsbegrenzer geselecteerd
8. Ingestelde snelheid
9. Snelheid voorgesteld door het snelheidslimietherkennings- en snelheidsadviessystem (afhankelijk van de uitvoering)

Inschakelen/onderbreken

► Draai rolnop **1** in de stand **LIMIT**: de snelheidsbegrenzer is geselecteerd, maar nog niet ingeschakeld (Pauze).

► Als de ingestelde snelheid (laatste in het systeem opgeslagen snelheid) de door u gewenste snelheidslimiet is, druk dan op toets **4** om de snelheidsbegrenzer in te schakelen.

► Druk nogmaals op toets **4** om de werking van de functie tijdelijk te onderbreken (Pause).

i Als de ingestelde snelheid langere tijd lager dan de rijsnelheid blijft, klinkt er een waarschuwingssignaal.

Instellen van de snelheidslimiet

Er kan een snelheid worden ingesteld zonder de begrenzer in te schakelen.

Als u de snelheidslimiet wilt aanpassen

uitgaande van de huidige snelheid van de auto:

► Druk kort op toets **2** of **3** om de waarde in stappen van + of - 1 km/h te wijzigen.

► Houd toets **2** of **3** ingedrukt om de waarde in stappen van + of - 5 km/h te wijzigen.

U kunt de ingestelde snelheid van de snelheidsregelaar aanpassen aan de snelheid die wordt voorgesteld door het snelheidslimietherkennings- en snelheidsadviesstelsel op het instrumentenpaneel:

► Druk één keer op toets **5**; er wordt een melding weergegeven om het verzoek tot opslaan te bevestigen.

► Druk nogmaals op toets **5** om de voorgestelde snelheid op te slaan.

De snelheid verschijnt direct als nieuwe ingestelde snelheid op het instrumentenpaneel.

Tijdelijk overschrijden van de ingestelde snelheid

► Houd het gaspedaal volledig ingedrukt.



De snelheidsbegrenzer wordt tijdelijk uitgeschakeld en de weergegeven ingestelde snelheid knippert.

► U hoeft alleen het gaspedaal los te laten om weer terug te keren naar een snelheid lager dan de ingestelde snelheid.

Als de ingestelde snelheidslimiet wordt overschreden, maar dit komt niet door de bestuurder (bijvoorbeeld op een steile helling), dan klinkt er onmiddellijk een geluidssignaal.

! Bij een steile afdaling of bij het krachtig indrukken van het gaspedaal kan de snelheidsbegrenzer niet voorkomen dat de ingestelde snelheid wordt overschreden. Rem waar nodig om de rijsnelheid te beperken.



Zodra de ingestelde rijsnelheid weer wordt bereikt, werkt de snelheidsbegrenzer weer: de

weergegeven ingestelde snelheid knippert niet meer.

Uitschakelen

► Draai rolnop 1 in de stand "OFF": de informatie over de snelheidsbegrenzer wordt niet meer weergegeven.

Storing



De weergave van streepjes (eerst knipperend en dan permanent) wijst op een storing in de snelheidsbegrenzer.

Laat het systeem controleren door het PEUGEOT-netwerk of een gekwalificeerde werkplaats.

Snelheidsregelaar - specifieke adviezen

! Gebruik voor uw veiligheid en die van uw mede weggebruikers de snelheidsregelaar uitsluitend als de verkeerssituatie het mogelijk maakt om gedurende een bepaalde tijd met een

constante snelheid en een veilige afstand tot uw voorligger te blijven rijden.

Blijf waakzaam wanneer de snelheidsregelaar ingeschakeld is. Wanneer u op een van de toetsen voor het wijzigen van de snelheid drukt, kan de snelheid van uw auto plotseling veranderen.

Op een **steile afdaling** kan de snelheidsregelaar niet voorkomen dat de auto de ingestelde snelheid overschrijdt. Rem indien nodig om de rijsnelheid te beperken.

Op een **steile helling** of bij het trekken van een zware aanhanger kan het voorkomen dat de ingestelde snelheid niet wordt gehaald of vastgehouden.

i Hoger dan de ingestelde snelheid

Druk het gaspedaal in om de ingestelde snelheid **tijdelijk** te overschrijden (de ingestelde snelheid knippert).

Laat het gaspedaal los om terug te keren naar de ingestelde snelheid (wanneer deze snelheid weer wordt bereikt, stopt de weergave van de snelheid met knipperen).

! Werkingslimieten

Gebruik het systeem nooit in de volgende situaties:

- In een stedelijk gebied met overstekende voetgangers.
- In druk verkeer (behalve in combinatie met de functie Stop & Start).

- Op bochtige of steile wegen.
- Op gladde of overstroomde wegen.
- Bij slechte weersomstandigheden.
- Bij rijden op een racecircuit.
- Op een testbank.
- Bij het gebruik van sneeuwkettingen, sneeuwsokken of spijkerbanden.

Snelheidsregelaar

Lees de **algemene adviezen over het gebruik van de rij- en parkeerhulpsystemen** en het hoofdstuk **Snelheidsregelaar - specifieke adviezen**:



Met behulp van dit systeem kan de bestuurder met een ingestelde constante snelheid rijden zonder gas te hoeven geven.

De snelheidsregelaar moet handmatig worden **ingeschakeld**.

Daarvoor moet de auto met een snelheid van minstens 40 km/u rijden.

Bij een auto met handgeschakelde versnellingsbak moet minimaal de derde versnelling zijn ingeschakeld.

Bij auto's met een automatische transmissie moet minimaal stand **D** of de tweede versnelling in stand **M** zijn ingeschakeld.

Bij een selectiehendel (elektrisch) moet stand **D** of **B** zijn geselecteerd.

- i** Bij auto's met het Stop & Start-systeem blijft de snelheidsregelaar na het

schakelen actief, ongeacht het type versnellingsbak.

- i** Na het afzetten van het contact worden alle ingestelde snelheden gewist.

Stuurkolomschakelaars

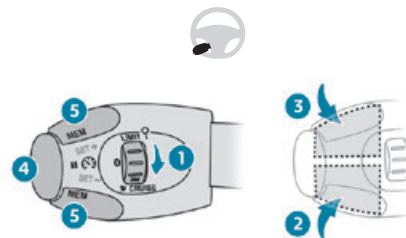

1. ON (stand **CRUISE**)/OFF
2. Snelheidsregelaar inschakelen met huidige rijsnelheid/ingestelde snelheid verlagen
3. Snelheidsregelaar inschakelen met huidige rijsnelheid/ingestelde snelheid verhogen
4. Snelheidsregelaar onderbreken/hervatten met eerder opgeslagen snelheid
5. Gebruiken van de snelheid die wordt voorgesteld door het snelheidslimietherkennings- en snelheidsadviezenstelsel (**MEM**)

Zie het betreffende hoofdstuk voor meer informatie over het

snelheidslimietherkennings- en snelheidsadviesstelsel.

Informatie op het instrumentenpaneel

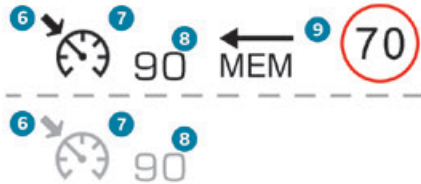

6. Snelheidsregelaar onderbroken/hervat
7. Snelheidsregelaar geselecteerd
8. Ingestelde snelheid
9. Snelheid voorgesteld door het snelheidslimietherkennings- en snelheidsadviesstelsel (afhankelijk van de uitvoering)

Inschakelen/onderbreken

- ▶ Draai rolwiel **1** in de stand **CRUISE**: de snelheidsregelaar is geselecteerd, maar nog niet ingeschakeld (Pause).
- ▶ Druk op toets **2** of **3** om de snelheidsregelaar in te schakelen en een snelheid op te slaan als de auto de gewenste snelheid bereikt; de huidige snelheid van de auto wordt de ingestelde snelheid.
- ▶ Laat het gaspedaal los.

- ▶ Druk nogmaals op toets **4** om de werking van de functie tijdelijk te onderbreken (Pause).
- ▶ Druk nogmaals op toets **4** om de snelheidsregelaar weer in te schakelen (ON).

i De werking van de snelheidsregelaar kan ook tijdelijk worden onderbroken (Pause):

- door het rempedaal in te trappen.
- automatisch, als het elektronisch stabiliteitsprogramma (ESP) in werking treedt.

Wijzigen van de ingestelde snelheid

De snelheidsregelaar moet zijn ingeschakeld. U kunt de ingestelde snelheid als volgt aanpassen, uitgaande van de huidige snelheid van de auto:

- ▶ Druk kort op toets **2** of **3** om de waarde in stappen van + of - 1 km/h te wijzigen.
- ▶ Houd toets **2** of **3** ingedrukt om de waarde in stappen van + of - 5 km/h te wijzigen.

! Wanneer toets **2** of **3** ingedrukt wordt gehouden, kan de snelheid van de auto snel veranderen.

! Stel om veiligheidsredenen een snelheid in die niet al te veel afwijkt van de actuele wagensnelheid. Zo voorkomt u dat de auto onverwacht gaat accelereren of vaart minderen.

U kunt de ingestelde snelheid van de snelheidsregelaar aanpassen aan de snelheid die wordt voorgesteld door het snelheidslimietherkennings- en snelheidsadviesstelsel op het instrumentenpaneel:

- ▶ Druk één keer op toets **5**; er wordt een melding weergegeven om het verzoek tot opslaan te bevestigen.

▶ Druk nogmaals op toets **5** om de voorgestelde snelheid op te slaan. De snelheid verschijnt direct als nieuwe ingestelde snelheid op het instrumentenpaneel.

Uitschakelen

- ▶ Draai rolknop **1** in de stand **"OFF"**: de informatie over de snelheidsregelaar wordt niet meer weergegeven.

Storing



De weergave van streepjes (eerst knipperend en dan permanent) wijst op een storing in de snelheidsregelaar.

Laat het systeem controleren door het PEUGEOT-netwerk of een gekwalificeerde werkplaats.

Drive Assist Plus

Alleen beschikbaar op uitvoeringen met de automatische transmissie EAT8 en de selectiehandel (elektrisch).

Dit systeem past automatisch de snelheid aan en corrigeert de koers van de auto, met behulp van de adaptieve cruise control met Stop & Go-functie en de Lane Positioning Assist. Deze twee functies moeten ingeschakeld en storingsvrij zijn.

Dit systeem is vooral geschikt voor gebruik op snelwegen en autowegen.

Zie de desbetreffende hoofdstukken voor meer informatie over de **adaptieve cruise control** en de **Lane Positioning Assist**.

! Het systeem assisteert de bestuurder bij het besturen, accelereren en remmen van de auto binnen de natuurkundige grenzen en de mogelijkheden van de auto. Bepaalde elementen van de infrastructuur en sommige voertuigen op de weg kunnen niet goed worden gedetecteerd of slecht worden geïnterpreteerd door de camera en de radar. Dit kan leiden tot onverwachte koersveranderingen, het uitblijven van een stuurcorrectie en/of het onjuist regelen van het accelereren of remmen.

adaptieve cruise control

Lees de **algemene adviezen over het gebruik van de rij- en parkeerhulpsystemen** en het gedeelte **Snelheidsregelaar - specifieke adviezen**:

Met behulp van dit systeem wordt **automatisch** de door de bestuurder ingestelde snelheid aangehouden (snelheidsinstelling), terwijl voldoende afstand tot de voorligger wordt gehouden. Dit systeem regelt automatisch het accelereren en decelereren van de auto.

Met de **Stop&Go-functie** regelt het systeem het remmen totdat de auto volledig tot stilstand is gekomen en wordt de motor opnieuw gestart.



Hiervoor is de auto voorzien van een camera boven aan de voorruit en, afhankelijk van de uitvoering, een radar in de voorbumper.

! Dit systeem is vooral bedoeld voor gebruik op snelwegen en autowegen. Het werkt alleen bij bewegende voertuigen die in dezelfde richting als uw auto rijden.

i Als de bestuurder een richtingaanwijzer inschakelt bij het inhalen van een langzamer voertuig, staat de snelheidsregelaar tijdelijk toe dat u de voorligger dichter nadert om het inhalen te

vergemakkelijken; de ingestelde snelheid wordt hierbij niet overschreden.

! Sommige voertuigen op de weg worden mogelijk niet goed gedetecteerd of verkeerd geïnterpreteerd door de camera en/of radar (bijvoorbeeld een vrachtwagen), wat kan leiden tot een slechte inschatting van de afstanden en het onjuist versnellen of afremmen van de auto.

Stuurkolomschakelaars

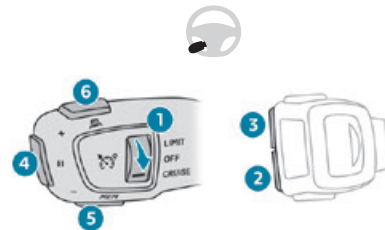

1. ON (stand **CRUISE**)/OFF
2. Activeren van de snelheidsregelaar met de actuele rijsnelheid/verlagen van de ingestelde snelheid
3. Activeren van de snelheidsregelaar met de actuele rijsnelheid/verhogen van de ingestelde snelheid

4. Snelheidsregelaar onderbreken/hervatten met de eerder opgeslagen snelheid
Bevestiging van het starten van de auto na een automatische stop (uitvoeringen met de Stop & Go-functie)
5. Gebruik de snelheid die door de snelheidslimietherkennings- en snelheidsadviessysteem wordt voorgesteld ((MEM-display))
6. Weergeven en instellen van de afstandinstelling tot de voorligger

Gebruik

Activeren van het systeem (pauze)

► Draai rolnop **1** omlaag in de stand **CRUISE** terwijl de motor draait. De snelheidsregelaar is gebruiksklaar (grijze weergave).

Inschakelen van de snelheidsregelaar en instellen van een snelheid

Bij een handgeschakelde versnellingsbak moet de snelheid van de auto tussen 30 en 180 km/u liggen.

Bij een automatische transmissie EAT8 of de selectiehendel (elektrisch) moet de snelheid van de auto tussen 0 en 180 km/u liggen.

► Druk op toets **2** of **3**: de huidige snelheid wordt de ingestelde snelheid (minimaal 30 km/u) en de snelheidsregelaar wordt direct geactiveerd (weergegeven in het groen).

► Druk op **3** voor het verhogen of op **2** voor het verlagen van de ingestelde snelheid (in

stappen van 5 km/h als de toets ingedrukt wordt gehouden).

! Wanneer toets **2** of **3** ingedrukt wordt gehouden, kan de snelheid van de auto snel veranderen.

De snelheidsregelaar onderbreken/hervatten

► Druk op **4** of trap het **rempeedaal** in. Wanneer u de snelheidsregelaar wilt onderbreken, kunt u dat als volgt doen:

- schakel van stand **D** naar **N**;
- houd het koppelingspedaal langer dan 10 seconden ingetrapt;
- druk op de hendel van de elektrische parkeerrem.

► Druk op **4** om de snelheidsregelaar weer in te schakelen. De snelheidsregelaar kan automatisch zijn onderbroken:

- wanneer de snelheid van de auto lager is dan 30 km/h bij een handgeschakelde versnellingsbak.
- wanneer het toerental van de auto lager is dan 1100 t/min bij een handgeschakelde versnellingsbak.
- door ingrijpen van het ESP.

Wanneer een auto met een automatische transmissie EAT8 of de selectiehendel (elektrisch) door het systeem tot stilstand is gebracht en de auto door de verkeerssituatie niet binnen 3 seconden weer kan wegrijden, druk

dan op toets **4** of trap het gaspedaal in om weg te rijden.

Als de bestuurder geen actie onderneemt nadat de auto tot stilstand is gebracht, dan wordt de elektrische parkeerrem automatisch na ongeveer 5 minuten aangetrokken.

i De snelheidsregelaar blijft actief na het schakelen, ongeacht het type versnellingsbak.

! Wanneer de bestuurder de snelheidsregelaar weer probeert in te schakelen nadat deze is onderbroken, dan wordt de melding "Inschakelen geweigerd, omstandigheden ongeschikt" kort weergegeven zolang het niet mogelijk is om de snelheidsregelaar weer in te schakelen (niet voldaan aan de veiligheidsvoorwaarden).

De geprogrammeerde snelheid aanpassen met de functie snelheidslimietherkennings- en snelheidsadviessysteem

► Druk op **5** om de op het instrumentenpaneel voorgestelde snelheid te accepteren en druk vervolgens nog een keer op de toets om te bevestigen.

! Om plotseling accelereren of decelereren van de auto te voorkomen, is het raadzaam een snelheid te selecteren die dicht bij de actuele snelheid van uw auto ligt.

De afstand tot de voorligger wijzigen

► Druk op **6** om de drempelwaarden van de afstandinstelling ("Veraf", "Normaal" of "Dichtb.") weer te geven en druk nog een keer op de toets om een drempelwaarde te selecteren.

Na enkele seconden wordt de instelling geaccepteerd en in het geheugen opgeslagen bij het afzetten van het contact.

Tijdelijk overschrijden van de ingestelde snelheid

► Druk het gaspedaal volledig in. De afstandsregeling en snelheidsregeling worden uitgeschakeld zolang u gas geeft. "Snelheidsregelaar onderbroken" wordt weergegeven.

Uitschakelen van het systeem

► Draai rolknop 1 omhoog in de stand **OFF**.

Informatie op het instrumentenpaneel

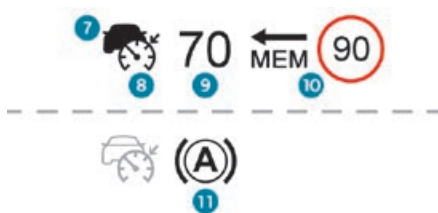

7. Voertuig waargenomen door het systeem (symbool vol)
8. Snelheidsregelaar actief (kleur niet grijs)
9. Ingestelde snelheid
10. Snelheid voorgesteld door het snelheidslimietherkennings- en snelheidsadviesysteem
11. Auto op zijn plaats gehouden (uitvoeringen met automatische transmissie of selectiehendel (elektrisch))



12. Instelling afstand tot voorligger
13. Door het systeem gedetecteerde positie van het voertuig

Meldingen en waarschuwingen

i Meldingen en waarschuwingen worden niet achter elkaar weergegeven.

- "Snelheidsregelaar gepauzeerd" of "Snelheidsregelaar onderbroken", na een korte acceleratie door de bestuurder.
- "Snelheidsregelaar actief", geen voertuig gedetecteerd.
- "Snelheidsregelaar gepauzeerd", voertuig gedetecteerd.



"Snelheidsregelaar actief", voertuig gedetecteerd.



"Neem de controle over de auto over" (oranje).

► Remmen of accelereren, afhankelijk van de situatie.



"Neem de controle over de auto over" (rood).

► **Neem onmiddellijk de controle over de auto over:** het systeem kan niet correct reageren op de huidige rij situatie.



"Inschakelen geweigerd, omstandigheden ongeschikt". Het systeem weigert om de snelheidsregelaar in te schakelen omdat er niet aan de noodzakelijke voorwaarden is voldaan.

Stop & Go-functie



"Trap het gaspedaal in of druk op toets **II om weg te rijden**" (toets

4).

Het systeem heeft de auto volledig tot stilstand gebracht.

Indien de situatie het toelaat, rijdt de auto binnen 3 seconden geleidelijk en automatisch weg.

Na deze periode van 3 seconden moet de bestuurder het gaspedaal intrappen of op toets **4** drukken om weg te rijden.



Gedurende de fase dat de auto stilstaat, wordt aanbevolen:

- Niet de portieren te openen.
- Geen passagiers in of uit te laten stappen.
- Niet de achteruitversnelling in te schakelen.

! Wanneer de auto weer wegrijdt, let dan op eventuele fietsers, voetgangers of dieren die mogelijk niet goed worden gedetecteerd.

Werkingslimieten

De snelheidsregelaar werkt zowel overdag als 's nachts, ook bij mist en matige regen.

Het systeem kan met bepaalde situaties niet omgaan; de bestuurder moet dan de controle over de auto weer overnemen.

Het systeem detecteert geen:

- Voetgangers, sommige fietsers, dieren.
- Stilstaande voertuigen (file, autopech enz.).

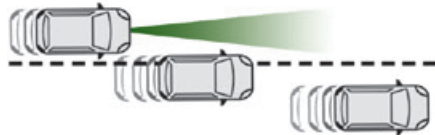

- Kruisende voertuigen.
- Tegemoetkomende voertuigen.

In de volgende situaties moet de bestuurder de snelheidsregeling onderbreken:

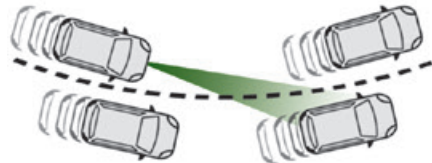

- Bij het rijden op een bochtige weg.
- Bij het naderen van een rotonde.



- Bij het rijden achter een smal voertuig. Schakel de snelheidsregelaar weer in zodra de omstandigheden dit toelaten.

Situaties waarin de bestuurder onmiddellijk de controle moet overnemen:

- De voorligger remt zeer sterk af.

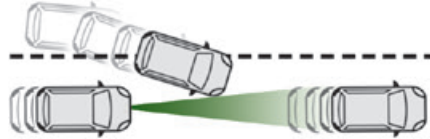

- Er voegt plotseling een voertuig in tussen uw auto en de voorligger.

! Let vooral op:

- Bij de aanwezigheid van motorfietsen en bij het invoegen van voertuigen.
- Wanneer u een tunnel binnenrijdt of over een brug rijdt.

! Gebruik het systeem niet:

- Na een schok tegen de voorruit ter hoogte van de camera of een schok tegen de voorbumper (uitvoeringen met radar).

- Als de remlichten niet werken.

! Het systeem mag niet worden gebruikt:

- Als lange voorwerpen op dakdragers worden vervoerd.
- Als de auto een aanhanger trekt of wordt gesleept.
- Als de voorkant van de auto is aangepast (bijvoorbeeld door de montage van verstralers of het overspuiten van de voorbumper).

Lane Positioning Assist

Lees de **algemene adviezen over het gebruik van de rij- en parkeerhulpsystemen.**

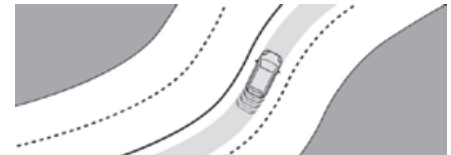

Met behulp van een boven aan de voorruit geplaatste camera identificeert het systeem rijstrookmarkeringen en houdt het de auto op de door de bestuurder gekozen positie binnen de rijstrook.

Deze functie is vooral geschikt voor het rijden op snelwegen en autowegen.

Werkingsvoorwaarden

- Adaptieve snelheidsregelaar actief.

- Rijstrook gemarkeerd met lijnen aan beide zijden.
- ESP in werkende staat.
- ASR-systeem ingeschakeld.
- Er wordt geen aanhanger gedetecteerd.
- Er wordt geen noodreservewiel gebruikt.
- De auto wordt niet blootgesteld aan hoge, zijdelingse g-krachten.
- Richtingaanwijzers niet ingeschakeld.

Inschakelen/uitschakelen



► Druk terwijl de adaptieve cruise control met Stop & Go-functie is ingeschakeld op deze toets. Dit wordt bevestigd door:

- Het lampje in de toets gaat groen branden.
- Het volgende symbool wordt op het instrumentenpaneel weergegeven.

De kleur van het symbool op het instrumentenpaneel is afhankelijk van de werkingsstatus van het systeem:

-  (groen)
Er is aan een of meerdere werkingsvoorwaarden niet voldaan; het systeem is gepauzeerd.



(groen)
Er is aan alle werkingsvoorwaarden voldaan; het systeem is actief.



(oranje)
Storing in het systeem.

Als de bestuurder het systeem langere tijd niet wil gebruiken, kan hij het systeem uitschakelen door nogmaals op de toets te drukken. Het lampje in de toets gaat uit en het symbool op het instrumentenpaneel verdwijnt.

i De status van het systeem wordt opgeslagen bij het uitzetten van het contact.

Snelheidsregelaar

De bestuurder moet het stuurwiel goed vasthouden.

Als de snelheidsregelaar is geactiveerd, wordt het symbool groen weergegeven: het systeem begeleidt de auto door middel van kleine stuurbewegingen en houdt deze in de door de bestuurder gekozen positie op de rijstrook. Deze positie hoeft niet het midden van de rijstrook te zijn.

De bestuurder kan bewegingen in het stuurwiel voelen.

De bestuurder kan op elk gewenst moment de positie van de auto wijzigen door het stuurwiel te draaien. Als de bestuurder van mening is dat de positie van de auto correct is en hij beide handen op het stuurwiel houdt, moet hij de druk op het stuurwiel laten afnemen om het systeem de

besturing te laten overnemen. De auto wordt dan niet automatisch binnen de rijstrook gecentreerd.

Het systeem pauzeren/onderbreken

! De bestuurder moet meteen actie ondernemen als hij denkt dat de verkeerssituatie of het wegoppervlak ingrijpen vereist, door het stuurwiel te bewegen om de werking van het systeem tijdelijk te onderbreken. Wanneer het rempedaal wordt ingetrapt, wordt de snelheidsregeling onderbroken en wordt ook het systeem onderbroken.

! Als het systeem vaststelt dat de bestuurder het stuurwiel niet stevig genoeg vast houdt, dan geeft het systeem een aantal waarschuwingen die steeds dringender worden. Als de bestuurder niet reageert, wordt het systeem uitgeschakeld.

i Als de werking wordt onderbroken omdat het stuurwiel langere tijd niet stevig genoeg wordt vastgehouden, moet u het systeem weer inschakelen door opnieuw op de toets te drukken.

Automatische pauzering

- Ingrijpen van het ESP.

– Langere tijd geen detectie van een van de rijstrookmarkeringen. In dit geval kan de functie Active Lane Departure Warning de controle overnemen totdat er weer aan de werkingsvoorwaarden van het systeem wordt voldaan.









In reactie op de acties van de bestuurder: onderbreking







- Inschakelen van de richtingaanwijzers.
- Overschrijden van de rijstrookmarkeringen.
- Te stevig vasthouden van het stuurwiel of dynamische stuurmanoeuvre.

- Intrappen van het rempedaal (met een pauze tot gevolg totdat de snelheidsregelaar weer wordt ingeschakeld) of het gaspedaal (onderbreking zolang het pedaal wordt ingetrapt).
- Pauzeren van de snelheidsregelaar.
- Uitschakelen van het ASR-systeem.

Rijomstandigheden en bijbehorende waarschuwingen

In de onderstaande tabellen worden de weergaven beschreven die behoren bij de belangrijkste rijsituaties. Deze waarschuwingen worden niet opeenvolgend weergegeven.

Lampje van de toets	Rolknop snelheidsregelaar	Symbolen	Weergave	Aanwijzingen
Uit	CRUISE	 (grijs)	 (grijs)	Snelheidsregelaar gepauzeerd; Lane Positioning Assist niet actief.
Uit	CRUISE	 (groen)	 (grijs)	Snelheidsregelaar actief; Lane Positioning Assist niet actief.
Groen	CRUISE	 (groen)	 (groen)	Drive Assist Plus actief, werkt normaal (correctie wordt uitgevoerd op het stuurwiel).
Groen	CRUISE	 (grijs)	 (grijs)	Drive Assist Plus gepauzeerd.

Lampje van de toets	Rolknop snelheidsregelaar	Symbolen	Weergave	Aanwijzingen
Groen	CRUISE	 (groen)/(grijs)	 (grijs)	Drive Assist Plus actief; er is niet aan alle voorwaarden voor de Lane Positioning Assist voldaan.
Groen	OFF of LIMIT	 (grijs)	 (grijs)	Snelheidsregelaar niet actief; er is niet aan alle voorwaarden voor de Lane Positioning Assist voldaan.
Groen	CRUISE	 (groen)/(grijs)	 (grijs)	Drive Assist Plus onderbroken: snelheidsregelaar en Lane Positioning Assist zijn onderbroken.

Meldingen	Rijsituaties
"Activeer de snelheidsregelaar om het Lane Positioning Assist-systeem te gebruiken"	Activering van de Lane Positioning Assist terwijl de snelheidsregelaar niet actief is.
"Omstandigheden ongeschikt, activering in stand-by"	Activering van Lane Positioning Assist terwijl er niet aan alle voorwaarden is voldaan.
"Houd uw handen op het stuurwiel"	Langere tijd rijden zonder het stuurwiel vast te houden of terwijl het stuurwiel verkeerd of onvoldoende stevig wordt vastgehouden.
"Houd het stuurwiel vast"	Lane Positioning Assist wordt op dat moment of spoedig uitgeschakeld.
"Neem de controle over"	Gelijktijdig uitschakelen van de snelheidsregelaar en de Lane Positioning Assist.

Werkingslimieten

i Wanneer de auto op een lange rechte rijstrook en een glad wegdek rijdt en de

bestuurder het stuur stevig vasthoudt, kan het Lane Keeping System toch een waarschuwing geven.

Het systeem werkt mogelijk niet of voert mogelijk ongeschikte correcties van de besturing uit in de volgende situaties:

- slecht zicht (onvoldoende verlicht wegdek, sneeuw, regen, mist),
- verblinding (verlichting van een tegenligger, laagstaande zon, spiegeling op een nat wegdek, uitrijden van een tunnel, afwisseling van schaduw en licht),
- gedeelte van de voorruit voor de camera vuil, beslagen, bevroren, bedekt door sneeuw, beschadigd of bedekt door een sticker,
- wegmarkeringen beschadigd, deels niet zichtbaar door sneeuw of modder, of meerdere wegmarkeringen (weggedeelte met werkzaamheden, wegsplitsingen),
- bij het rijden in een scherpe bocht,
- bij het rijden op bochtige wegen,
- bij de aanwezigheid van asfaltverbindingen op de weg.

- !** Het systeem mag niet worden gebruikt:
- bij het rijden met een noodreservewiel,
 - bij het trekken van een aanhanger, met name als deze niet aangekoppeld of goedgekeurd is,
 - bij slechte weersomstandigheden,
 - bij het rijden op een glad wegdek (kans op aquaplaning, sneeuw, ijzel),
 - bij het rijden op een circuit,
 - op een testbank.

Storing



Een systeemstoring wordt aangegeven door branden van het lampje Service en dit (oranje) symbool, in

combinatie met een waarschuwingsmelding en een geluidssignaal.

Lane Keeping Assist

Lees de **algemene adviezen over het gebruik van de rij- en parkeerhulpsystemen**.

Het systeem detecteert met behulp van een camera aan de bovenzijde van de voorruit rijstrookmarkeringen en bermranden (afhankelijk van de uitvoering), corrigeert de koers van de auto en waarschuwt de bestuurder zodra overschrijding van de rijstrookmarkering of bermrand dreigt (afhankelijk van de uitvoering). Dit systeem is met name nuttig op snelwegen en autowegen.



Werkingsvoorwaarden

- Rijsnelheid tussen 65 en 180 km/u.
- Weg voorzien van een middenstreep.
- Stuurwiel met beide handen vastgehouden.
- Richtingaanwijzers niet ingeschakeld.
- ESP ingeschakeld en in werkende staat.

! Het systeem assisteert de bestuurder uitsluitend als de auto ongewild de rijstrook dreigt te verlaten. Het regelt niet het aanhouden van een veilige afstand of het

aanhouden van een rijsnelheid, en het grijpt ook niet in op het remsysteem van de auto. De bestuurder moet altijd beide handen aan het stuurwiel houden zodat hij kan ingrijpen zodra het systeem dit niet meer kan (bijvoorbeeld wanneer de middenstreep ontbreekt).

Werking

Zodra het systeem herkent dat de auto op het punt staat om ongewild een van de gedetecteerde rijstrookmarkeringen of (berm) randen van de weg te overschrijden, corrigeert het systeem de koers van de auto totdat deze weer netjes binnen de rijstrook rijdt. De bestuurder kan bewegingen in het stuurwiel voelen.



Dit lampje knippert gedurende de koerscorrectie.

i De bestuurder kan de correctie verhinderen door het stuurwiel stevig vast te houden (bijvoorbeeld bij een uitwijkmanoeuvre). De correctie wordt meteen onderbroken als de richtingaanwijzers worden ingeschakeld.

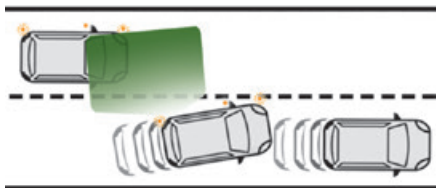

Zolang de richtingaanwijzers zijn ingeschakeld en gedurende enkele seconden nadat ze zijn

uitgeschakeld, beschouwt het systeem elke afwijking van de koers als gewild en worden er geen correcties uitgevoerd.

Maar als de dodehoekbewaking is ingeschakeld en de bestuurder van rijstrook gaat wisselen terwijl er een ander voertuig in de dode hoek wordt gedetecteerd, voert het systeem ondanks het inschakelen van de richtingaanwijzers toch een koerscorrectie uit.



Zie het betreffende hoofdstuk voor meer informatie over het **dodehoekbewaking**.

! Als het systeem detecteert dat de bestuurder tijdens een automatische correctie het stuurwiel niet voldoende stevig vast heeft, onderbreekt het systeem deze correctie. Er wordt een waarschuwing geactiveerd om de bestuurder erop te attenderen dat hij de controle over de auto moet overnemen.

Rijomstandigheden en bijbehorende waarschuwingen

In de onderstaande tabel ziet u een beschrijving van de waarschuwingen en meldingen die afhankelijk van de rijomstandigheden kunnen worden weergegeven.

Deze waarschuwingen worden niet opeenvolgend weergegeven.

Status van de functie	Verklikkerlampje	Weergave en/of bijbehorende melding	Aanwijzingen
UIT		 (grijs)	Functie uitgeschakeld.
AAN		 (grijs)	Functie actief, niet voldaan aan de voorwaarden: <ul style="list-style-type: none"> – snelheid lager dan 65 km/u; – geen rijstrookmarkering gedetecteerd; – ASR-/DSC-systemen uitgeschakeld of ingrijpen van het ESP; – "sportieve" rijstijl.

Status van de functie	Verklikkerlampje	Weergave en/of bijbehorende melding	Aanwijzingen
AAN		 (grijs)	Systeem automatisch uitgeschakeld/in stand-by (bijvoorbeeld door detectie van een aanhanger of gebruik van het noodreservewiel dat bij de auto is geleverd).
AAN		 (groen)	Rijstrookmarkeringen gedetecteerd. Snelheid hoger dan 65 km/u.
AAN		 (oranje)/(groen)	Het systeem corrigeert de koers op basis van de zijde van de rijstrook die overschreden dreigt te worden (oranje lijn).
AAN	 	 (oranje)/(groen) "Houd het stuurwiel vast"	<ul style="list-style-type: none"> – Als het systeem tijdens het corrigeren van de koers detecteert dat de correctie onvoldoende is en dat er een doorgetrokken streep zal worden overschreden (oranje lijn), dan wordt de bestuurder gewaarschuwd dat hij ter aanvulling op de actie van het systeem zelf de koers zal moeten corrigeren. – Als het stuurwiel niet goed wordt vastgehouden, klinkt er een waarschuwingssignaal en wordt er een melding weergegeven, totdat de correctie van de koers is uitgevoerd of de bestuurder het stuur weer goed vasthoudt. <p>Hoe meer koerscorrecties er worden uitgevoerd, hoe langer het desbetreffende waarschuwingssignaal klinkt. De melding zal uiteindelijk permanent worden weergegeven, totdat de bestuurder reageert.</p>

Werkingslimieten

Het systeem gaat in de volgende gevallen automatisch over in de wachtstand:

- ESP uitgeschakeld of bezig met een ingreep,
- de snelheid is lager dan 65 km/h of hoger dan 180 km/h,
- er is een aanhanger aangekoppeld,
- detectie van het gebruik van een noodreservewiel (dit wordt niet onmiddellijk gedetecteerd, daarom is het raadzaam de functie in dat geval uit te schakelen),
- detectie van sportief rijgedrag, intrappen van het rempedaal of gaspedaal,
- er wordt gereden op een weg zonder wegmarkeringen,
- de richtingaanwijzers zijn ingeschakeld,
- in een bocht wordt de binnenste rijstrookmarkering overschreden,
- in een scherpe bocht,
- wanneer de bestuurder niet reageert op een correctie.

! Het systeem werkt in de volgende situaties mogelijk minder goed of helemaal niet:

- onvoldoende contrast tussen het wegdek en de bermrand (bijv. schaduw),
- versleten wegmarkeringen,
- wegmarkeringen die niet zichtbaar zijn door sneeuw of modder, of meerdere wegmarkeringen aanwezig (weggedeelte met werkzaamheden enz.),

- te weinig afstand tot de voorligger (waardoor de rijstrookmarkeringen niet kunnen worden gedetecteerd),
- smalle of bochtige weg.

Kans op ongewenst activeren

Bij de volgende rijomstandigheden is het raadzaam om het systeem uit te schakelen:

- rijden op slecht, instabiel of zeer glad (ijzel) wegdek,
- ongunstige weersomstandigheden,
- rijden op een kombaan,
- rijden op een rollenbank,

Uitschakelen/inschakelen

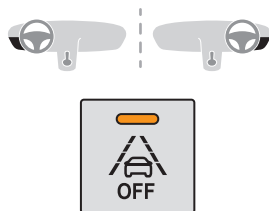

- Met deze toets kunt u het systeem op elk moment uit- of inschakelen.

 Wanneer het is uitgeschakeld, gaan het controlelampje in de toets en dit waarschuwingslampje op het instrumentenpaneel branden.

Het systeem wordt automatisch **ingeschakeld** zodra het contact wordt ingeschakeld.

Storing



 Een systeemstoring wordt aangegeven met het branden van deze waarschuwingslampjes op het instrumentenpaneel, in combinatie met een geluidssignaal en een melding. Laat het systeem controleren door een PEUGEOT-dealer of een gekwalificeerde werkplaats.

dodehoekbewaking

Lees de **algemene adviezen over het gebruik van de rij- en parkeerhulpsystemen**.

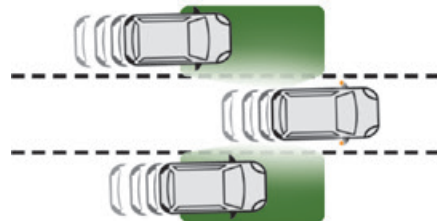

Het systeem omvat sensoren op de zijkanten van de bumpers en waarschuwt de bestuurder voor de mogelijk gevaarlijke aanwezigheid van andere voertuigen (auto's, vrachtwagens, motoren) in de blinde hoeken van de auto (gebieden die de bestuurder niet kan zien).

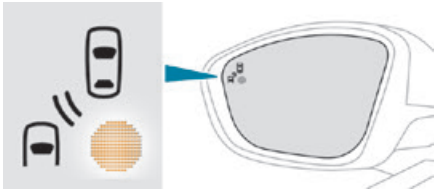

In de buitenspiegel aan de zijde waar zich dat voertuig bevindt, gaat er een waarschuwingslampje branden:

- direct, wanneer u wordt ingehaald;
- na ongeveer een seconde, wanneer u langzaam een ander voertuig inhaalt.

Inschakelen/uitschakelen



Deze functie wordt ingesteld via het touchscreenmenu **Rijverlichting/Auto**.

Wanneer de auto wordt gestart, gaat in de linker- of rechterbuitenspiegel een waarschuwingslampje branden om aan te geven dat het systeem is geactiveerd.

De systeemstatus blijft in het geheugen opgeslagen wanneer het contact is afgezet.

- i** Het systeem wordt automatisch uitgeschakeld als u een aanhanger trekt met een door PEUGEOT gehomologeerde trekhaak.

Voorwaarden voor de werking

- Alle voertuigen rijden in dezelfde richting op aangrenzende rijstroken.
- De snelheid van de auto moet tussen 12 en 140 km/h (uitvoeringen zonder Park Assist) of tussen 30 en 140 km/h (uitvoeringen met Park Assist of Full Park Assist) liggen.
- Wanneer u een auto inhaalt en het verschil in snelheid minder dan 10 km/h is.
- Wanneer u door een andere auto wordt ingehaald en het verschil in snelheid minder dan 25 km/h is.
- Het verkeer stroomt vloeiend door.
- De inhaalmanoeuvre duurt langer dan normaal en het ingehaalde voertuig blijft in de dode hoek.
- U rijdt in een rechte lijn of in een flauwe bocht.
- Uw auto trekt geen aanhanger of caravan enz.

Werkingslimieten

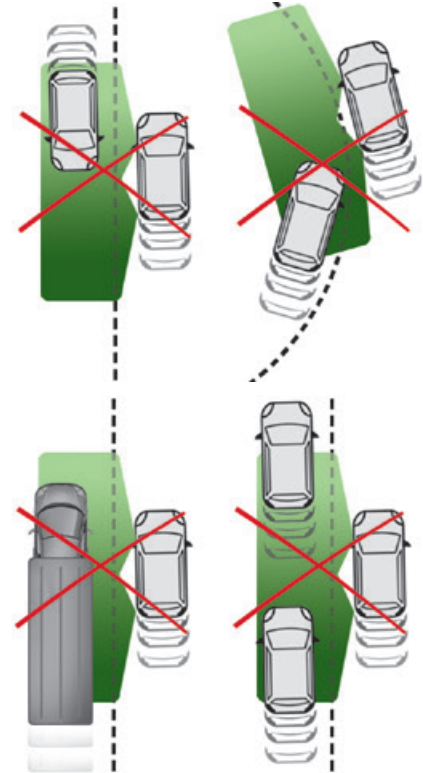

In de volgende gevallen wordt er geen waarschuwing gegeven:

- Bij stilstaande voorwerpen (geparkeerde auto's, vangrails, lantaarnpalen, borden enz.).
- Bij tegemoetkomend verkeer.
- Op bochtige wegen of in zeer scherpe bochten.
- Bij het inhalen van of ingehaald worden door een zeer lang voertuig (vrachtwagen, autobus enz.) die én in de dode hoek achter wordt gedetecteerd én zich in het gezichtsveld van de bestuurder bevindt.
- Bij snelle inhaalmanoeuvres.
- Bij erg druk verkeer: de voertuigen die voor en achter worden gedetecteerd, worden aangezien voor een vrachtwagen of een stilstaand object.
- Als de functie Park Assist of Full Park Assist is geactiveerd.

Storing

 Bij een storing gaat dit waarschuwingslampje op het instrumentenpaneel gaan branden en wordt er een melding weergegeven. Neem contact op met een PEUGEOT-dealer of een gekwalificeerde werkplaats om het systeem te laten controleren.

i Bij slechte weersomstandigheden (zware regenval, hagel enz.) kan het systeem tijdelijk minder nauwkeurig werken. Vooral het rijden op een nat wegdek of het van een droog wegdek op een nat wegdek terecht komen kan tot een vals alarm leiden

(zo kan een wolk waterdruppels in de dode hoek worden aangezien voor een voertuig). Let er bij slecht weer en in de winter altijd op dat de sensoren niet met modder, sneeuw of ijs bedekt zijn. Plak geen stickers of andere voorwerpen op het gedeelte van de buitenspiegels waar het waarschuwingsgebied zich bevindt of op de detectiezones op de voor- en achterbumper, omdat de dodehoekbewaking dan mogelijk niet goed werkt.

actieve dodehoekbewaking

Als aanvulling op het permanent branden van het lampje in de buitenspiegel aan de desbetreffende zijde, geeft het systeem bij het overschrijden van een rijstrookmarkering met ingeschakelde richtingaanwijzers een rukje aan het stuurwiel voor een koerscorrectie om u te helpen een aanrijding met het voertuig in de dode hoek te voorkomen. Dit systeem is een combinatie van de Lane Keeping Assist en de dodehoekbewaking. Deze twee functies moeten ingeschakeld en storingsvrij zijn. De snelheid van de auto moet liggen tussen 65 en 140 km/h. Deze functies zijn met name geschikt voor het rijden op autowegen en snelwegen.

Raadpleeg de desbetreffende rubrieken voor meer informatie over de **Lane Keeping Assist** en de **dodehoekbewaking**.

Active Safety Brake met Distance Alert en intelligente noodremassistentie

Lees de **algemene adviezen over het gebruik van de rij- en parkeerhulpsystemen**.



Dit systeem:

- waarschuwt de bestuurder wanneer er een risico bestaat op een aanrijding met een voorligger, een voetganger of, afhankelijk van de uitvoering, een fietser.
- vermindert de snelheid van de auto om een aanrijding te voorkomen of de zwaarte van de aanrijding te beperken.

i Het systeem houdt tevens rekening met motorfietsen en dieren, maar dieren kleiner dan 0,5 m en voorwerpen op de rijbaan worden niet altijd gedetecteerd.

Dit systeem heeft drie functies:

- Distance Alert.
- Intelligente noodremassistentie.

– Active Safety Brake (automatisch noodremsysteem).

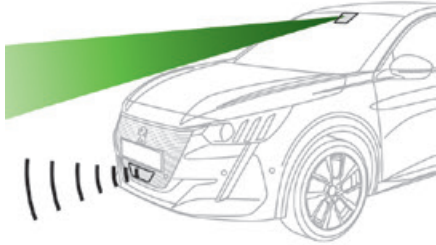

De auto is voorzien van een multifunctionele camera bovenaan de voorruit en, afhankelijk van de uitvoering, een radar in de voorbumper.

! Ondanks de aanwezigheid van dit systeem moet de bestuurder waakzaam blijven.

Dit systeem is ontwikkeld om de bestuurder te ondersteunen en de veiligheid te verbeteren. De bestuurder moet zelf altijd het verkeer in de gaten blijven houden en zich aan de verkeersregels houden.

i Zodra het systeem een mogelijk obstakel detecteert, wordt het remcircuit voorbereid op een automatische remactie. Er kan dan een zwak geluid hoorbaar zijn en mogelijk lijkt de auto wat af te remmen.

Uitschakelen/Inschakelen

Standaard wordt het systeem automatisch ingeschakeld als de motor wordt gestart.



Deze functie wordt ingesteld via het touchscreenmenu

Rijverlichting/Auto.



Het uitschakelen van het systeem wordt aangegeven door het branden van dit waarschuwingslampje in combinatie met de weergave van een melding.

Werkingsvoorwaarden en -beperkingen

ESC-systeem werkt goed.

ASR-systeem ingeschakeld.

Veiligheidsgordels bevestigd voor alle passagiers.

Gestabiliseerde snelheid op een weg zonder bochten.

In de volgende gevallen is het raadzaam het systeem uit te schakelen via het configuratiemenu van de auto:

- Trekken van een aanhanger.
- Bij lange voorwerpen op dakdragers.
- Bij gemonteerde sneeuwkettingen.
- Voordat de auto met draaiende motor in een automatische wasstraat wordt gewassen.
- Voordat de auto op een rollenbank in een werkplaats wordt getest.
- Als de auto met draaiende motor wordt gesleept.

– Na een klap op de voorruit ter hoogte van de detectiecamera.

i Het systeem wordt automatisch uitgeschakeld als het gebruik van het noodreservewiel wordt gedetecteerd (kleinere diameter).

Het systeem wordt automatisch uitgeschakeld als er een storing van de rempedaalschakelaar of van minimaal twee remlichten wordt gedetecteerd.

! Het kan gebeuren dat waarschuwingen niet, te laat of op het verkeerde moment worden gegeven.

Daarom moet u altijd de controle over de auto behouden zodat u op elk moment kunt ingrijpen om een aanrijding te voorkomen.

! Na een aanrijding wordt het systeem automatisch uitgeschakeld. Neem contact op met een PEUGEOT-dealer of een gekwalificeerde werkplaats om het systeem te laten controleren.

Distance Alert

Deze functie waarschuwt de bestuurder bij een risico van een aanrijding met een voorligger, of een voetganger of fietser op de rijstrook.

Activeringsdrempel voor de waarschuwing wijzigen

Deze drempelwaarde voor activering bepaalt de gevoeligheid waarmee de functie voor het risico van een aanrijding waarschuwt.



De drempelwaarde wordt in het menu **Rijverlichting/Auto** op het touchscreen ingesteld.

► Kies een van de drie mogelijke drempelwaarden:

- "Ver".
- "Normaal".
- "Dichtb."

De drempelwaarde die als laatste is geselecteerd, wordt opgeslagen bij het afzetten van het contact.

Werking

Afhankelijk van de door het systeem gedetecteerde risico op een aanrijding en de door de bestuurder geselecteerde waarschuwingsdrempel, kunnen meerdere waarschuwingsniveaus worden geactiveerd en weergegeven op het instrumentenpaneel. Het systeem houdt rekening met de dynamiek van de auto, de rijnsnelheid en die van de voorligger, de weersomstandigheden en het rijden van de auto zelf (bediening van de pedalen, het stuurwiel, enz.) om de waarschuwing op het beste moment te geven.



Niveau 1 (oranje): waarschuwing alleen door middel van visuele signalen die

aangeeft dat de afstand tot de voorligger zeer klein is.

De melding "**Voertuig dichtbij**" wordt weergegeven.



Niveau 2 (rood): waarschuwing door middel van visuele signalen en geluidssignalen die aangeeft dat een aanrijding dreigt.

De melding "**Remmen!**" wordt weergegeven.

Niveau 3: in sommige gevallen kan een voelbare waarschuwing in de vorm van zeer licht remmen worden gegeven, wat het risico op een aanrijding bevestigt.

i Als uw auto een voorligger te snel nadert, wordt het eerste waarschuwningsniveau mogelijk niet weergegeven: in dat geval wordt waarschuwningsniveau 2 direct weergegeven.

Belangrijk: waarschuwningsniveau 1 wordt nooit weergegeven voor een stilstaand obstakel of wanneer de activeringsstand "**Dichtb.**" is geselecteerd.

Intelligente noodremassistentie

Wanneer de bestuurder wel remt, maar niet voldoende om een aanrijding te voorkomen, vult deze functie de remkracht aan voor zover dit binnen de natuurkundige grenzen mogelijk is. Deze ondersteuning wordt alleen geleverd als de bestuurder zelf het rempedaal intrapt.

Active Safety Brake



Deze functie, ook wel automatisch noodremsysteem genoemd, treedt in werking wanneer de bestuurder, na de waarschuwingen, niet snel genoeg reageert en niet remt. De functie is bedoeld om de snelheid van de aanrijding te beperken of de aanrijding te voorkomen wanneer de bestuurder niet ingrijpt.

Werking

Het systeem werkt onder de volgende omstandigheden:

- De rijnsnelheid is niet hoger dan 60 km/u wanneer een voetganger wordt gedetecteerd.

- De rijsnelheid is niet hoger dan 80 km/u wanneer een stilstaand voertuig of een fietser wordt gedetecteerd.
- De rijsnelheid ligt tussen 10 km/u en 85 km/u (uitvoeringen met uitsluitend een camera) of 140 km/u (uitvoeringen met camera en radar) wanneer een rijdend voertuig wordt gedetecteerd.

 Dit waarschuwingslampje knippert meteen (gedurende ongeveer 10 seconden) zodra de functie ingrijpt op het remsysteem van de auto.



Bij een auto met een automatische transmissie of selectiehendel (elektrisch) begint de auto weer te rijden nadat deze door het automatische noodremsysteem tot stilstand is gebracht. Houd het rempedaal ingetrapt als u dit wilt voorkomen. Bij een auto met een handgeschakelde versnellingsbak kan de motor afslaan als de auto door het automatische noodremsysteem tot stilstand wordt gebracht.

 De bestuurder kan op elk gewenst moment de controle over de auto weer overnemen door een ferme stuurbeweging te maken en/of het gaspedaal stevig in te trappen.

 Het rempedaal kan iets trillen als deze functie actief is. Als de auto volledig tot stilstand is gekomen, blijven de remmen automatisch 1 tot 2 seconden geactiveerd.

Storing

 Bij een storing in het systeem wordt u gewaarschuwd door het permanent branden van dit lampje in combinatie met een melding en een geluidssignaal. Raadpleeg het PEUGEOT-netwerk of een gekwalificeerde werkplaats om het systeem te laten controleren.

  Als deze lampjes gaan branden nadat de motor is afgezet en weer gestart, raadpleeg dan het PEUGEOT-netwerk of een gekwalificeerde werkplaats om het systeem te laten controleren.

Systeem voor detecteren van onoplettendheid

Lees de **algemene adviezen over het gebruik van de rij- en parkeerhulpsystemen**.

Neem een pauze wanneer u moe bent en in elk geval elke 2 uur.

De functie omvat het systeem “Driver Attention Warning” en het systeem “Driver Attention Alert”.

 Deze systemen zijn absoluut niet bedoeld om de bestuurder wakker te houden of te voorkomen dat de bestuurder achter het stuur in slaap valt. Het is altijd de verantwoordelijkheid van de bestuurder om de auto aan de kant te zetten als hij/zij vermoeid is.

Inschakelen/uitschakelen



Deze functie wordt ingesteld via het touchscreenmenu

Rijverlichting/Auto.

De status van de functie wordt opgeslagen bij het afzetten van het contact.

Driver Attention Warning



Het systeem geeft een waarschuwing zodra het detecteert dat de bestuurder

langer dan twee uur heeft gereden met een snelheid van meer dan 65 km/h zonder dat deze een pauze heeft genomen.

Deze waarschuwing bestaat uit een melding die de bestuurder adviseert een pauze te nemen, en een geluidssignaal.

Als de bestuurder dit advies niet opvolgt, wordt de waarschuwing elk uur herhaald tot de auto wordt stilgezet.

Het systeem wordt gereset als aan een van de volgende voorwaarden is voldaan:

- De auto staat langer dan 15 minuten stil met draaiende motor.
- Het contact is enkele minuten afgezet geweest.
- De veiligheidsgordel van de bestuurder is losgemaakt en het portier is geopend.

 Zodra de snelheid lager is dan 65 km/h, gaat het systeem over in de wachtstand. De rijtijd wordt opnieuw berekend zodra de snelheid hoger is dan 65 km/h.

Driver Attention Alert

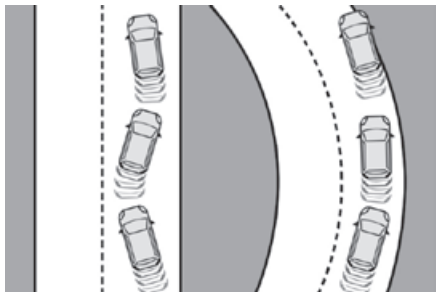

Met behulp van een boven aan de voorruit geplaatste camera beoordeelt het systeem de waakzaamheid, vermoeidheid of afleidingen van de bestuurder door afwijkingen in de koers van de auto ten opzichte van de wegmarkeringen te signaleren.

Dit systeem is vooral geschikt voor auto(snel) wegen (snelheden hoger dan 65 km/h). In eerste instantie wordt de bestuurder gewaarschuwd door de melding "**Voorzichtig!**", samen met een geluidssignaal.

Als het systeem drie waarschuwingen heeft gegeven, geeft het systeem een nieuwe waarschuwing met de melding "**Doorrijden gevaarlijk: Las een rustpauze in!**", en wordt het geluidssignaal harder.

i Onder bepaalde omstandigheden (slecht wegdek of harde windstoten) kan het systeem waarschuwingen geven zonder dat

er sprake is van vermoeidheid bij de bestuurder.

- !** Het systeem werkt in de volgende situaties mogelijk minder goed of helemaal niet:
- wegmarkeringen afwezig, versleten, niet zichtbaar (door sneeuw of modder), of meerdere wegmarkeringen (weggedeelte met werkzaamheden enz.);
 - geringe afstand tot de voorligger (geen detectie van wegmarkeringen);
 - smalle of bochtige weg.

Parkeerhulp

Lees de **algemene adviezen over het gebruik van de rij- en parkeerhulpsystemen**.

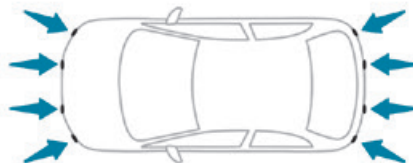

Dit systeem waarschuwt met behulp van sensoren in de bumper voor obstakels in de nabijheid van de auto (zoals voetgangers, auto's, bomen en slagbomen) die binnen het detectiebereik van de sensoren vallen.

Parkeerhulp achter

De functie wordt geactiveerd zodra de achteruitversnelling wordt ingeschakeld. Hierbij klinkt een geluidssignaal.

Zodra de achteruitversnelling wordt uitgeschakeld, is de functie niet meer actief.

Geluidssignalen

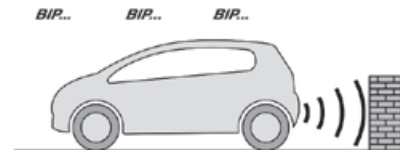

Het systeem geeft de aanwezigheid van obstakels binnen het detectiegebied van de sensor aan.

De bestuurder wordt via een onderbroken geluidssignaal gewaarschuwd bij het naderen van obstakels. De frequentie van het geluidssignaal neemt toe naarmate de auto het obstakel nadert.

Zodra de afstand tussen de auto en het obstakel kleiner dan ongeveer dertig centimeter is, klinkt het geluidssignaal onderbroken.

U hoort via de luidspreker (rechts of links) aan welke zijde van de auto het obstakel zich bevindt.

i Het geluidssignaal instellen

Als u bij PEUGEOT Connect Radio of PEUGEOT Connect Nav op deze toets drukt, wordt het venster geopend waarop u het volume van het geluidssignaal kunt instellen.

Grafische weergave



Dit is een aanvulling op het geluidssignaal. Dit systeem geeft met balken op het scherm de afstand tussen het obstakel en de auto aan (wit: veraf, oranje: in de buurt en rood: heel dichtbij). Als de auto het obstakel zeer dicht is genaderd, verschijnt het symbool "Gevaar" op het scherm.

Parkeerhulp vóór

De parkeerhulp vóór is een aanvulling op de parkeerhulp achter en wordt geactiveerd zodra er bij een rijsnelheid van maximaal 10 km/h vóór de auto een obstakel wordt gedetecteerd. De werking van de parkeerhulp vóór wordt onderbroken als de auto langer dan drie seconden stilstaat terwijl een versnelling vooruit is ingeschakeld, als er geen obstakel meer wordt

gedetecteerd of als de auto harder dan 10 km/h rijdt.

i Het geluid uit de luidspreker (voor of achter) geeft de positie van het obstakel ten opzichte van de auto aan (voor of achter).

Parkeerhulp zijkant



Met vier extra sensoren aan de zijkant van de bumpers registreert het systeem de positie van obstakels tijdens het manoeuvreren en geeft ze weer als de obstakels zich aan de zijkant van de auto bevinden.

! Alleen vaste obstakels worden juist weergegeven. Bewegende obstakels die aan het begin van de manoeuvre worden gedetecteerd, kunnen ten onrechte worden weergegeven, terwijl bewegende obstakels langs de auto niet worden weergegeven als ze in een eerder stadium niet zijn geregistreerd.

! Voorwerpen die tijdens de manoeuvre worden geregistreerd, worden uit het

geheugen gewist als het contact wordt afgezet.

Uitschakelen / inschakelen



Deze functie wordt ingesteld via het menu **Rijverlichting/Auto** op het touchscreen.

De status van de functie wordt opgeslagen bij het afzetten van het contact.



i Het parkeerhulpsysteem achter wordt automatisch uitgeschakeld wanneer er een aanhanger of fietsendrager wordt aangekoppeld aan een trekhaak die volgens de voorschriften van de fabrikant is gemonteerd. In dat geval wordt de omtrek van een aanhanger weergegeven aan de achterzijde van het beeld van de auto.

De parkeerhulp wordt uitgeschakeld wanneer de functies Park Assist en Full Park Assist bezig zijn om de beschikbare ruimte van een parkeerplaats te meten.



Zie de betreffende hoofdstukken voor meer informatie over het **Park Assist** en het **Full Park Assist**.

i Als de auto wordt gestart, worden meldingen, symbolen en geluidssignalen pas weergegeven als het touchscreen is opgestart.

Werkingslimieten

Bij zware belading van de bagageruimte kan de hoek van de auto de afstandsmetingen verstoren.

Storing

  Als er een storing optreedt wanneer u de achteruitversnelling inschakelt, gaat een van deze waarschuwinglampjes op het instrumentenpaneel branden, in combinatie met een melding en een geluidssignaal (kort piepsignaal).
Neem contact op met een PEUGEOT-dealer of een gekwalificeerde werkplaats om het systeem te laten controleren.

Visiopark 1

Lees de **algemene adviezen over het gebruik van de rij- en parkeerhulpsystemen**.

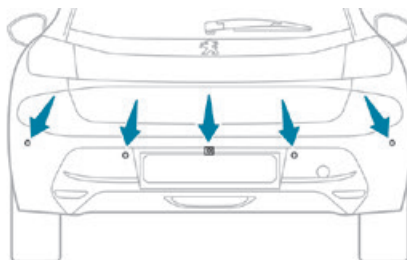

Wanneer de achteruitversnelling wordt ingeschakeld bij draaiende motor, geeft dit systeem beelden van de directe omgeving van de auto op het touchscreen weer met behulp van een camera aan de achterzijde van de auto.

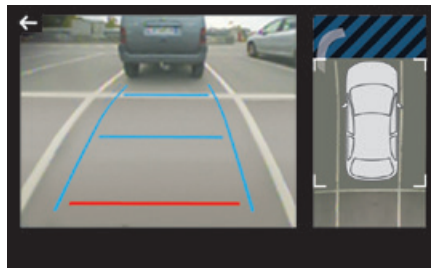

Het scherm is in twee delen opgedeeld, met in het ene deel de omgeving zoals die door de camera(s) wordt geregistreerd en in het andere deel het beeld van bovenaf van de directe omgeving van de auto.

De informatie van de parkeerhulpsensoren vult het beeld van bovenaf aan.

Er kunnen diverse weergaven worden weergegeven:

- Standaardweergave.
- 180° weergave.
- Ingezoomde weergave.

Standaard is de stand AUTO geactiveerd.

In deze stand kiest het systeem voor de beste weergave (standaard of ingezoomd).

U kunt tijdens het manoeuvreren op elk gewenst moment de weergave wijzigen.

De status van de functie wordt niet opgeslagen bij het afzetten van het contact.

Werkingsprincipe

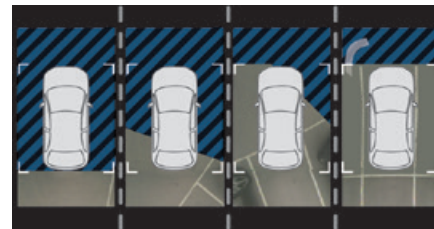

Dit systeem registreert met de camera achterop de omgeving van de auto tijdens het manoeuvreren bij lage snelheid.

Van boven de auto wordt er, in realtime en terwijl de manoeuvre wordt uitgevoerd, een beeld van de directe omgeving gereconstrueerd (weergegeven tussen de haakjes).

Deze weergave maakt het recht inparkeren gemakkelijker en biedt de mogelijkheid om de obstakels in de buurt van de auto te zien. Dit beeld verdwijnt automatisch als de auto langere tijd stilstaat.

Beeld van de camera achter



De op de achterklep gemonteerde camera is actief als de achteruitversnelling is ingeschakeld en de snelheid niet hoger is dan 10 km/h.

De functie wordt uitgeschakeld:

- Automatisch, bij snelheden hoger dan ongeveer 20 km/h.
- Automatisch, als de achterklep wordt geopend.
- Als er uit de achteruitversnelling wordt geschakeld.
- Als op de witte pijl linksboven in de hoek van het touchscreen wordt gedrukt.

Stand AUTO

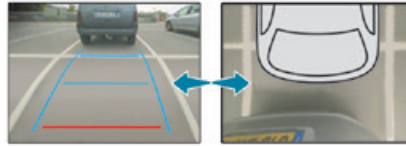

Deze stand is standaard geactiveerd.

Wanneer een obstakel zich ter hoogte van de rode lijn bevindt (minder dan 30 cm van de auto) wordt dankzij de sensoren in de achterbumper automatisch overgeschakeld van de weergave van de omgeving achter de auto (standaard) naar de weergave van het beeld van bovenaf (ingezoomd) van de auto.

Standaardweergave

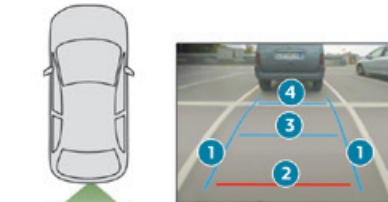

Het gebied achter de auto wordt weergegeven op het scherm.

De blauwe lijnen (1) geven de breedte van de auto weer met uitgeklapte buitenspiegels; ze verplaatsen zich afhankelijk van de stand van het stuurwiel.

De rode lijn 2 geeft een afstand van 30 cm vanaf de achterbumper weer; de twee blauwe lijnen 3 en 4 een afstand van respectievelijk 1 m en 2 m. Deze weergave is beschikbaar in de stand AUTO of door deze te selecteren in het menu voor het veranderen van de weergave.

Ingezoomde weergave

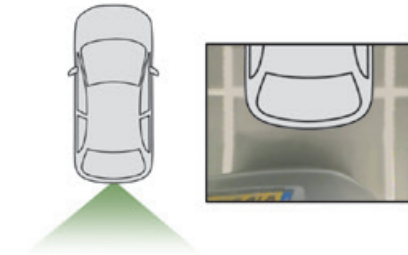

De camera registreert de omgeving tijdens het manoeuvreren om een samengesteld beeld van bovenaf van de achterzijde van de auto en van zijn nabije omgeving te creëren zodat de obstakels rondom de auto goed zichtbaar zijn.

Deze weergave is beschikbaar in de stand AUTO of door deze te selecteren in het menu voor het veranderen van de weergave.

i De obstakels kunnen verder weg lijken dan ze in werkelijkheid zijn.

Tijdens het manoeuvreren moet u de zijkanten van de auto via de buitenspiegels in de gaten houden.

De parkeersensoren geven ook extra informatie over het gebied rondom de auto.

180°-weergave

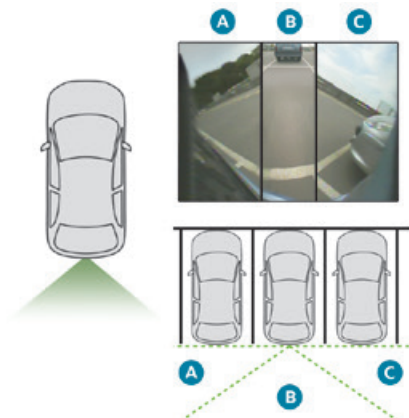

Wanneer u achteruitrijdend een parkeerplaats verlaat, kunt u dankzij de 180°-weergave

voertuigen, voetgangers of fietsers zien aankomen.

Wij raden u aan om deze weergave niet tijdens de gehele manoeuvre te gebruiken.

De weergave heeft drie zones: links **A**, midden **B** en rechts **C**.

Deze weergave is alleen beschikbaar door deze te selecteren in het menu voor het veranderen van de weergave.

Park Assist

Lees de **algemene adviezen over het gebruik van de rij- en parkeerhulpsystemen**.

Dit systeem biedt actieve parkeerhulp: het detecteert een parkeerplek en stuurt vervolgens in de betreffende richting om op deze plek te parkeren, terwijl de bestuurder de rijrichting bepaalt, schakelt, accelereert en remt.

Het systeem zorgt dat Visiopark 1 automatisch wordt weergegeven en dat de parkeerhulp wordt ingeschakeld zodat de bestuurder de manoeuvre in de gaten kan houden.

Het systeem meet beschikbare parkeerplekken en berekent de afstand tot obstakels met behulp van ultrasone sensoren in de voor- en achterbumpers van de auto.



Het systeem biedt ondersteuning bij de volgende manoeuvres:

- A.** Fileparkeren - inparkeren
- B.** Fileparkeren - uitparkeren
- C.** Parkeervakken - inparkeren

Werking

- Verminder de snelheid van de auto tot 30 km/h of lager als u een parkeerplek nadert.

Inschakelen van de functie

 De functie kan in het menu **Auto/ Rijverlichting** van het touchscreen worden ingeschakeld.

Selecteer **"Park Assist"**.

! Wanneer de functie wordt ingeschakeld, wordt de dodehoekbewaking uitgeschakeld.

i Tot de start van de parkeermanoeuvre of de manoeuvre om de parkeerplek te verlaten kunt u op elk gewenst moment op de pijl in de linkerbovenhoek van de

weergegeven pagina drukken om de functie uit te schakelen.

Selecteren van het type manoeuvre

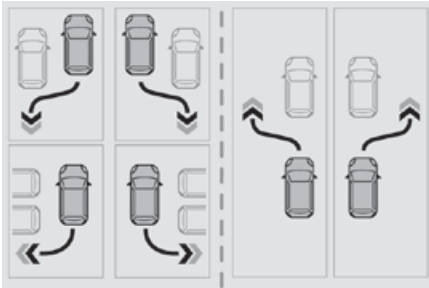

Er wordt een selectiepagina voor de manoeuvre op het touchscreen weergegeven: standaard is dit de pagina "Inparkeren" als de auto na het aanzetten van het contact heeft gereden, zo niet dan wordt de pagina "Uitparkeren" weergegeven.

- ▶ Selecteer het type en de zijde van de manoeuvre om het zoeken naar een parkeerplek in te schakelen.

De geselecteerde manoeuvre kan op elk gewenst moment gewijzigd worden, ook wanneer er naar een beschikbare parkeerplek wordt gezocht.

 Ter bevestiging van de selectie gaat dit lampje branden.

Zoeken naar een parkeerplek

- ▶ Zorg dat u tijdens het rijden een afstand van 0,50 tot 1,50 meter tussen de geparkeerde auto's en uw auto aanhoudt en rijd hierbij niet harder dan 30 km/h tot het systeem een beschikbare parkeerplek vindt.

Het zoeken naar een parkeerplek wordt gestopt als de afstand tussen de geparkeerde auto's en uw auto kleiner of groter is. De functie wordt automatisch uitgeschakeld vanaf een rijsnelheid van 50 km/h.

i Voor "fileparkeren" moet de parkeerruimte minimaal gelijk zijn aan de lengte van uw auto plus 0,60 m. Voor "haaks parkeren" moet de breedte van de parkeerruimte minimaal gelijk zijn aan de breedte van uw auto plus 0,70 m.

i Als de functie Park Assist via het menu **Rijden / Auto** van het touchscreen is uitgeschakeld, wordt deze automatisch ingeschakeld zodra het systeem wordt geactiveerd.



Wanneer het systeem een beschikbare parkeerplek vindt, wordt er "OK" op de parkeerweergave getoond in combinatie met een geluidssignaal.

Vorbereiden op de manoeuvre

- ▶ Rijd heel langzaam totdat het verzoek wordt weergegeven om de auto tot stilstand te brengen: "**Stop de auto**" en het "**STOP**"-bord, in combinatie met een geluidssignaal.

Als de auto is gestopt, wordt een instructiepagina op het scherm weergegeven.

- ▶ Volg de instructies om de manoeuvre voor te bereiden.

De start van de manoeuvre wordt aangegeven met de melding "**Manoeuvre wordt uitgevoerd**" in combinatie met een geluidssignaal.

Achteruitrijden wordt aangegeven door deze melding: "**Laat het stuurwiel los en rijd achteruit**".

Visiopark 1 en de parkeerhulp worden automatisch ingeschakeld, zodat u de directe

omgeving van de auto tijdens de manoeuvre in de gaten kunt houden.



Tijdens de manoeuvre

Het systeem neemt de besturing van de auto over. Het geeft instructies over de rijrichting bij de start van de in- of uitparkeermanoeuvres bij fileparkeren en bij alle manoeuvres bij het haaks inparkeren.

Deze instructies worden weergegeven als een symbool in combinatie met een melding:

 "Rijd achteruit".
 De  status van de manoeuvre wordt

aangegeven door deze symbolen:

 Manoeuvre wordt uitgevoerd (groen).
 Manoeuvre geannuleerd of beëindigd (rood) (de pijlen geven aan dat de bestuurder de controle over de auto weer moet overnemen).

De maximaal toegestane snelheden tijdens de manoeuvre worden met de volgende symbolen aangegeven:

 7 km/h bij het inparkeren.
 5 km/h bij het uitparkeren.

 Tijdens de manoeuvres draait het stuurwiel snel rond: houd het stuurwiel niet tegen en steek uw handen niet tussen de spaken van het stuurwiel. Let op voorwerpen die het draaien van het stuurwiel kunnen

hinderen (wijde kleding, sjaal, das, enz.)
 - kans op letsel!

De bestuurder moet zelf altijd het verkeer in de gaten blijven houden, met name het tegemoetkomende verkeer.

De bestuurder moet controleren of er zich geen objecten of personen in de baan van de auto bevinden.

 De beelden van de camera(s) op het touchscreen kunnen door het reliëf worden vervormd.

In schaduwrijke gebieden, bij fel zonlicht of bij weinig licht kan het beeld donkerder en met minder contrast worden weergegeven.

De manoeuvre kan op ieder gewenst moment definitief worden onderbroken, door de bestuurder zelf of automatisch door het systeem. Door de bestuurder:

- De bestuurder neemt de controle over de auto weer over.
 - De bestuurder schakelt de richtingaanwijzers aan de tegenovergestelde zijde van die van de manoeuvre in.
 - De bestuurder maakt de veiligheidsgordel los.
 - De bestuurder zet het contact af.
- Onderbreking door het systeem:
- De snelheidslimiet wordt overschreden: 7 km/h tijdens inparkeermanoeuvres en 5 km/h tijdens uitparkeermanoeuvres.
 - De antispinregeling grijpt in op een glad wegdek.

– Een van de portieren of de achterklep wordt geopend.

– De motor slaat af.

– Storing in het systeem.

– Na 10 in- of uitparkeermanoeuvres bij fileparkeren en na 7 manoeuvres bij haaks inparkeren.

Wanneer de manoeuvre wordt onderbroken, dan wordt automatisch de functie uitgeschakeld.

Het manoeuvreersymbool wordt in het rood weergegeven in combinatie met de melding "**Manoeuvre geannuleerd**" op het touchscreen.

Een melding verzoekt de bestuurder om de controle over de auto weer over te nemen.

 De functie wordt na een paar seconden uitgeschakeld; dit lampje gaat uit en de functie keert terug naar de oorspronkelijke weergave.

Einde van de in- of uitparkeermanoeuvre

De auto stopt zodra de manoeuvre is voltooid. Het manoeuvreersymbool wordt in het rood weergegeven in combinatie met de melding "**Manoeuvre voltooid**" op het touchscreen.

 De uitschakeling van de functie wordt bevestigd door het doven van dit lampje in combinatie met een geluidssignaal. Bij het inparkeren is het mogelijk dat de bestuurder de manoeuvre moet voltooien.

Werkingslimieten

- Het systeem kan een ongeschikte parkeerplaats voorstellen (parkeerverbod, wegwerkzaamheden met beschadigd wegdek, parkeerplaats naast een greppel enz.).
- Het systeem kan aangeven dat er een plaats is gevonden, maar biedt deze niet aan vanwege een vast obstakel aan de tegenoverliggende zijde van de manoeuvre waardoor de auto de voor het inparkeren benodigde baan niet kan volgen.
- Het systeem kan aangeven dat er een plaats is gevonden, maar activeert de manoeuvre niet, omdat de breedte van de rijstrook onvoldoende is.
- Het systeem is niet ontworpen voor het uitvoeren van parkeermanoeuvres in scherpe bochten.
- Het systeem detecteert geen parkeerplaatsen die veel groter zijn dan de auto zelf of die begrensd worden door obstakels die te laag (trottoirbanden, drempels enz.) of te dun (bomen, palen, draadhekken enz.) zijn.
- Als de auto zwaar is beladen, kunnen de afstandsmetingen worden verstoord door het achteroverhellen van de auto.

- !** Gebruik de functie niet onder de volgende omgevingsomstandigheden:
- Langs een zachte berm (bijvoorbeeld greppel), kade of een rand van een afgrond.
 - Bij een glad wegdek (bijvoorbeeld ijzel).

- !** Gebruik de functie niet als een van de volgende situaties zich voordoet:
- Als de bandenspanning van een band te laag is.
 - Als een van de bumpers is beschadigd.
 - Als een van de camera's defect is.

- !** Gebruik de functie niet wanneer de auto is blootgesteld aan een van de volgende aanpassingen:
- Wanneer voorwerpen worden vervoerd die langer zijn dan de auto (ladder op de allesdragers, fietsendrager op de achterklep enz.).
 - Indien een niet-goedgekeurde trekhaak gemonteerd is.
 - Indien sneeuwkettingen gemonteerd zijn.
 - Indien een noodreservewiel wordt gebruikt.
 - Als wielen met een andere diameter dan de oorspronkelijke zijn aangebracht.
 - Na aanpassing van een of beide bumpers (aanvullende bescherming).
 - Als de sensoren opnieuw gespoten zijn buiten het PEUGEOT-dealernetwerk,
 - Bij gebruik van sensoren die niet voor de auto zijn goedgekeurd.

Storingen

- P** Als de functie niet is ingeschakeld, knippert dit lampje tijdelijk en klinkt er een geluidssignaal om een storing in het systeem aan te geven.

Als de storing zich voordoet terwijl het systeem wordt gebruikt, gaat het lampje uit.

-  Als de storing in het parkeerhulpsysteem zich voordoet tijdens het gebruik van het systeem (een van deze waarschuwingslampjes gaat branden), dan wordt de functie uitgeschakeld.

Laat het systeem bij een storing controleren door een PEUGEOT-dealer of een gekwalificeerde werkplaats.

- !** Bij een storing in de stuurbevoegdheid wordt dit waarschuwingslampje weergegeven op het instrumentenpaneel in combinatie met een waarschuwingsmelding. Stop zo snel mogelijk op een veilige plaats. Neem contact op met een PEUGEOT-dealer of een gekwalificeerde werkplaats.

Full Park Assist

Lees de **algemene adviezen over het gebruik van de rij- en parkeerhulpsystemen**.

Dit systeem biedt actieve parkeerhulp bij auto's met de automatische transmissie EAT8 of de selectiehendel (elektrisch); het detecteert een vrije parkeerplek parallel aan of haaks op de rijbaan en voert de parkeermanoeuvre uit. De bestuurder hoeft niets te doen. Met dit systeem kunt u ook automatisch uit een parkeerplek parallel aan de rijbaan rijden.

Het systeem regelt het sturen, de rijrichting, het accelereren en het remmen. Het systeem meet beschikbare parkeerplekken en berekent

de afstand tot obstakels met behulp van 12 ultrasoonsensoren in de voor- en achterbumpers van de auto.

Het systeem zorgt dat de Visiopark 1 automatisch wordt weergegeven en dat de parkeerhulp wordt ingeschakeld zodat de bestuurder de manoeuvre in de gaten kan houden.

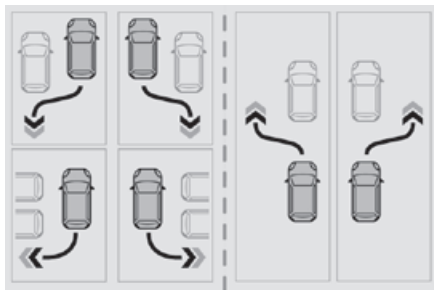

Starten van de parkeerhulp bij het naderen van een parkeergebied

► Verlaag de snelheid van de auto tot maximaal 30 km/h.

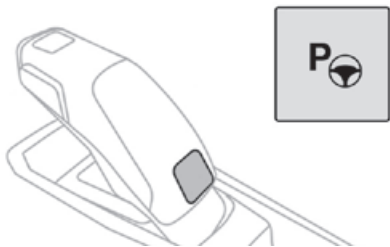

► Druk op de toets op de selectiehandel of selecteer **Rijverlichting / Auto > Full Park Assist** op het touchscreen.

! Wanneer het systeem wordt ingeschakeld, wordt de dodehoekbewaking uitgeschakeld.

Volgorde

Zodra het systeem is ingeschakeld, worden de volgende stappen achtereenvolgend uitgevoerd:

- Selecteren van het type manoeuvre op het touchscreen.
- Zoeken naar een beschikbare plek.
- Voorbereiden op de manoeuvre.
- Uitvoeren van de manoeuvre.
- Voltooien van de manoeuvre.

i Het systeem kan op elk moment tot het starten van de manoeuvre worden uitgeschakeld door op de rode pijl linksboven in de hoek van het scherm te drukken.

! De Full Park Assist is vanwege de limieten die inherent zijn aan het systeem niet altijd in staat om automatisch op de juiste wijze te reageren.

De manoeuvre blijft altijd de verantwoordelijkheid van de bestuurder, die de rijpositie niet mag verlaten en nooit mag proberen de bedieningstoets van het systeem te blokkeren.

De veiligheidsgordel van de bestuurder moet tijdens de manoeuvre vastgemaakt blijven.

Het selecteren van het type manoeuvre en het zoeken naar een parkeerplek

Afhankelijk van of de auto na het aanzetten van het contact in beweging is geweest of niet, stelt de functie op het touchscreen het in- of uitparkeren voor.

► Selecteer het type en de zijde van de manoeuvre om het zoeken naar een parkeerplek in te schakelen.

P  Het branden van dit lampje bevestigt het inschakelen.

U kunt het type manoeuvre op ieder gewenst moment wijzigen, ook tijdens het zoeken naar een parkeerplek.

► Rijd op een afstand van 0,50 tot 1,50 m van de geparkeerde voertuigen en rijd niet harder dan 30 km/h tot het systeem een beschikbare parkeerplek heeft gevonden (aangegeven door **OK** op het scherm en een geluidssignaal).

i Voor "fileparkeren" moet de parkeerplek minimaal gelijk zijn aan de lengte van uw auto plus 1 m.

Bij haaks inparkeren moet de parkeerruimte minimaal gelijk zijn aan de breedte van uw auto plus 0,70 m.

Vorbereiden op de manoeuvre

► Rijd heel langzaam totdat het verzoek om de auto tot stilstand te brengen en het **STOP**-bord worden weergegeven, in combinatie met een geluidssignaal.

Als de auto is gestopt, wordt er een instructiepagina op het scherm weergegeven.

► Volg alle instructies om de manoeuvre voor te bereiden.

- ✓ Dit symbool verschijnt automatisch als de instructie is gevolgd.

Als alle instructies zijn bevestigd, wordt er een nieuw scherm weergegeven waarop wordt aangegeven dat u de manoeuvre kunt uitvoeren.

 ► Druk op deze toets om de manoeuvre uit te voeren.

► Houd de toets ingedrukt en laat het rempedaal geleidelijk los.

! De toets moet ingedrukt blijven tijdens de manoeuvre.

De start van de manoeuvre wordt aangeduid door de weergave van een scherm met de melding "**Manoeuvre wordt uitgevoerd**" in combinatie met een geluidssignaal.

Visiopark 1 en de parkeerhulp worden automatisch ingeschakeld, zodat u de directe omgeving van de auto tijdens de manoeuvre in de gaten kunt houden.

Uitvoeren van de manoeuvre

Op het moment dat de bestuurder het rempedaal loslaat, neemt het systeem automatisch de controle over voor het kiezen van de rijrichting (vooruit of achteruit), het accelereren, het remmen en de stuurrichting.

De status van de manoeuvre wordt aangegeven door deze symbolen:



Manoeuvre bezig.



Manoeuvre onderbroken.



Manoeuvre voltooid of

geannuleerd (witte pijlen geven aan dat de bestuurder de controle over de auto moet overnemen).

De manoeuvreerrichting wordt aangegeven door deze symbolen:



Vooruit.



Achteruit.

De middelste pijl is groen als de auto rijdt of wit om de volgende manoeuvreerrichting aan te geven.



Tijdens de gehele manoeuvre, aangegeven door het groene pictogram "**AUTO**", moet de bestuurder de toets op de selectiehendel ingedrukt houden.



Tijdens de manoeuvres draait het stuurwiel snel rond: houd daarom het stuurwiel niet tegen en steek uw handen niet tussen de spaken van het stuurwiel. Let op

voorwerpen die het draaien van het stuurwiel kunnen hinderen (wijde kleding, sjaal, das, enz.). Kans op letsel!



Als de auto aanzienlijk wordt afgeremd, gaan de remlichten wellicht branden.

Onderbreken/hervatten van de manoeuvre

De manoeuvre kan te allen tijde tijdelijk worden onderbroken (automatisch door het systeem als een obstakel is gedetecteerd of door tussenkomst van de bestuurder). Als de bestuurder een gevaarlijke situatie ziet aankomen, moet hij de manoeuvre annuleren.

Om de manoeuvre te onderbreken kan de bestuurder:

- De toets van de functie loslaten.
- Het rempedaal intrappen.
- De controle over de auto overnemen.
- De transmissie in een andere stand zetten (behalve P).

De auto staat meteen stil als de manoeuvre wordt onderbroken.



Dit wordt bevestigd door de weergave van dit symbool in combinatie met de melding "**Manoeuvre geannuleerd**".

Als u de manoeuvre wilt hervatten wanneer de reden voor het onderbreken niet meer bestaat:

► Laat alle bedieningselementen los (rempedaal, toets van de functie, stuurwiel, enz.).

- Druk opnieuw op de toets van de functie.

Definitief onderbreken na annuleren van de manoeuvre:

- Trap het rempedaal in en selecteer een versnelling.

Permanent annuleren van de manoeuvre

De manoeuvre wordt in de volgende situaties geannuleerd:

- De bestuurder onderneemt geen actie binnen 30 seconden nadat de manoeuvre is geannuleerd.
- De parkeerrem wordt handmatig aangetrokken.
- De bestuurder schakelt stand **P** van de transmissie in.
- De veiligheidsgordel van de bestuurder wordt losgemaakt.
- Een van de portieren of de achterklep wordt geopend.
- De richtingaanwijzers aan de tegenovergestelde zijde van die van de manoeuvre worden ingeschakeld.
- In bepaalde gevallen, wanneer een wiel van de auto een stoeprand of een laag voorwerp raakt.
- De antispinregeling grijpt in op een glad wegdek.
- De motor slaat af.
- Er verschijnt plotseling een obstakel in de baan van de manoeuvre dat niet is gedetecteerd door het systeem voordat de manoeuvre is

begonnen en het obstakel blijft langer dan 30 seconden aanwezig.

- Na 10 in- of uitparkeer manoeuvres bij fileparkeren en na 7 manoeuvres bij haaks inparkeren.

- Bij een storing in het systeem tijdens het manoeuvreren.

Door het annuleren van de manoeuvre worden de remmen onmiddellijk geactiveerd en wordt de functie automatisch uitgeschakeld.

►  Dit symbool wordt weergegeven in combinatie met de melding “**Manoeuvre geannuleerd**” op het touchscreen.

Een melding verzoekt de bestuurder om de controle over de auto over te nemen.

P  De functie wordt na een paar seconden uitgeschakeld; dit lampje op het instrumentenpaneel gaat uit en de functie keert terug naar de oorspronkelijke weergave. Het systeem schakelt na 4 seconden automatisch stand **P** van de transmissie in.

Einde van manoeuvre

De auto stopt zodra de manoeuvre is voltooid.

►  Dit symbool wordt weergegeven in combinatie met de melding “**Manoeuvre voltooid**” op het touchscreen.

P  Als de functie wordt uitgeschakeld, gaat dit lampje op het instrumentenpaneel uit en gaat het systeem terug naar de oorspronkelijke weergave.

- Bij het inparkeren is het mogelijk dat de bestuurder de manoeuvre moet voltooien.

De transmissie schakelt 4 seconden na het voltooien van de manoeuvre naar stand **P**.

- Wanneer u een parkeerplek verlaat, schakelt de transmissie naar stand **N** als de manoeuvre is voltooid. Met een melding en symbolen wordt de bestuurder aangespoord de controle over de auto over te nemen.

De transmissie schakelt automatisch naar stand **P** als de bestuurder binnen 30 seconden geen actie onderneemt.

Werkingslimieten

- Het systeem kan een ongeschikte parkeerplaats voorstellen (parkeerverbod, wegwerkzaamheden met beschadigd wegdek, parkeerplaats naast een greppel, enz.).
- Het systeem kan aangeven dat een plaats is gevonden, maar biedt deze niet als mogelijkheid aan omdat door een vast obstakel aan de tegenoverliggende zijde van de manoeuvre de auto de voor de parkeer manoeuvre vereiste koers niet kan volgen.
- Het systeem kan aangeven dat een plaats is gevonden, maar activeert de manoeuvre niet, omdat de breedte van de rijbaan onvoldoende is.
- Het systeem is niet ontworpen voor het uitvoeren van parkeer manoeuvres op een steile helling of in een scherpe bocht.
- Het systeem detecteert geen parkeerplaatsen die veel groter zijn dan de auto zelf of die begrensd worden door obstakels die te laag (trottoirbanden, drempels enz.) of te dun (bomen, palen, draadhekken enz.) zijn.

- De werking van het systeem kan negatief worden beïnvloed door een onjuiste bandenspanning.
- Als de auto zwaar beladen is, kunnen de afstandsmetingen worden verstoord door het achteroverhellen van de auto.

- !** Gebruik de functie niet onder de volgende omgevingsomstandigheden:
- Langs een zachte berm (greppel), kade of een rand van een afgrond.
 - Bij een glad wegdek (ijzel).

- !** Gebruik de functie niet als een van de volgende situaties zich voordoet:
- Als de bandenspanning van een band te laag is.
 - Als een van de bumpers is beschadigd.
 - Als een van de camera's defect is.
 - Als de remlichten niet werken.

- !** Gebruik de functie niet wanneer de auto is blootgesteld aan een van de volgende aanpassingen:
- Wanneer voorwerpen worden vervoerd die langer zijn dan de auto (ladder op de allesdragers, fietsendrager op de achterklep enz.).
 - Indien een niet-goedgekeurde trekhaak gemonteerd is.
 - Indien sneeuwkettingen gemonteerd zijn.
 - Indien een noodreservewiel wordt gebruikt.

- Als wielen met een andere diameter dan de oorspronkelijke zijn aangebracht.
- Na aanpassing van een of beide bumpers (aanvullende bescherming).
- Als de sensoren opnieuw gespoten zijn buiten het PEUGEOT-dealernetwerk,
- Bij gebruik van sensoren die niet voor de auto zijn goedgekeurd.

Storingen

P Als de functie niet is ingeschakeld, knippert dit waarschuwingslampje tijdelijk en klinkt er een geluidssignaal om een storing in de Full Park Assist aan te geven.

Als de storing zich voordoet terwijl het systeem wordt gebruikt, gaat het waarschuwingslampje uit.



Als er zich tijdens het gebruik van de Full Park Assist een storing in een van de parkeersensoren voordoet (een van deze waarschuwingslampjes gaat branden), dan wordt de functie uitgeschakeld.

Neem contact op met een PEUGEOT-dealer of een gekwalificeerde werkplaats.



Bij een storing in de stuurbekrachtiging wordt dit waarschuwingslampje weergegeven op het instrumentenpaneel in combinatie met een melding. Stop zo snel mogelijk op een veilige plaats. Neem contact op met een PEUGEOT-dealer of een gekwalificeerde werkplaats.



PEUGEOT & TOTAL PARTNERS IN PERFORMANCE!

Al meer dan 20 jaar heeft het PEUGEOT TOTAL-partnerschap nieuwe prestatienormen gesteld bij het bereiken van successen onder de zwaarste omstandigheden, met overwinningen in de 24 uur van Le Mans, het Wereldkampioenschap Rally en de Dakar-rally. Voor deze uitzonderlijke prestaties kozen de teams van Peugeot Sport voor TOTAL QUARTZ, een hoogwaardig smeermiddel dat de motor onder de meest extreme omstandigheden beschermt.

TOTAL QUARTZ beschermt uw motor tegen de tand des tijds.

TOTAL QUARTZ INEO FIRST is een zeer hoogwaardig smeermiddel dat door de R&D-teams van Peugeot en Total gezamenlijk is ontwikkeld. De innovatieve technologie van deze motorolie die speciaal voor auto's van het merk Peugeot is ontwikkeld draagt in grote mate bij tot het terugdringen van de CO₂-emissies en zorgt voor een schone motor.



PEUGEOT ADVISEERT TOTAL



PEUGEOT



TOTAL

OFFICIAL PARTNERS

Compatibiliteit van brandstoffen



Benzine die voldoet aan de norm EN228 met respectievelijk tot 5% en 10% ethanol.



Diesel die voldoet aan de normen EN590, EN16734 en EN16709, met een methylvetzuurgehalte tot respectievelijk 7%, 10%, 20% en 30%. Bij het gebruik van B20- of B30-brandstof, zelfs af en toe, gelden speciale onderhoudsvorschriften die onder "Zware omstandigheden" vallen.



Diesel met paraffine volgens de norm EN15940.

! Het gebruik van elk ander type (bio) brandstof (zuivere of verdunde plantaardige of dierlijke olie, stookolie ...) is nadrukkelijk verboden (kans op schade aan de motor en het brandstofcircuit).

i Alleen brandstofadditieven die voldoen aan de norm B715001 (benzine) of B715000 (diesel) zijn toegestaan.

Diesel bij lage buitentemperaturen

Bij temperaturen beneden het vriespunt kan paraffine in zomerdiesel vlokvorming en storingen in de motor veroorzaken. Bij deze temperaturen is het raadzaam winterdiesel te tanken en de tank voor minimaal 50% gevuld te houden.

Bij temperaturen beneden -15 °C is het beter om de auto binnen te parkeren (verwarmde garage) om problemen bij het starten te voorkomen.

Reizen naar het buitenland

Bepaalde brandstoffen kunnen de motor van uw auto beschadigen.

In bepaalde landen kan het nodig zijn een specifieke brandstofsoort te gebruiken (specifiek octaangetal, specifieke commerciële benaming enz.) om de goede werking van de motor te garanderen.

Neem voor meer informatie contact op met uw dealer.

Tanken

Inhoud brandstoftank: ongeveer 40 of 44 liter (benzine) of 41 liter (diesel).

Reservevolume: ongeveer 5 liter.

Laag brandstofniveau



Als de brandstoftank bijna leeg is, gaat dit waarschuwingslampje op het

instrumentenpaneel branden, in combinatie met een melding en een geluidssignaal. Als het lampje gaat branden, bevat de tank nog **ongeveer 5 liter** brandstof.

Zolang er nog niet voldoende brandstof is getankt, gaat dit lampje steeds bij het aanzetten van het contact branden in combinatie met de weergave van een melding en een geluidssignaal. Tijdens het rijden worden deze melding en dit geluidssignaal steeds vaker herhaald naarmate het niveau steeds dichterbij **0** komt.

Ga zo snel mogelijk tanken om te voorkomen dat u met een lege tank strandt.

Zie het desbetreffende hoofdstuk voor meer informatie over **een lege brandstoftank (diesel)**.



Stop & Start

Tank nooit als de motor in de STOP-stand staat. Zet in dat geval altijd het contact af.

Tanken

Als er minder dan 5 liter brandstof getankt wordt, wordt deze stijging van het brandstofniveau niet weergegeven op de brandstofniveaumeter.

Bij het openen van de brandstofvuldop kan een aanzuigeluid van lucht hoorbaar zijn. Dit is volkomen normaal en wordt veroorzaakt door de onderdruk die ontstaat door de afdichting van het brandstofcircuit.

Om veilig te tanken:

► **Zet altijd eerst de motor af.**

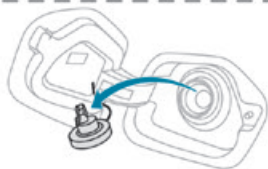
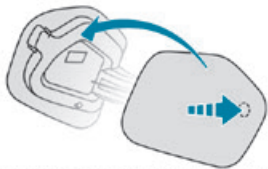

- Druk, als de auto is ontgrendeld, op het midden van het achterste deel van de brandstofvulklep om deze te openen.
 - Kies bij het tankstation de juiste brandstof (deze staat vermeld op de sticker aan de binnenzijde van de brandstofvulklep van de auto).
 - Draai de vuldop linksom.
 - Verwijder de brandstofvuldop en plaats deze op de steun (aan de klep).
 - Steek het vulpistool tot de aanslag in de vulopening alvorens het vulpistool te bedienen (om spatten te voorkomen).
 - Vul de brandstoftank.
- Laat het vulpistool maximaal drie keer afslaan, aangezien er anders storingen kunnen optreden.**
- Plaats de vuldop terug.

- Draai de dop rechtsom.
- Druk de brandstofvulklep dicht.

! Indien u per vergissing de verkeerde brandstof voor de auto tankt, moet de tank beslist worden afgetapt voordat de motor kan worden gestart.

De auto is voorzien van een katalysator die de schadelijke bestanddelen in de uitlaatgassen vermindert.

Bij benzinemotoren mag uitsluitend loodvrije benzine worden gebruikt.

Door de vernauwde vulpijp kan alleen loodvrije benzine worden getankt.

Tankbeveiliging (diesel)

(Afhankelijk van het verkoopland.)

Dit mechanische systeem voorkomt dat er benzine in de tank van een dieselauto getankt kan worden.

Deze voorziening, die in de tankopening is ingebouwd, is zichtbaar zodra u de brandstofvuldop verwijdt.

Werking



Wanneer u bij een auto met dieselmotor een benzinetankpistool in de tankopening plaatst, wordt dit tegengehouden door een klep. Daardoor blijft het pistool vergrendeld en kan er dus niet worden getankt.

Probeer in dat geval niet alsnog te tanken, maar kies een dieseltankpistool.

i Het vullen van de brandstoftank met behulp van een jerrycan is wel mogelijk.

i Reizen naar het buitenland

De tankpistolen voor het tanken van diesel kunnen per land verschillen, waardoor kan een tankbeveiliging op de auto ervoor zorgen dat tanken niet mogelijk is. Wanneer u naar het buitenland reist, raden wij u aan om bij een PEUGEOT-dealer na te vragen of de auto geschikt is voor de apparatuur in de landen die u bezoekt.

Laadsysteem (elektrisch)

Elektrisch systeem van 400 V

Het elektrische systeem dat met een spanning van ongeveer 400 V werkt, is te herkennen aan de oranje kabels. De componenten ervan zijn gemarkeerd met het volgende symbool:

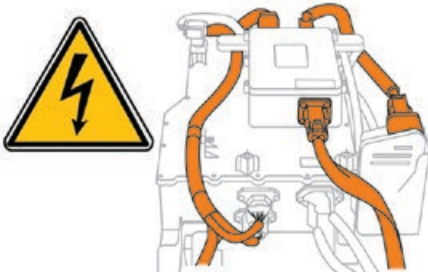

! De aandrijflijn van een elektrische auto kan tijdens het gebruik en na het uitzetten van het contact heel warm worden. Neem de waarschuwingen op de labels in acht, vooral die op de binnenzijde van de klep.

Alle werkzaamheden of aanpassingen aan het elektrische systeem van de auto (inclusief de tractiebatterij, stekkers, oranje kabels en andere componenten die aan de binnen- of buitenkant zichtbaar zijn) zijn ten strengste verboden - kans op ernstige brandwonden of een mogelijk dodelijke elektrische schok (kortsluiting/elektrocutie)!
Neem bij problemen altijd contact op met een PEUGEOT-dealer of een gekwalificeerde werkplaats.

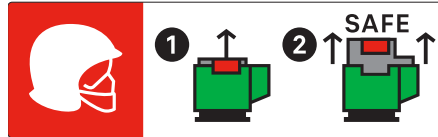

! Dit label is alleen bedoeld voor brandweerlieden die na een ongeval van de auto hulp bieden, en voor onderhoudstechnici.

! Bij een aanrijding of schok

Het elektrische systeem of de tractiebatterij kan ernstig beschadigd raken bij een ongeval of een schok tegen de onderzijde van de auto.

Zet de auto zo snel mogelijk stil op een veilige plaats en zet het contact af.

Neem zo snel mogelijk contact op met een PEUGEOT-dealer of een gekwalificeerde werkplaats.

! Bij brand

Stap onmiddellijk uit de auto en laat ook alle passagiers uit de auto stappen. Probeer de brand nooit zelf te blussen - kans op elektrocutie!

U moet onmiddellijk contact opnemen met de nooddiensten en daarbij melden dat het om een elektrische auto gaat.

! Bij het wassen van de auto

Als u de auto gaat wassen, controleer dan altijd eerst of de laadklep goed is gesloten.

Was de auto niet tijdens het opladen van de tractiebatterij.

! Wassen met hogedrukspuit

Vermijd schade aan elektrische componenten door nooit een hogedrukspuit te gebruiken om de motorruimte of de onderzijde van de auto te wassen. Gebruik geen hogere druk dan 80 bar wanneer u de carrosserie wast.

! Zorg dat er geen water of stof in de laadaansluiting of laadstekker komt - kans op elektrocutie of brand!

U mag de laadstekker of -kabel nooit met natte handen aansluiten of loskoppelen - kans op elektrocutie!

Tractie batterij

In deze batterij wordt de energie opgeslagen voor de elektromotor en de verwarming en airconditioning. Tijdens het gebruik loopt de tractiebatterij leeg en daarom moet hij regelmatig worden opgeladen. U hoeft niet met opladen te wachten tot de tractiebatterij bijna leeg is. De actieradius van de tractiebatterij is afhankelijk van de rijstijl, de route, het gebruik van de verwarmings- en airconditioningssystemen en

de veroudering van de componenten van de tractiebatterij.

i Het verouderingsproces van de tractiebatterij wordt door diverse factoren beïnvloed, zoals het klimaat, de afgelegde afstand en hoe vaak de tractiebatterij snel is opgeladen.

! **Bij schade aan de tractiebatterij**
Het is ten strengste verboden om zelf werkzaamheden aan de auto uit te voeren. Als er vloeistof uit de batterij komt, raak deze dan nooit aan. Als dit toch gebeurt, spoel de huid dan grondig af met water en raadpleeg zo snel mogelijk een arts. Neem contact op met een PEUGEOT-dealer of een gekwalificeerde werkplaats om het systeem te laten controleren.

Laadaansluitingen en bijbehorende verklikkerlampjes

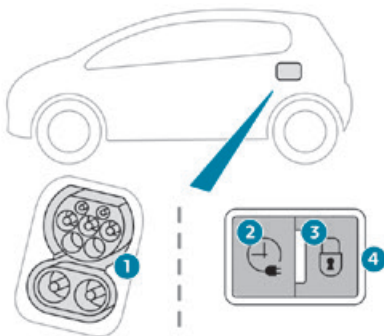

1. Laadaansluitingen
2. Toets voor inschakelen van geprogrammeerd opladen
3. Verklikkerlampje vergrendeling laadstekker
Rood: stekker correct geplaatst en vergrendeld in de aansluiting.
4. Verklikkerlampje voor laden



Status van verklikkerlampje voor opladen	Betekenis
Wit, permanent	Verlichting wanneer de klep wordt geopend.
Blauw, permanent	Geprogrammeerd laden.
Groen, knipperend	Laden bezig.
Groen, permanent	Laden voltooid.
Rood, permanent	Storing.

! Bij een schok (zelfs een lichte schok) tegen de laadklep mag deze niet meer worden gebruikt. Verwijder of wijzig de laadstekker niet - brandgevaar!
Neem contact op met een PEUGEOT-dealer of een gekwalificeerde werkplaats.

Laadkabels

De bij de auto meegeleverde laadkabel is geschikt voor elektrische systemen in het land waar de auto is verkocht. Als u naar het buitenland gaat, raadpleeg dan de onderstaande tabel en controleer of uw laadkabel geschikt is voor de plaatselijke elektrische systemen. Neem contact op met een PEUGEOT-dealer of een gekwalificeerde werkplaats voor meer

informatie en voor het aanschaffen van geschikte laadkabels.

Normaal stopcontact

(Opladen via een normaal stopcontact - éénfase-wisselstroom (AC))



Mode 2 met een gewoon stopcontact **A**: maximale laadstroom 8 A.



Mode 2 met een Green'Up-stopcontact **B**: maximale laadstroom 16 A.

Kabel "Mode 2 (AC)" met geïntegreerde regeleenheid

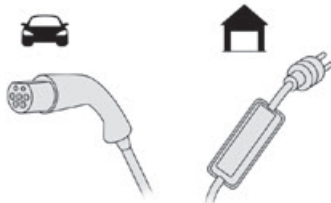

! Laadkabel met geïntegreerde regeleenheid

Het is van essentieel belang om beschadiging van de kabel te voorkomen.

Een beschadigde kabel mag u niet meer gebruiken. Neem in dat geval contact op met een PEUGEOT-dealer of een gekwalificeerde werkplaats om de kabel te laten vervangen.

Lader voor versneld laden (wallbox)

(versneld laden - éénfase- of driefasen-wisselstroom (AC))



Afhankelijk van de uitvoering, met Mode 3 en een wallbox voor versneld laden: maximale laadstroom 32 A.

Kabel "Mode 3 (AC)"

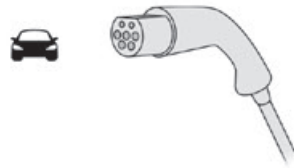

! Lader voor versneld laden (wallbox)

Verwijder de wallbox niet en wijzig hem niet. Kans op elektrocutie en/of brand! Zie de gebruikershandleiding van de wallbox voor de bedieningsinstructies.

Openbaar snellaadpunt (snelladen - gelijkstroom (DC))



Kabel "Mode 4 (DC)" (onderdeel van het openbare snellaadpunt)

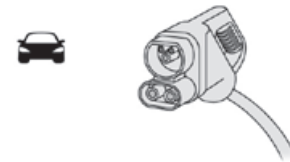

Regeleenheid

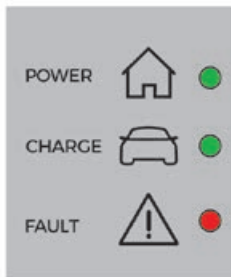

POWER

Groen: elektrische verbinding tot stand gebracht; het laden kan beginnen.



CHARGE

Knippert groen: bezig met laden of geprogrammeerde verwarming geactiveerd. Brandt permanent groen: laden voltooid.



FAULT

Rood: storing; laden niet toegestaan of moet onmiddellijk worden gestopt. Controleer of alle aansluitingen in orde zijn en of de elektrische installatie niet defect is. Als het lampje niet uit gaat, neem dan contact op met een PEUGEOT-dealer of een gekwalificeerde werkplaats. Als u de laadkabel in een stopcontact steekt, gaan alle lampjes kort branden. Als er geen lampjes gaan branden, controleer dan de zekering van het stopcontact.

– Als de zekering is gesprongen, neem dan contact op met een elektricien om te controleren of uw elektrische installatie geschikt is en eventuele reparaties uit te voeren.

– Als de zekering niet is gesprongen, gebruik de laadkabel dan niet en neem contact op met een PEUGEOT-dealer of een gekwalificeerde werkplaats.

Aanbevelingen op het label van de regeleenheid

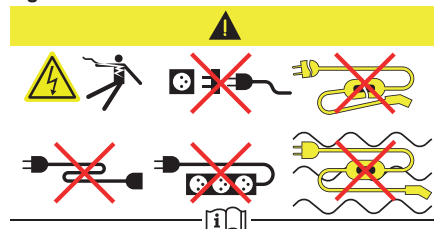

1. Lees voor gebruik het instructieboekje.
2. Bij verkeerd gebruik van deze laadkabel kunnen er brand, schade aan eigendommen en ernstig of dodelijk letsel door elektrocutie ontstaan!
3. Gebruik altijd een goed geaard stopcontact, beschermd door een aardlekschakelaar van 30 mA.
4. Gebruik altijd een stopcontact met zekering, geschikt voor de stroomsterkte van het elektrische circuit.

5. Het gewicht van de regeleenheid mag niet door het stopcontact, de stekker en de kabels worden gedragen.
6. Gebruik deze laadkabel nooit als hij defect of beschadigd is.
7. Probeer deze laadkabel nooit te repareren of te openen. Deze kabel heeft geen onderdelen die kunnen worden gerepareerd - vervang de laadkabel als deze beschadigd is.
8. Dompel deze laadkabel nooit onder in water.
9. Gebruik deze laadkabel nooit met een verlengsnoer, een multistekker, een omvormeradapter of een beschadigd stopcontact.
10. Stop het laden niet door de stekker uit het stopcontact te trekken.
11. Forceer de stekker niet als deze op de aansluiting van de auto is vergrendeld.
12. Stop onmiddellijk met laden door de auto met de afstandsbediening te vergrendelen en daarna te ontgrendelen als de laadkabel of het stopcontact zeer heet aanvoelen.
13. Deze laadkabel bevat onderdelen die elektrische bogen of vonken kunnen veroorzaken. Stel deze kabel niet bloot aan ontvlambare dampen.
14. Gebruik deze laadkabel alleen bij auto's van het merk PEUGEOT.
15. U mag de stekker nooit met natte handen in het stopcontact steken of eruit halen.

Laden van de tractiebatterij (elektrisch)

Als u de tractiebatterij wilt opladen, sluit dan de auto aan op een normaal stopcontact (voor normaal of versneld opladen) of op een snellaadstation (voor snel laden).

Om de tractiebatterij volledig op te laden moet u de gewenste laadprocedure zonder onderbrekingen volgen tot de procedure automatisch wordt beëindigd. Het laden kan direct beginnen of op een geprogrammeerd tijdstip.

U kunt op elk moment stoppen met laden door de auto te ontgrendelen en de laadstekker te verwijderen.



Afhankelijk van de uitvoering wordt de functie voor geprogrammeerd laden via het touchscreen of de **MyPeugeot App** ingesteld.

Zie het desbetreffende hoofdstuk voor meer informatie over de functie **geprogrammeerd laden**.

i U kunt het laadproces ook in de gaten houden met de **MyPeugeot App**. Zie het desbetreffende hoofdstuk voor meer informatie over **de op afstand bedienbare functies**.

! Uit veiligheidsoverwegingen start de motor niet als de laadkabel is aangesloten op de laadaansluiting van de

auto. Er wordt een waarschuwing op het instrumentenpaneel weergegeven.

i Auto langere tijd niet gebruikt

Laat de tractiebatterij elke drie maanden volledig op. Voer de procedure voor het laden via een normaal stopcontact uit.

Controleer of de 12V-accu niet losgekoppeld of leeg is voordat u begint met laden.

Als deze accu leeg is, raadpleeg dan het desbetreffende hoofdstuk voor informatie over het aansluiten of opladen van de accu.

Voorzorgsmaatregelen

Elektrische auto's zijn ontwikkeld in overeenstemming met de richtlijnen voor maximale elektromagnetische velden, zoals uitgegeven door de International Commission on Non-Ionizing Radiation Protection (ICNIRP - Richtlijnen 1998).



Dragers van pacemakers of vergelijkbare apparaten moeten een arts raadplegen over eventueel te nemen voorzorgsmaatregelen of contact opnemen met de fabrikant van hun geïmplanteerde elektronische medische apparaat om na te vragen of het apparaat gegarandeerd werkt in een omgeving die voldoet aan de richtlijnen van de ICNIRP.

! **Bij twijfel Laden via een normaal stopcontact of versneld laden:** blij niet in of in de buurt van

de auto, of in de buurt van de laadkabel of de lader, zelfs niet voor korte tijd.

Snel opladen: gebruik het systeem niet zelf en komt niet in de buurt van openbare snelladers. Verlaat het gebied en vraag iemand anders om de auto op te laden.

Voor laden via een normaal stopcontact of versneld laden



Voorafgaand aan het laden

Afhankelijk van de situatie:

- ▶ Laat een elektricien controleren of de elektrische installatie voldoet aan de geldende normen en geschikt is voor het opladen van de auto.
- ▶ Laat een voor de auto geschikt specifiek stopcontact of een voor de auto geschikte lader voor versneld laden (wallbox) monteren door een professionele elektricien. Gebruik de laadkabel die bij de auto wordt meegeleverd.



(Tijdens het laden)

- Voer nooit werkzaamheden uit onder de motorkap:
 - Sommige gebieden blijven zeer heet, tot zelfs 1 uur nadat het laden is beëindigd - kans op brandwonden!
 - De ventilator kan op elk moment inschakelen - kans op snijwonden of verstikking!

! Na het laden

Controleer of de laadklep is gesloten. Laat de kabel na het laden niet in het stopcontact zitten - kans op kortsluiting of elektrocutie als de kabel nat wordt of in water terecht komt!

Voor snelladen

i Voorafgaand aan het laden

Controleer of de openbare snellader en de laadkabel geschikt zijn voor uw auto. Als de buitentemperatuur lager is dan:
 – -25 °C, is het laden misschien niet mogelijk.
 – 0 °C, kan het laden langer duren.

! (Tijdens het laden)

Blijf niet in de auto zitten en blijf niet in de buurt van de auto. Wanneer het laden bezig is, wordt het laden onderbroken als het bestuurdersportier wordt geopend.

! Na het laden

Controleer of de laadklep is gesloten.

Aansluiten

► Controleer of de selectiehandel in stand **P** staat en het contact is afgezet voordat u begint met laden, anders is het laden niet mogelijk.

► Open de laadklep door op de drukknoop te drukken en controleer of er geen vuil aanwezig is op de laadstekker.

Opladen via een normaal stopcontact

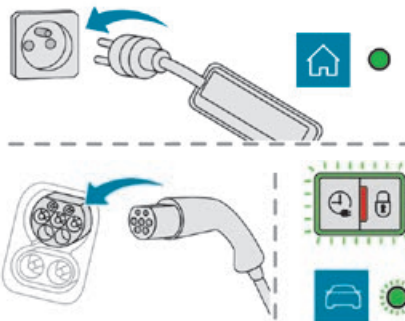

► Sluit de laadkabel aan de kant van de regeleenheid aan op een normaal stopcontact. Tijdens het aansluiten gaan alle lampjes op de regeleenheid branden. Vervolgens blijft alleen het groene lampje **POWER** branden.

► Verwijder de beschermkap van de laadstekker.

► Steek de laadstekker in de laadaansluiting. Als het laden start, gaan de groene lampjes **CHARGE** in de klep en daarna op de regeleenheid knipperen.

Als dat niet gebeurt, is het laden niet begonnen. Voer de procedure opnieuw uit en controleer of alle aansluitingen in orde zijn.

Het rode lampje in de klep gaat branden om te bevestigen dat de laadstekker is vergrendeld.

i Als het laden is voltooid, maar de laadkabel nog is aangesloten, wordt het laden bij het openen van het bestuurdersportier ongeveer 20 seconden hervat.

Versneld opladen



► Volg de instructies voor het gebruik van de lader voor versneld laden (Wallbox).
 ► Verwijder de beschermkap van de laadstekker.
 ► Steek de laadstekker in de laadaansluiting. Het laden is gestart als het lampje voor het laden in de klep groen knippert. Als dit niet het geval is, is het laden niet begonnen. Voer de procedure opnieuw uit en controleer of de stekker correct is aangesloten. Het rode lampje in de klep gaat branden om aan te geven dat de laadstekker is vergrendeld.

Snelladen

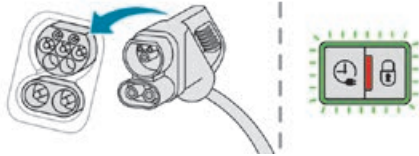

- ▶ Afhankelijk van de uitvoering verwijdt u de beschermkap van de basis.
- ▶ Sluit de laadkabel aan op de aansluiting van de auto en volg daarbij de instructies voor het gebruik van de openbare snellader. Het laden is gestart als het lampje voor het laden in de klep groen knippert.

Als dit niet het geval is, is het laden niet begonnen. Voer de procedure opnieuw uit en controleer of de stekker correct is aangesloten. Het rode lampje in de klep gaat branden om aan te geven dat de laadstekker is vergrendeld.

Loskoppelen



Voordat u de laadstekker loskoppelt van de laadaansluiting:

- ▶ Als de auto is ontgrendeld, moet u deze **vergrendelen en vervolgens ontgrendelen**.

- ▶ Als de auto is vergrendeld, moet u deze ontgrendelen. Het rode lampje in de klep gaat uit om aan te geven dat de laadstekker is ontgrendeld.
- ▶ Verwijder de laadstekker binnen **30 seconden**.

Laden via een normaal stopcontact

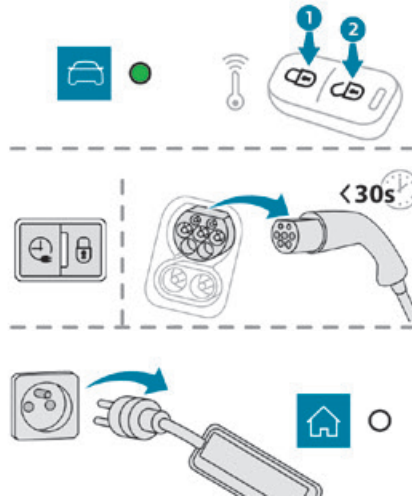

Wanneer het laden is voltooid, gaat het groene lampje **CHARGE** op de regelenheid permanent branden.

- ▶ Plaats de beschermkap terug op de laadstekker en sluit de laadklep.

- ▶ Haal de laadkabel aan de zijde van de regelenheid uit het stopcontact.

Versneld laden

Als het laden is voltooid, wordt dit aangegeven door de laadregelenheid en door het permanent branden van het groene lampje in de klep.

- ▶ Hang de laadstekker aan de wallbox en sluit de laadklep.

Snelladen

Als het laden is voltooid, wordt dit aangegeven door de lader en door het permanent branden van het groene lampje in de klep.

- ▶ Hang de laadstekker aan het laadpunt.
- ▶ Afhankelijk van de uitvoering moet u de beschermkap terug op de basis plaatsen en de laadklep sluiten.

Trekhaak

Verdeling van de lading

- ▶ Verdeel het gewicht in de aanhanger gelijkmatig, plaats zware voorwerpen zo dicht mogelijk bij de as en probeer de maximaal toegestane kogeldruk zo dicht mogelijk te benaderen zonder deze te overschrijden. Door een geringere luchtdichtheid nemen de prestaties van de motor af als men op grotere hoogte boven de zeespiegel komt. Trek daarom voor elke 1000 m hoogte 10% van het maximale aanhangergewicht af.

I Gebruik een trekhaak en de desbetreffende bedrading die door PEUGEOT zijn goedgekeurd. Laat de trekhaak door een PEUGEOT-dealer of een gekwalificeerde werkplaats monteren. Als de trekhaak niet door een PEUGEOT-dealer wordt gemonteerd, moet de montage altijd volgens de voorschriften van de fabrikant worden uitgevoerd. Sommige rij- of parkeerhulpfuncties worden automatisch uitgeschakeld wanneer er een goedgekeurde trekhaak wordt gebruikt.

! Houd u aan het maximale aanhangergewicht dat is vermeld op het kentekenbewijs van uw auto, op het constructeursplaatje en in de rubriek **Technische gegevens** van dit boekje. **De maximale kogeldruk geldt ook voor de montage op de trekhaak van accessoires zoals een fietsendrager of een bagageplateau.**

! Houd u aan de ter plaatse geldende regelgeving.

I **Elektromotor**
Elektrische auto's mogen nooit met een trekhaak worden uitgerust. U kunt dus geen aanhanger of caravan trekken met de auto.

Trekhaak met afneembare kogel

Presentatie

Deze originele sleepvoorziening kan zonder gereedschap worden gemonteerd en verwijderd.

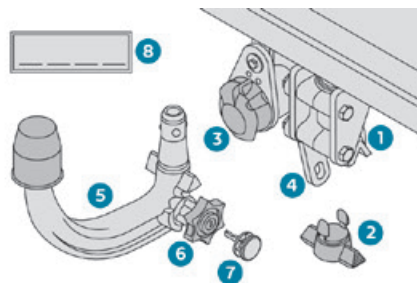

1. Bevestigingssteun
2. Beschermdop
3. Aansluiting
4. Veiligheidsoog
5. Afneembare kogel
6. Draaiknop voor vergrendeling/ontgrendeling
7. Slot met sleutel
8. Label voor het noteren van belangrijke referenties

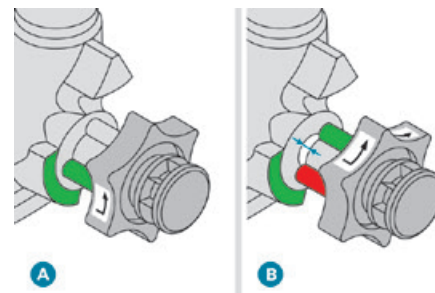

- A. Vergrendelde stand (groene markeringen staan tegenover elkaar); de draaiknop maakt contact met de kogel (geen speling).**
- B. Ontgrendelde stand (rode markering staat tegenover groene markering); de draaiknop maakt geen contact met de kogel (speling van ongeveer 5 mm).**

! Aanhangers met ledverlichting zijn niet compatibel met de bedrading van dit systeem.

I Zie het betreffende hoofdstuk voor meer informatie over veilig gebruik van de **trekhaak**.

! **Vóór elk gebruik**
Controleer of de kogel goed is vergrendeld. Doe dit door het volgende te controleren:

- het groene merkteken op de draaiknop valt samen met het groene merkteken op de kogel,
 - de draaiknop maakt contact met de kogel (stand **A**),
 - het veiligheidsslot is vergrendeld en de sleutel is verwijderd; de draaiknop kan niet meer worden bediend,
 - de kogel mag absoluut niet in de bevestigingssteun kunnen bewegen: duw en trek eraan om dit te controleren.
- Als de kogel niet is vergrendeld, kan de aanhanger loskomen. Kans op een ongeval!

! Tijdens het gebruik

- Ontgrendel nooit het systeem terwijl een aanhanger is aangekoppeld of een bagageplateau op de trekhaakkogel is gemonteerd.
- Overschrijd nooit het maximaal toelaatbare treingewicht van de auto.
- Neem altijd de maximaal toegestane belasting op de trekhaak in acht; als deze belasting wordt overschreden, kan de trekhaak losraken van de auto - kans op een ongeval!
- Controleer voordat u gaat rijden de afstelling van de koplampen en controleer of de verlichting van de aanhanger correct functioneert.
- Zie het desbetreffende hoofdstuk voor meer informatie over de **hoogteverstelling van de koplampen**.

! Na het gebruik

- Wanneer u zonder aanhanger of bagageplateau rijdt, verwijder dan de trekhaakkogel en plaats de bescherm dop op de steun, zodat de kentekenplaat en/of de verlichting goed zichtbaar zijn.

Monteren van de kogel

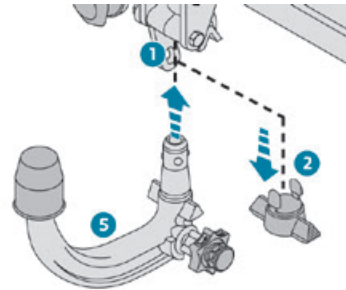

- ▶ Verwijder onder de achterbumper de bescherm dop (2) van de steun (1).
- ▶ Steek het uiteinde van de trekhaakkogel (5) in de steun (1) en beweeg deze omhoog; de kogel wordt automatisch vergrendeld.

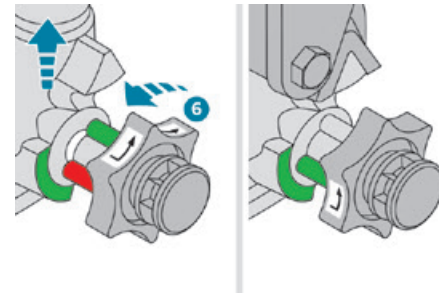

- ▶ De draaiknop (6) draait een kwart omwenteling linksom; houd uw handen uit de buurt van de knop!

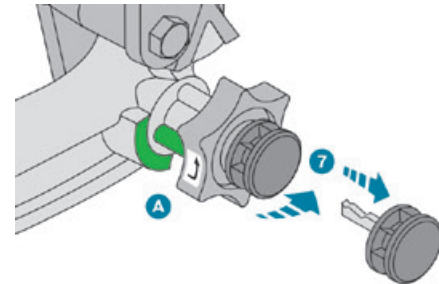

- ▶ Controleer of het mechanisme correct is vergrendeld (stand **A**).
- ▶ Vergrendel het slot (7) met de sleutel.
- ▶ Verwijder de sleutel. De sleutel kan niet worden verwijderd als het slot is ontgrendeld.
- ▶ Klem het kapje op het slot.

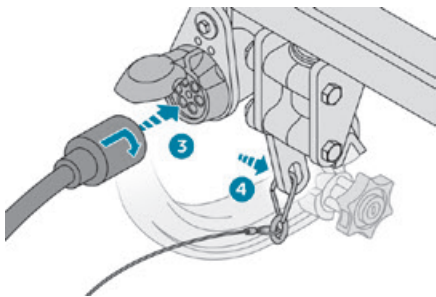

- ▶ Verwijder de beschermkap van de trekhaakkogel.
- ▶ Maak de aanhanger vast aan de trekhaakkogel.
- ▶ Maak de kabel van de aanhanger vast aan het veiligheidsoog (4) van de steun.
- ▶ Steek de stekker van de aanhanger in de aansluiting en draai de stekker een kwart omwenteling om hem op de aansluiting (3) van de steun aan te sluiten.

Verwijderen van de kogel

- ▶ Pak de stekker van de aanhanger, draai hem een kwart omwenteling en trek hem uit de aansluiting (3) van de steun.
- ▶ Maak de kabel van de aanhanger los van het veiligheidsoog (4) van de steun.
- ▶ Maak de aanhanger los van de trekhaakkogel.
- ▶ Monteer de beschermkap op de trekhaakkogel.

- ▶ Verwijder het kapje van het slot en zet het kapje vast op de kop van de sleutel.

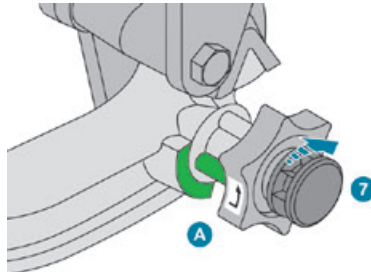

- ▶ Steek de sleutel in het slot (7).
- ▶ Ontgrendel het slot met de sleutel.

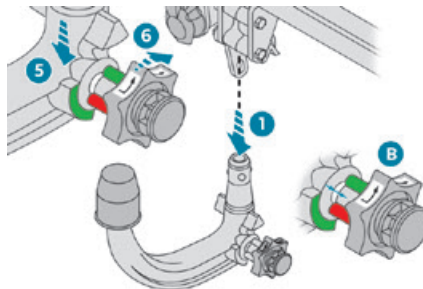

- ▶ Houd de trekhaakkogel (5) stevig met één hand vast; trek met uw andere hand aan de draaiknop (6) en draai hem zo ver mogelijk rechtsom; laat de draaiknop niet los.
- ▶ Verwijder de kogel via de onderzijde van de steun (1).

- ▶ Laat de draaiknop los; deze wordt automatisch geblokkeerd in de ontgrendelde stand (stand B).

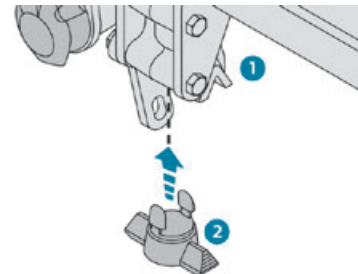

- ▶ Monteer de beschermcap (2) op de steun (1).
- ▶ Berg de kogel zorgvuldig op in de hoes, zodat de kogel geen beschadigingen kan oplopen en niet vuil kan worden.

Onderhoud

De correcte werking van het systeem is alleen gegarandeerd als de kogel en de steun schoon blijven.

Voordat de auto met een hogedrukreiniger wordt schoongemaakt, moet de kogel zijn verwijderd en moet de beschermcap zijn aangebracht op de steun.

i Bevestig het bijgevoegde label op een goed zichtbare plaats, in de buurt van de steun of in de bagageruimte. Neem contact op met een PEUGEOT-dealer of een gekwalificeerde werkplaats

voor werkzaamheden aan het trekhaakkogelsysteem.

Dakdragers

! Uit veiligheidsoverwegingen en om te voorkomen dat het dak beschadigd raakt, moet u voor de auto goedgekeurde allesdragers gebruiken. Houd u aan de montagevoorschriften en de gebruiksvoorwaarden die staan vermeld in de handleiding die met de allesdragers is meegeleverd.

! Maximale belasting op de dakdragers, bij een maximale laadhoogte van 40 cm: **70 kg.**

Deze waarde kan veranderen; controleer de maximaal toegestane belasting in de handleiding van de dakdragers. Pas de rijnsnelheid bij een belasting hoger dan 40 cm aan de rijomstandigheden aan om schade aan de dakdragers en de bevestigingspunten op het dak te voorkomen. Raadpleeg de landelijke wetgeving met betrekking tot het vervoeren van voorwerpen die langer zijn dan de auto.

! Adviezen

Verdeel de lading gelijkmatig om te voorkomen dat een van de zijden wordt overbelast. Plaats de zwaarste lading zo dicht mogelijk bij het dak.

Sjor de lading goed vast.

Rijd behoedzaam: wees bedacht op een grotere zijwindgevoeligheid en de stabiliteit van de auto kan door de belasting worden beïnvloed.

Controleer regelmatig de veiligheid en strakke bevestiging van de allesdragers, in ieder geval voor elke rit.

Verwijder de allesdragers zodra deze niet meer nodig zijn.

Op het dak bevestigen

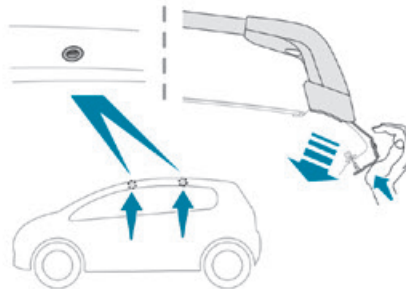

Bevestig de dakdragers uitsluitend op de vier bevestigingspunten in het dakframe. Als de

portieren zijn gesloten, zijn deze punten niet zichtbaar.

De bevestigingen van de dakdragers hebben een bout die in de opening van elk bevestigingspunt moet worden gestoken.

Sneeuwkettingen



Onder winterse omstandigheden verbeteren sneeuwkettingen de tractie en het remgedrag van de auto.

! Uitsluitend de voorwielen mogen van sneeuwkettingen worden voorzien. Een noodreservewiel mag niet worden voorzien van een sneeuwketting.

i Houd u altijd aan de ter plekke geldende regelgeving over het gebruik van sneeuwkettingen en de maximaal toegestane snelheid.

Gebruik uitsluitend kettingen die geschikt zijn voor het type velg van uw auto:

Maat van de af fabriek gemonteerde banden	Maximale afmeting van de schakels
185/65 R15	9 mm
195/55 R16	9 mm

Maat van de af fabriek gemonteerde banden	Maximale afmeting van de schakels
205/45 R17	Niet geschikt voor sneeuwkettingen

Neem voor meer informatie over sneeuwkettingen contact op met een PEUGEOT-dealer of een gekwalificeerde werkplaats.

Montagetips

- ▶ Als u onderweg sneeuwkettingen moet monteren, zet de auto dan langs de kant van de weg stil op een vlakke ondergrond.
- ▶ Trek de parkeerrem aan en plaats eventueel wielblokken voor of achter de wielen om te voorkomen dat de auto wegglijdt.
- ▶ Monteer de sneeuwkettingen, volg daarbij de aanwijzingen van de fabrikant.
- ▶ Rijd voorzichtig weg en rij even met een snelheid van maximaal 50 km/h.
- ▶ Zet de auto stil en controleer of de kettingen correct gespannen zijn.

i Het is bijzonder raadzaam voor vertrek het monteren van de sneeuwkettingen te oefenen; doe dit op een vlakke en droge ondergrond.

! Rijd niet met sneeuwkettingen op een sneeuwvrij gemaakte weg om schade

aan de banden en het wegdek te voorkomen. Als de auto is voorzien van lichtmetalen velgen, controleer dan of de ketting en de bevestigingen de velg niet raken.

Eco-mode

Dit systeem regelt de maximale gebruiksduur van bepaalde functies bij afgezet contact om te voorkomen dat de accu ontladen raakt. Na het afzetten van de motor kunt u een aantal functies, zoals het audio- en telematicasysteem, de ruitenwissers, het dimlicht en de interieurverlichting, nog ongeveer 40 minuten gebruiken.

Activering van de modus

Er wordt een melding weergegeven als de eco-mode wordt geactiveerd: de actieve functies worden in stand-by gezet.

i Als u op dat moment aan het telefoneren bent, kunt u het gesprek nog ongeveer 10 minuten via het handsfree systeem van het audiosysteem voortzetten.

Afsluiten van de eco-mode

De door de eco-mode uitgeschakelde functies worden automatisch weer ingeschakeld als de motor wordt gestart.

Als u de functies direct weer wilt gebruiken, start dan de motor en laat deze draaien:

- Minder dan 10 minuten om de functies ongeveer 5 minuten te kunnen gebruiken.
 - Meer dan 10 minuten om de functies ongeveer 30 minuten te kunnen gebruiken.
- Laat de motor de aangegeven tijd draaien om er zeker van te zijn dat de accu voldoende is opgeladen. Vermijd het herhaaldelijk of continu starten van de motor om de accu bij te laden.

! Als de accu ontladen is, kan de motor niet gestart worden. Zie de desbetreffende rubriek voor meer informatie over de **12V-accu**.

Spaarfase

Dit systeem regelt het gebruik van bepaalde functies van de auto afhankelijk van de laadtoestand van de accu. Tijdens het rijden kunnen enkele functies, zoals de airconditioning en achterrautverwarming, tijdelijk worden uitgeschakeld in verband met de laadtoestand van de accu. Deze functies worden automatisch weer ingeschakeld zodra de laadtoestand van de accu dit toelaat.

Motorkap

! Stop & Start

Schakel het contact altijd uit als u handelingen onder de motorkap wilt uitvoeren, om letsel door het automatisch activeren van de START-stand te voorkomen.



! Door de plaats van de hendel kan de motorkap niet worden geopend zolang het linker voorportier is gesloten.

! Wees bij warme motor voorzichtig met het bedienen van de veiligheidshaak en de motorkapsteun (kans op brandwonden). Gebruik het beschermde gedeelte. Zorg ervoor dat u bij geopende motorkap niet tegen de hendel aan stoot. Open de motorkap niet als het hard waait.

! **Koelen van de motor als deze wordt afgezet**
 De koelventilator van de motor kan starten nadat de motor is afgezet.
 Wees voorzichtig met voorwerpen of kleding die in de propeller van de ventilator kunnen komen!

Openen

► Open het linker voorportier.

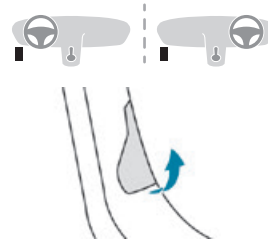

► Trek de binnenhendel aan de onderzijde van de portiersponning naar u toe.

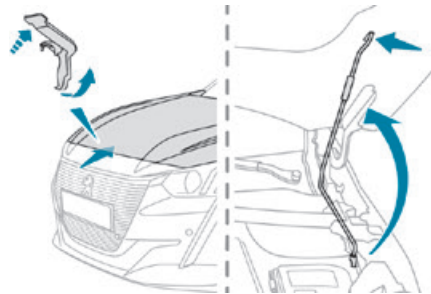

► Duw de externe veiligheidsvergrendeling omhoog en breng de motorkap omhoog.
 ► Neem de motorkapsteun uit de houder en bevestig deze in de uitsparing om de motorkap geopend te houden.

Sluiten

► Houd de motorkap vast en trek de steun uit de houder.
 ► Bevestig de motorkapsteun in de houder.
 ► Laat de motorkap voorzichtig zakken en laat deze aan het einde van de slag in het slot vallen.
 ► Trek aan de motorkap om te controleren of deze goed vergrendeld is.

! In verband met de aanwezigheid van elektrische componenten onder de motorkap, wordt geadviseerd om blootstelling aan water (regen, wassen, enz.) te beperken.

Onder de motorkap

De weergegeven motor dient slechts als voorbeeld.

De plaats van de volgende onderdelen kan verschillen:

- Luchtfilter.
- Oliepeilstok.
- Olievuldop.
- Handopvoerpomp.

Benzinemotor

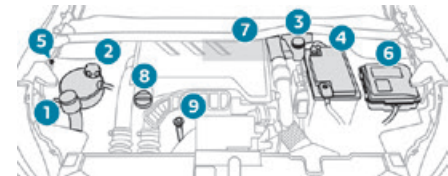

Dieselmotor

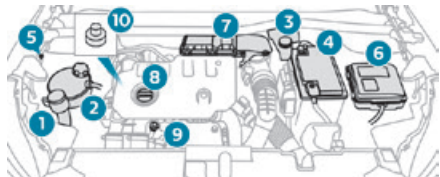

1. Reservoir ruitensproeiervloeistof
2. Reservoir motorkoelvloeistof
3. Reservoir remvloeistof
4. Accu/zekeringen
5. Afzonderlijk massapunt (-)
6. Zekeringkast
7. Luchtfilter
8. Olieuldop
9. Oliepeilstok
10. Handopvoerpomp*

! Het brandstofcircuit van een dieselmotor staat onder zeer hoge druk.

Laat werkzaamheden aan dit circuit alleen door het PEUGEOT-netwerk of een gekwalificeerde werkplaats uitvoeren.

Elektromotor

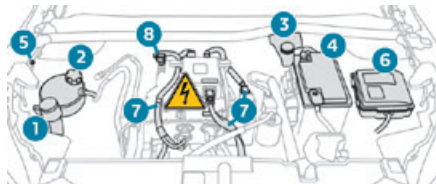

1. Reservoir ruitensproeiervloeistof
2. Reservoir motorkoelvloeistof
3. Reservoir remvloeistof
4. Accu/zekeringen
5. Afzonderlijk massapunt (-)
6. Zekeringkast
7. Elektrisch systeem van 400 V
8. Stroomonderbreker voor noodgevallen voor brandweerlieden en onderhoudstechnici

Zie het desbetreffende hoofdstuk voor meer informatie over het **laadsysteem (elektrisch)**.

Niveaus controleren

Controleer regelmatig alle hieronder aangegeven niveaus volgens het onderhoudsschema van de fabrikant. Vul indien nodig bij, tenzij anders aangegeven.

Laat in het geval van een sterk gedaald niveau het desbetreffende circuit controleren door het

PEUGEOT-netwerk of door een gekwalificeerde werkplaats.

! De vloeistoffen moeten voldoen aan de eisen die de fabrikant stelt aan vloeistoffen voor de motor van de auto.

! Let bij werkzaamheden onder de motorkap goed op, want bepaalde delen van de motor kunnen zeer heet zijn (kans op brandwonden) en de koelventilator kan ieder moment aanslaan (zelfs bij afgezet contact).

Afgewerkte producten

! Vermijd langdurig huidcontact met afgewerkte olie en andere vloeistoffen. De meeste van deze vloeistoffen zijn bijtend en schadelijk voor de gezondheid.



Gooi afgewerkte olie en andere vloeistoffen niet in het riool, in het water of op de grond.

Deponeer afgewerkte olie in de daarvoor bestemde containers bij het PEUGEOT-netwerk of een gekwalificeerde werkplaats.

Motorolie



Het peil moet worden gecontroleerd nadat de motor minimaal 30 minuten

* Afhankelijk van de motor.

uitgeschakeld is geweest en op een vlakke ondergrond staat. Controleer het peil met de oliepeilindicator op het instrumentenpaneel terwijl het contact is ingeschakeld (bij auto's met elektrische meter) of met de peilstok.

Het is normaal dat u tussen twee onderhoudsbeurten door olie moet bijvullen. Er wordt geadviseerd om het oliepeil elke 5000 km te controleren en, waar nodig, olie bij te vullen.

! Gebruik nooit additieven in de motorolie om te voorkomen dat de motor en emissieregeling minder betrouwbaarheid werken.

Controle met de oliepeilstok

Zie de afbeelding van onder de motorkap voor de locatie van de peilstok.

- ▶ Trek de oliepeilstok aan het gekleurde uiteinde helemaal naar buiten.
- ▶ Veeg de peilstok af met een schone, niet-pluizende doek.
- ▶ Steek de oliepeilstok weer volledig in de bus en trek hem er weer uit om het oliepeil te controleren: het oliepeil is correct als het tussen de merktekens **A** en **B** ligt.

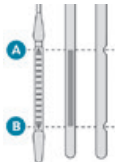

A = MAXI

B = MINI

Start de motor niet wanneer het peil staat:

- boven markering **A**; neem contact op met een PEUGEOT-dealer of een gekwalificeerde werkplaats.
- onder markering **B**; vul onmiddellijk motorolie bij.

i Eigenschappen van de olie

Controleer voordat u olie bijvult of ververst of de motorolie die u wilt gebruiken overeenkomt met de door de fabrikant aanbevolen motorolie voor uw auto en motoruitvoering.

Motorolie bijvullen

Raadpleeg de betreffende afbeelding van de motorruimte onder de motorkap voor de locatie van de motorolievuldop.

- ▶ Giet de olie voorzichtig in de opening om morsen op motoronderdelen te voorkomen (dit kan brand veroorzaken).
- ▶ Wacht enkele minuten en controleer vervolgens nogmaals het oliepeil met de peilstok.
- ▶ Vul indien nodig bij.
- ▶ Draai, nadat u het oliepeil nogmaals hebt gecontroleerd, de motorolievuldop zorgvuldig op de vulopening en steek de peilstok weer in de schacht.

i Pas na 30 minuten nadat de olie is bijgevoerd, wordt het juiste oliepeil op het instrumentenpaneel aangegeven als het contact wordt ingeschakeld.

Remvloeistofniveau

⊗ Het niveau van deze vloeistof dient zich zo dicht mogelijk bij het merkteken "**MAX**" te bevinden. Controleer, indien dit niet het geval is, of de remblokken van uw auto zijn versleten. Zie het onderhoudsschema van de fabrikant om vast te stellen hoe vaak de remvloeistof moet worden ververst.

! Reinig de dop voordat u deze verwijdert om bij te vullen. Gebruik alleen DOT4-remvloeistof die in een ongeopende verpakking zit.

Koelvloeistof

⚠ Het is normaal dat tussen twee onderhoudsbeurten door koelvloeistof moet worden bijgevoerd.

De motor moet koud zijn als u het niveau controleert en koelvloeistof bijvult.

De motor van de auto kan door een te laag koelvloeistofniveau zwaar beschadigd raken. Het niveau van deze vloeistof dient zich zo dicht mogelijk bij het merkteken "**MAX**" te bevinden, maar mag beslist niet hoger zijn.

Als het niveau zich dicht bij of onder het merkteken "**MIN**" bevindt, moet u koelvloeistof bijvullen.

Als de motor warm is, wordt de temperatuur van de koelvloeistof geregeld door de koelventilator. Het koelsysteem staat onder druk. Wacht daarom na het afzetten van de motor ten minste één uur voordat werkzaamheden aan het koelsysteem worden uitgevoerd.

Neem, om brandwonden te voorkomen wanneer u met spoed moet bijvullen, een doek en draai de dop twee omwentelingen los om de druk te laten dalen.

Verwijder, als de druk eenmaal gedaald is, de dop en vul koelvloeistof bij.

Ruitensproeiervloeistof



Vul het reservoir bij wanneer dit nodig is.

Type vloeistof

De vloeistof moet worden bijgevoerd met een kant-en-klaar mengsel.

's Winters (bij temperaturen beneden het vriespunt) moet een voor de omstandigheden geschikte vloeistof met antivries worden gebruikt om de onderdelen van het systeem (pomp, reservoir, leidingen enz.) te beschermen.



Vul het reservoir nooit bij met kraanwater (kans op bevriezing, kalkafzetting enz.).

AdBlue (BlueHDi)

Er verschijnt een waarschuwing zodra het reserveniveau is bereikt.

Zie het betreffende hoofdstuk voor meer informatie over de **meters** en met name de indicatoren voor de AdBlue-actieradius.

Vul het AdBlue-reservoir bij om te voorkomen dat de motor om wettelijke redenen niet meer kan worden gestart.

Zie het desbetreffende hoofdstuk voor meer informatie over **AdBlue® (BlueHDi)** en met name over het bijvullen van AdBlue.

Controles

Raadpleeg, tenzij anders aangegeven, het onderhoudsschema van de fabrikant dat betrekking heeft op de motoruitvoering van uw auto voor het controleren van bepaalde onderdelen.

Laat de controles eventueel uitvoeren door het PEUGEOT-netwerk of een gekwalificeerde werkplaats.



Gebruik uitsluitend door PEUGEOT aanbevolen producten of gelijkwaardige kwaliteitsproducten.

Om de werking van belangrijke onderdelen als het remsysteem te optimaliseren, selecteert en biedt PEUGEOT specifieke producten aan.

12V-accu



De accu is onderhoudsvrij.

Niettemin is het raadzaam om regelmatig te controleren of de accupoolklemmen goed vastzitten (bij uitvoeringen zonder snelsluiting voor de accupoolklemmen) en of de aansluitingen schoon zijn.



Raadpleeg voordat u werkzaamheden uitvoert aan de **12V-accu** de desbetreffende rubriek voor meer informatie en de te nemen voorzorgsmaatregelen.



Uitvoeringen met het Stop & Start-systeem zijn voorzien van een speciale 12 V-loodaccu.

Deze accu mag uitsluitend worden vervangen door het PEUGEOT-netwerk of door een gekwalificeerde werkplaats.

Interieurfilter



Als de omgeving en het gebruik (veel stof, veel stadsverkeer...) daartoe aanleiding geven, **moet het twee keer zo vaak worden vervangen**.



Een verstopt interieurfilter kan de prestaties van de airconditioning verstoren en onaangename geuren veroorzaken.

Luchtfilter



Als de omgeving en het gebruik (veel stof, veel stadsverkeer...) daartoe aanleiding geven, **moet het twee keer zo vaak worden vervangen**.

Oliefilter



Laat bij het olie verversen tevens het oliefilter vervangen.

Roetfilter (diesel)



Wanneer het roetfilter verzadigd raakt, gaat dit

waarschuwinglampje tijdelijk branden, in combinatie met een melding waarin wordt gewaarschuwd voor een verstopt filter. Regeneer het roetfilter zodra de verkeersomstandigheden het toelaten door met een snelheid van minimaal 60 km/h te rijden tot het lampje uit gaat.

I Als het lampje blijft branden, is het minimale dieseladditiefniveau bereikt. Zie het desbetreffende hoofdstuk voor meer informatie over het **controleren van de niveaus**.

I Als er langere tijd met een zeer lage snelheid wordt gereden of de motor langdurig stationair draait, kan er soms waterdamp uit de uitlaat komen als u gas geeft. Dit heeft geen gevolgen voor het rijgedrag van de auto of het milieu.

I Nieuwe auto

Bij een nieuwe auto kunt u de eerste paar keer dat het roetfilter geregeneerd wordt een brandlucht ruiken. Dit is volkomen normaal.

Handgeschakelde versnellingsbak



De transmissie is onderhoudsvrij (olie verversen niet noodzakelijk).

Automatische transmissie



De transmissie is onderhoudsvrij (olie verversen niet noodzakelijk).

Handbediende parkeerrem



Als de parkeerrem een te grote slag heeft of als het systeem minder goed werkt, moet de parkeerrem, zelfs tussen twee onderhoudsbeurten door, worden afgesteld. Laat het systeem door een PEUGEOT-dealer of een gekwalificeerde werkplaats controleren.

Elektrische parkeerrem



Dit systeem is onderhoudsvrij. Laat echter in het geval van een storing het systeem controleren door het PEUGEOT-netwerk of een gekwalificeerde werkplaats.

I Raadpleeg de desbetreffende rubriek voor meer informatie over de **elektrische parkeerrem**.

Remblokken



De slijtage van de remblokken is sterker afhankelijk van de rijstijl, vooral bij stadsverkeer en veel korte ritten. Hierdoor kan het noodzakelijk blijken om de remblokken vaker, tussen twee onderhoudscontroles door, te laten controleren.

Als het remsysteem vrij is van lekkages, duidt een te laag remvloeistofniveau erop dat de remblokken versleten zijn.

I Na het wassen kan er zich een laagje vocht of onder winterse omstandigheden ijs vormen op de remschijven en remblokken: de remwerking kan daardoor afnemen. Rem een paar keer lichtjes om de remmen vocht- en ijsvrij te maken.

Slijtage van remschijven/ remtrommels



Raadpleeg het PEUGEOT-netwerk of een gekwalificeerde werkplaats voor alle informatie over het controleren van de slijtage van de remschijven/remtrommels.

Velgen en banden



De bandenspanning van alle banden, inclusief het reservewiel, moet worden gecontroleerd terwijl de banden koud zijn. De bandenspanningswaarden op de sticker gelden voor koude banden. Als u langer dan 10 minuten of meer dan 10 km met een snelheid

van meer dan 50 km/h hebt gereden, moet u een 0,3 bar (30 kPa) hogere bandenspanning ten opzichte van de op de sticker aangegeven waarden aanhouden.

! Een te lage bandenspanning leidt ook tot een hoger brandstofverbruik. Een onjuiste bandenspanning veroorzaakt vroegtijdige slijtage van de banden en heeft een negatieve invloed op het weggedrag van de auto. Kans op een ongeval!

Het rijden met versleten of beschadigde banden vermindert de remwerking en heeft een negatieve invloed op het weggedrag. Het wordt aanbevolen om regelmatig de staat van de banden (profiel en wangen) en velgen te inspecteren en te controleren of de banden over een ventieldop beschikken.

Als de slijtage-indicatoren niet meer onder het loopvlakprofiel liggen, is de diepte van de groeven minder dan 1,6 mm. De banden moeten worden vervangen.

Het gebruik van wielen en banden in een andere maat dan gespecificeerd kan van invloed zijn op de levensduur van de banden, het draaien van de banden, de bodemvrijheid en de waarde op de snelheidsmeter, en kan een nadelig effect op de wegligging hebben.

Gebruik altijd dezelfde banden op de voor- en achteras, anders kan het elektronische stabiliteitsprogramma (ESP) niet meer op het juiste moment ingrijpen.

Schokdempers



Het is voor bestuurders lastig om te weten wanneer de schokdempers zijn versleten. Schokdempers hebben echter wel een grote invloed op de wegligging en de remprestaties. Voor uw veiligheid en rijcomfort raden wij u aan om ze regelmatig door een PEUGEOT-dealer of gekwalificeerde werkplaats te laten controleren.

Distributie- en accessoiresets



Distributie- en accessoiresets worden gebruikt vanaf het moment dat de motor wordt gestart totdat de motor wordt afgezet. Het is normaal dat ze in de loop der tijd slijten.

Een defecte distributie- of accessoireset kan schade aan de motor veroorzaken, waardoor deze niet meer kan worden gebruikt. Houd u aan de aanbevolen vervangingsintervallen, aangegeven in kilometers of tijd, afhankelijk van welke als eerste wordt bereikt.

AdBlue® (BlueHDi)

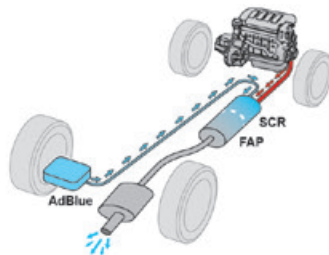

Om het milieu zo min mogelijk te belasten en om aan de nieuwe Euro 6-norm te voldoen, heeft PEUGEOT ervoor gekozen zijn auto's met dieselmotor te voorzien van een systeem waarbij het roetfilter (FAP) wordt gecombineerd met een SCR-systeem (Selective Catalytic Reduction) voor de behandeling van de uitlaatgassen zonder dat de prestaties veranderen of het brandstofverbruik toeneemt.

SCR-systeem SCR

Met behulp van een vloeistof die AdBlue® wordt genoemd en ureum bevat, kan een katalysator tot 85% van de stikstofoxide (NOx) omzetten in stikstof en water (deze stoffen zijn niet schadelijk voor de gezondheid en het milieu).

 De AdBlue® bevindt zich in **een specifiek reservoir** van ongeveer 15 liter.

Met deze inhoud kan de auto ongeveer 9.000 km rijden, **waarbij uw rijstijl ook** een grote invloed op deze afstand heeft.

Wanneer u met de resterende hoeveelheid nog maximaal ongeveer 2.400 km kunt rijden totdat het reservoir helemaal leeg is en de auto niet meer kan worden gestart, wordt er een waarschuwingssysteem geactiveerd.

i Zie de betreffende hoofdstukken voor meer informatie over de **waarschuwings- en controlelampjes** en bijbehorende waarschuwingen of de **lampjes**.

! Als het AdBlue®-reservoir leeg is, zorgt een wettelijk verplicht systeem ervoor dat de motor niet meer kan worden gestart. Als het SCR-systeem niet goed werkt, stoot de auto te veel schadelijke stoffen uit, waardoor hij niet meer aan de Euro 6-emissienorm voldoet. Wanneer er een storing in het SCR-systeem wordt geconstateerd, is het essentieel om contact op te nemen met een PEUGEOT-dealer of gekwalificeerde werkplaats. Na 1.100 km wordt er automatisch een voorziening geactiveerd die voorkomt dat de motor kan starten. In beide gevallen geeft een actieradiusindicator aan hoever u nog kunt rijden voordat de auto wordt stilgezet.

i **Bevriezing van AdBlue®**
AdBlue® bevriest bij temperaturen lager dan ongeveer -11 °C. Het SCR-systeem is voorzien van een verwarmingssysteem voor het AdBlue®-reservoir waardoor u ook in zeer koude omstandigheden kunt blijven rijden.

Verkrijgbaarheid van AdBlue®

Het is raadzaam om zo snel mogelijk AdBlue® bij te vullen zodra de eerste waarschuwing wordt gegeven dat het minimumniveau is bereikt.

! Om ervoor te zorgen dat het SCR-systeem correct werkt:

- Gebruik uitsluitend AdBlue® die aan de norm ISO 22241 voldoet.
- Als de AdBlue® niet in de originele verpakking wordt bewaard, verliest het zijn zuiverheid.
- Verdun de AdBlue® nooit met water.

AdBlue® is verkrijgbaar bij het PEUGEOT-netwerk of een gekwalificeerde werkplaats.

Voorschriften voor opslag

AdBlue® bevriest bij temperaturen lager dan ongeveer -11°C en verliest zijn kwaliteit bij temperaturen vanaf +25°C. Het is raadzaam de flacons en jerrycans koel en buiten direct zonlicht te bewaren.

Onder deze omstandigheden is de vloeistof ten minste één jaar houdbaar.

Als de vloeistof bevroren is geweest, kan deze weer worden gebruikt nadat deze bij kamertemperatuur volledig is ontdooid.

! Bewaar de flacons of jerrycans AdBlue® niet in uw auto.

Gebruiksaanwijzingen

AdBlue® is een oplossing op ureumbasis. Deze vloeistof is niet ontvlambaar, kleurloos en geurloos (indien de vloeistof koel wordt bewaard).

Als de vloeistof in contact komt met de huid, moet u de huid wassen met kraanwater en zeep. Als de vloeistof in de ogen komt, spoel de ogen dan onmiddellijk en grondig gedurende ten minste 15 minuten met kraanwater of met een oogspoelmiddel. Raadpleeg een arts bij een blijvend branderig gevoel of blijvende irritatie. Als AdBlue wordt ingeslikt, spoel de mond dan met schoon water en drink vervolgens een ruime hoeveelheid water.

Onder bepaalde omstandigheden (bijvoorbeeld bij een hoge omgevingstemperatuur) kan het risico van het vrijkomen van ammoniakdampen niet worden uitgesloten: adem deze niet in. Dampen met ammoniak werken irriterend op de slijmvliezen (ogen, neus en keel).

! Bewaar AdBlue® buiten het bereik van kinderen, in de originele flacon.

Procedure

Controleer voordat u gaat bijvullen of de auto op een vlakke en horizontale ondergrond staat. Controleer 's winters of de omgevingstemperatuur van de auto hoger is dan -11°C. Als het kouder is, bevriest de AdBlue® waardoor u het niet in het reservoir kunt gieten. Laat de auto enkele uren op een warmere plaats staan en vul vervolgens het reservoir bij.

! Giet nooit AdBlue® in de brandstoftank.

! Als er AdBlue® op de carrosserie of op een andere plaats is gemorst, spoel het dan onmiddellijk weg met koud water of veeg het weg met een vochtige doek. Gekristalliseerde vloeistof moet worden verwijderd met een spons en warm water.

! Belangrijk: **als u AdBlue hebt bijgevuld nadat het reservoir leeg is geraakt**, moet u ongeveer 5 minuten wachten voordat u het contact weer inschakelt, **zonder de deur aan bestuurderszijde te openen, de auto te vergrendelen, de sleutel in het contactslot te steken of de sleutel van het Keyless entry and start-systeem in het interieur te brengen**.
Zet vervolgens het contact aan en start na 10 seconden de motor.

- ▶ Zet het contact af en verwijder de sleutel uit het contactslot om de motor af te zetten. of
- ▶ Druk bij uitvoeringen met Keyless entry and start op de knop "START/STOP" om de motor af te zetten.

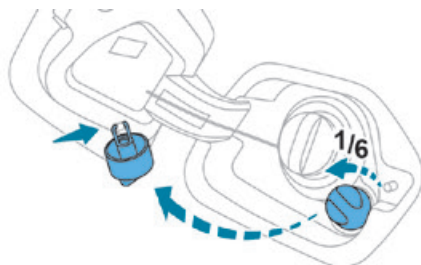

- ▶ Draai de blauwe dop van het AdBlue®-reservoir een 6° slag linksom en verwijder de dop.
- ▶ Bij een verpakking AdBlue®: wanneer u de uiterste houdbaarheidsdatum hebt gecontroleerd, moet u de instructies op het etiket zorgvuldig lezen voordat u de inhoud van de verpakking in het AdBlue-reservoir van de auto giet.
- ▶ Bij een AdBlue®-pomp: steek het vulpistool in het reservoir en blijf tanken totdat het vulpistool afslaat.

! Giet het AdBlue® reservoir niet te vol:
– Vul 10 tot 13 liter bij met behulp van AdBlue®-verpakkingen.
– Stop met bijvullen als het vulpistool voor het eerst afslaat als u bij een tankstation tankt.
Het systeem kan alleen hoeveelheden van 5 liter AdBlue® of meer registreren.

! Als het AdBlue®-reservoir helemaal leeg is, wat wordt bevestigd met de melding

"Bijvullen AdBlue: Starten niet mogelijk", dan moet u minimaal 5 liter bijvullen.

Activeren van de vrijloop

In bepaalde situaties moet de vrijloop van de auto worden geactiveerd (bijvoorbeeld bij het slepen, op een rollenbank, in een automatische wasstraat of bij vervoer over het spoor of op een veerboot).
De procedure hiervoor is afhankelijk van het type transmissie en parkeerrem.

Met handbediende versnellingsbak of automatische transmissie EAT6 en elektrische parkeerrem



Procedure voor het activeren van de vrijloop

- ▶ Zet met draaiende motor en ingetrapt rempedaal de versnellingspook/selectiehandel in de neutraalstand.
- ▶ Houd het rempedaal ingetrapt en zet het contact uit.
- ▶ Laat het rempedaal los en zet het contact weer aan.

- ▶ Trap het rempedaal in en duw tegen de hendel om de parkeerrem vrij te zetten.
- ▶ Laat het rempedaal los en zet het contact uit.

Terug naar de normale werking

- ▶ Houd het rempedaal ingetrapt en start de motor.

Met automatische transmissie EAT8 en handbediende parkeerrem



Procedure voor het activeren van de vrijloop

- ▶ Selecteer stand **N** terwijl de auto stilstaat en de motor draait, en zet het contact uit.

Binnen 5 seconden:

- ▶ Zet het contact weer aan.
- ▶ Houd het rempedaal ingetrapt en duw de selectiehendel naar voren of naar achteren om stand **N** te bevestigen.
- ▶ Zet het contact af.

Als de limiet van 5 seconden wordt overschreden, schakelt de transmissie stand **P** in; u moet de procedure dan opnieuw volgen.

Terug naar de normale werking

- ▶ Druk op toets **P** op de selectiehendel.

Met automatische transmissie EAT8 of selectiehendel (elektrisch) en elektrische parkeerrem



Procedure voor het activeren van de vrijloop

- ▶ Selecteer stand **N** terwijl de auto stilstaat en de motor draait, en zet het contact uit.

Binnen 5 seconden:

- ▶ Zet het contact weer aan.
- ▶ Houd het rempedaal ingetrapt en beweeg de selectiehendel naar voren of naar achteren om stand **N** te bevestigen.
- ▶ Houd het rempedaal ingetrapt en druk op de hendel om de parkeerrem vrij te zetten.
- ▶ Laat het rempedaal los en zet het contact uit.

Als de limiet van 5 seconden wordt overschreden, schakelt de transmissie stand **P** in; u moet de procedure dan opnieuw volgen.

Terug naar de normale werking

- ▶ Houd het rempedaal ingetrapt en start de motor.

i Keyless entry and start

U mag het rempedaal niet intrappen wanneer u het contact aan of uit zet. Als u dat wel doet, start de motor waardoor u de procedure opnieuw moet volgen.

Onderhoudstips

Algemene aanwijzingen

Houd u aan de volgende voorschriften om beschadiging van uw auto te voorkomen.

Buitenkant

! Gebruik nooit een hogedrukspuit in de motorruimte - kans op schade aan elektrische componenten!
Was de auto niet bij fel zonlicht of bij zeer lage temperaturen.

i Wanneer u de auto in een autowasstraat wast, vergrendel dan alle portieren en, afhankelijk van de uitvoering, verwijder de elektronische sleutel uit de detectiezone. Wanneer u een hogedrukspuit gebruikt, houd de spuitmond dan op minimaal 30 cm van de auto (vooral wanneer u gebieden met beschadigde lak, sensoren of afdichtingen reinigt). Verwijder meteen alle vlekken die chemicaliën bevatten die de lak van uw auto kunnen beschadigen (zoals boomhars, vogelpoep, insectenafscheidingen, pollen en teer). Afhankelijk van de omgeving moet u de auto vaker wassen om geïodeerde afzettingen (in kustgebieden), roet (in industriële gebieden), modder en zout (in natte of koude gebieden) te verwijderen, omdat die zeer bijtend zijn.

Neem voor het verwijderen van lastige vlekken waarvoor een speciaal product vereist is (zoals teer- of insectenverwijderaar) contact op met een PEUGEOT-dealer of een gekwalificeerde werkplaats.
Laat lakschade bij voorkeur repareren door een PEUGEOT-dealer of een gekwalificeerde werkplaats.

Binnenkant

! Wanneer u de auto wast, gebruik dan nooit een waterslang of hogedrukreiniger om de binnenkant te reinigen.
Uit bekertjes of andere open houders kan vloeistof lopen die schade kan veroorzaken aan bedieningselementen op het dashboard en de middenconsole. Wees voorzichtig hiermee!

Carrosserie

Glanzende lak

! Gebruik nooit schurende producten of oplosmiddelen, benzine of olie om de carrosserie te reinigen.
Gebruik nooit een schuur sponsje om lastige vlekken te verwijderen - kans op krassen in de lak!
Breng geen poetsmiddel aan als de zon fel schijnt, of op kunststof of rubber onderdelen.

i Gebruik een zachte spons met zeepwater of een pH-neutraal product.
Neem de carrosserie met een schone microvezeldoek af zonder er hard op te wrijven.
Breng poetsmiddel aan op een schone en droge auto.
Neem de instructies die op het product worden vermeld in acht.

Stickers

(Afhankelijk van de uitvoering)

! Gebruik geen hogedrukreiniger om de auto te wassen. Dan bestaat de kans dat u de stickers beschadigt of dat ze loskomen.

i Reinig de auto met een waterstraal met water met een temperatuur van 25 °C tot 40 °C.
Beweeg de waterstraal loodrecht over het oppervlak dat moet worden gereinigd.
Spoel de auto af met gedemineraliseerd water.

Leder

Leder is een natuurproduct. Verzorg het op de juiste manier zodat het lang meegaat.
Het moet worden beschermd en onderhouden met een speciaal product voor leder, zodat het soepel blijft en zijn oorspronkelijke uiterlijk behoudt.

! Reinig leder niet met ongeschikte reinigingsmiddelen, zoals oplosmiddelen, schoonmaakmiddelen, benzine of pure alcohol.
Wanneer u onderdelen reinigt die gedeeltelijk van leder zijn, zorg dan dat u de andere materialen niet beschadigt met het speciale product voor leder.

i Voordat u vetvlekken of vloeistoffen verwijdert, veeg dan eerst de resten weg. Veeg voordat u begint met schoonmaken de resten weg die het leder kunnen beschadigen. Gebruik daarvoor een doek die is bevochtigd met gedemineraliseerd water en vervolgens goed is uitgeknepen.
Reinig leder met een zachte doek die is bevochtigd met zeepwater of een pH-neutraal product.
Droog het af met een zachte, droge doek.

Gevarendriehoek

Voordat u uit de auto stapt om de gevarendriehoek uit te vouwen en te plaatsen moet u om veiligheidsredenen de alarmknipperlichten inschakelen en uw reflecterende veiligheidsvest aantrekken.

Uitvouwen en plaatsen van de gevarendriehoek

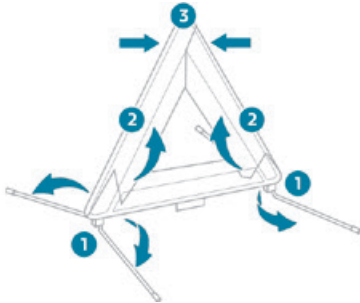

Zie de bovenstaande afbeelding voor uitvoeringen met een originele gevarendriehoek. Raadpleeg bij andere gevarendriehoeken de instructies voor het uitvouwen in de gebruiksaanwijzing van de gevarendriehoek.

- ▶ Plaats de gevarendriehoek achter de auto, houd u daarbij aan de ter plaatse geldende regels.

Brandstoftank leeg (diesel)

Bij een auto met een dieselmotor moet in geval van een lege brandstoftank het brandstofsysteem worden ontluicht.

Voordat u begint met het ontluichten van het systeem, is het van groot belang om minimaal 5 liter diesel in de brandstoftank te gieten.

i Raadpleeg het betreffende gedeelte voor meer informatie over **tanken** en de **tankbeveiliging (diesel)**.

Bij niet-BlueHDI-uitvoeringen bevinden de onderdelen van het brandstofsysteem zich in de motorruimte, mogelijk onder de verwijderbare afdekking.

i Raadpleeg het betreffende gedeelte voor meer informatie over de **motorruimte**, en met name de plaats van deze onderdelen onder de motorkap.

1.5 BlueHDI-motoren

- ▶ Zet het contact aan (zonder de motor te starten).
 - ▶ Wacht ongeveer 1 minuut en zet het contact af.
 - ▶ Start de motor.
- Als de motor niet direct aanslaat, beëindig dan uw startpoging en herhaal de procedure.

1.6 HDI-motoren

- ▶ Open de motorkap en maak indien nodig de sierkap los om de handopvoerpomp te kunnen bereiken.
- ▶  Bedien de handopvoerpomp totdat u weerstand voelt (de eerste keer indrukken kan zwaar zijn).
- ▶ Bedien de startmotor om de motor te starten (als de motor niet gelijk aanslaat, wacht dan ongeveer 15 seconden voordat u het opnieuw probeert).
- ▶ Als de motor na meerdere pogingen niet aanslaat, bedien dan de handopvoerpomp en vervolgens de startmotor opnieuw.
- ▶ Breng de sierkap aan, klem deze vast en sluit de motorkap.

Boordgereedschap

Gereedschapsset die bij de auto wordt geleverd. De samenstelling ervan is afhankelijk van de uitrusting van uw auto:

- Bandenreparatieset.
- Reservewiel.

Toegang tot het gereedschap

Afhankelijk van de uitvoering is het boordgereedschap opgeborgen in een tas op de mat van de bagageruimte of in een opbergvak onder de mat van de bagageruimte.

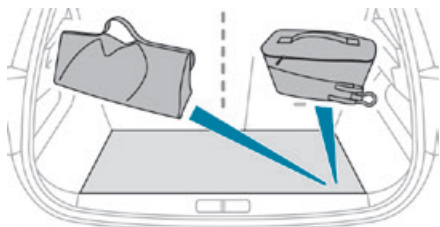

Op de mat van de bagageruimte

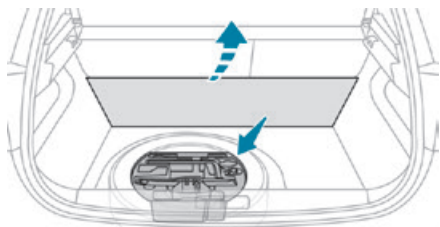

Onder de mat van de bagageruimte

► Til voor toegang tot het gereedschap de mat van de bagageruimte op door aan de lus te trekken.

Met bandenreparatieset

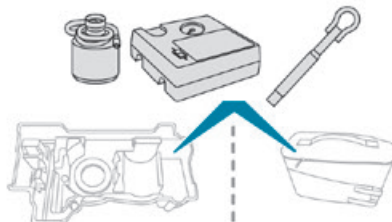

Met reservewiel

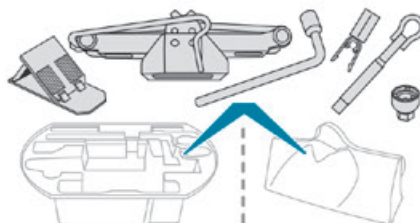

! Dit gereedschap is specifiek voor de auto en kan, afhankelijk van de uitvoering van de auto, verschillend zijn. Gebruik het niet voor andere doeleinden.

! De krik mag uitsluitend worden gebruikt voor het verwisselen van een wiel met een beschadigde band. Gebruik niet een andere krik dan de door de fabrikant geleverde krik.

Als de auto niet is voorzien van de originele krik, neem dan contact op met het PEUGEOT-netwerk of een gekwalificeerde werkplaats, om de door de fabrikant voorgeschreven krik aan te schaffen. De krik voldoet aan de Europese regelgeving zoals deze is vastgelegd in de Richtlijn 2006/42/EG over machines. De krik is onderhoudsvrij.

Beschikbaar gereedschap

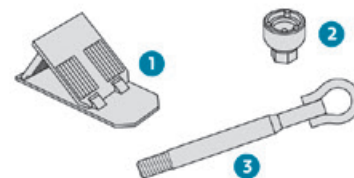

1. Wielblok om het weggrollen van de auto te voorkomen (afhankelijk van de uitvoering)
2. Dop voor het verwijderen van slotbouten (in het dashboardkastje) (afhankelijk van de uitvoering)
Hiermee kunnen met behulp van de wielsleutel de speciale slotbouten worden verwijderd.
3. Afneembaar sleepoog

Raadpleeg de desbetreffende rubriek voor meer informatie over het **slepen van de auto** en het gebruik van het afneembare sleepoog.

Met bandenreparatieset

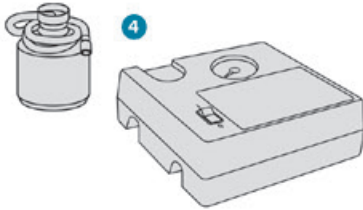

4. Een 12V-compressor, een flacon afdichtmiddel en een sticker met de snelheidslimiet
Voor het tijdelijk repareren en het op spanning brengen van een band.

Raadpleeg de desbetreffende rubriek voor meer informatie over de **bandenreparatieset**.

Uitvoeringen met reservewiel

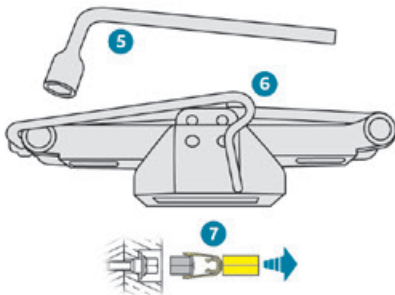

5. Wielsleutel
Hiermee kunt u de wioldop verwijderen en de wielbouten losdraaien.
6. Krik met geïntegreerde slinger
Hiermee kan de auto worden opgekruid.
7. Gereedschap voor het verwijderen van sierdoppen van wielbouten (afhankelijk van de uitvoering)
Hiermee kunnen bij lichtmetalen velgen de sierdoppen van de wielbouten worden verwijderd.

Raadpleeg de desbetreffende rubriek voor meer informatie over het **reservewiel**.

Bandenreparatieset

- i Scan de QR-code op pagina 3 om verklarende video's te bekijken.

U kunt de band **tijdelijk repareren** met een compressor en een flacon met afdichtmiddel zodat u naar de dichtstbijzijnde garage kunt rijden.

Ontworpen om algemene lekkages op het loopvlak van een band te repareren.

- i De compressor kan via de 2 V-aansluiting lang genoeg op het elektrische systeem van de auto worden aangesloten om een lekke band weer op te pompen.

- i Raadpleeg de desbetreffende rubriek voor meer informatie over de **gereedschapset**.

Reparatiemethode

- ! Verwijder het voorwerp (zoals een spijker of schroef) dat de lekkage heeft veroorzaakt niet uit de band.

- ▶ Parkeer de auto zonder het verkeer te belemmeren en schakel de parkeerrem in.
- ▶ Volg de veiligheidsinstructies (alarmknipperlichten, gevarendriehoek, verkeersveiligheidsvest enz.) volgens de geldende wetgeving in het land waar u rijdt.
- ▶ Zet het contact af.
- ▶ Rol de slang uit die onder de compressor is opgeborgen.



- ▶ Sluit de slang van de compressor aan op de flacon met afdichtmiddel.

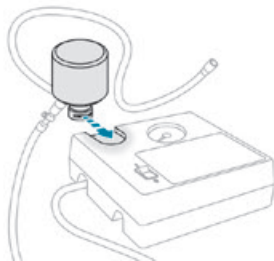

- ▶ Keer de flacon met afdichtmiddel om en bevestig deze in de uitsparing op de compressor.
- ▶ Haal het dopje van het ventiel van de lekke band en bewaar het op een schone plaats.

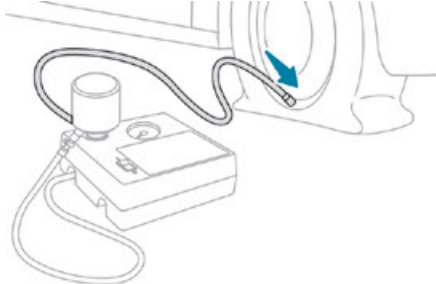

- ▶ Sluit de slang van de flacon met afdichtmiddel aan op het ventiel van de lekke band en zet deze stevig vast.
- ▶ Controleer of de schakelaar van de compressor in de stand "O" staat.
- ▶ Rol de elektrische kabel, die onder de compressor is opgeborgen, volledig uit.

- ▶ Sluit de stekker van de compressor aan op de 12 V-aansluiting in de auto.



- ▶ Bevestig de sticker met de snelheidslimiet.

! De sticker met de snelheidslimiet moet in het interieur, in het gezichtsveld van de bestuurder, worden geplakt om hem/haar te herinneren aan het feit dat de band tijdelijk is gerepareerd.

i Op deze sticker staat de bandenspanning aangegeven.

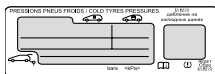

- ▶ Zet het contact aan.

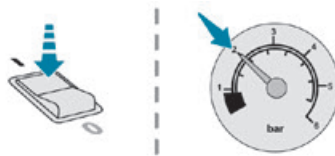

- ▶ Schakel de compressor in door de schakelaar in de stand I te zetten, totdat de bandenspanning 2 bar bedraagt. Het afdichtmiddel wordt onder druk in de band gespoten; maak de slang gedurende deze handeling niet los van de aansluiting (kans op spatten).

! Als de bandenspanning van 2 bar na ongeveer 7 minuten nog niet is bereikt, kan de band niet met de bandenreparatieset worden gerepareerd; neem contact op met een PEUGEOT-dealer of een gekwalificeerde werkplaats om u verder te helpen.

- ▶ Zet de schakelaar in de stand "O".
- ▶ Haal de stekker van de compressor uit de 12 V-aansluiting in de auto.
- ▶ Vervang de dop op het ventiel.
- ▶ Verwijder de set.
- ▶ Verwijder de flacon met afdichtmiddel en berg deze op.

! Het afdichtmiddel is schadelijk bij inname en irriterend voor de ogen.

Houd het middel buiten het bereik van kinderen.

De uiterste gebruiksdatum van het middel staat op de flacon vermeld.

Gooi de flacon na gebruik niet weg, maar lever deze in bij een PEUGEOT-dealer of een officieel inzamelpunt.

Vergeet niet om een nieuwe flacon met afdichtmiddel bij een PEUGEOT-dealer of een gekwalificeerde werkplaats te kopen.

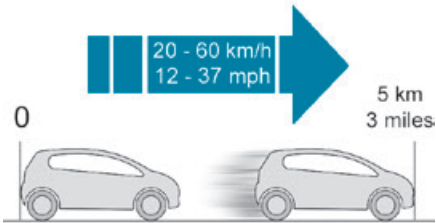

- ▶ Rijd direct ongeveer 5 kilometer met matige snelheid (tussen 20 en 60 km/h), zodat het afdichtmiddel het lek kan dichten.
- ▶ **Zet de auto stil en controleer de reparatie en de bandenspanning met de set.**

! Rijd niet sneller dan 80 km/h met een band die met dit type kit is gerepareerd en rijd niet meer dan 200 km. PEUGEOTNeem contact op met een dealer of een gekwalificeerde werkplaats om de band te laten verwisselen.

Controleren / aanpassen bandenspanning

De compressor kan worden gebruikt, zonder afdichtmiddel in de band te spuiten, om de bandenspanning te controleren en zo nodig te corrigeren.

- ▶ Verwijder het dopje van het ventiel van de band en bewaar het op een schone plaats.
- ▶ Rol de slang uit die onder de compressor is opgeborgen.

- ▶ Sluit de slang aan op het ventiel en zet deze stevig vast.
- ▶ Controleer of de schakelaar van de compressor in de stand "O" staat.
- ▶ Rol de elektrische kabel, die onder de compressor is opgeborgen, volledig uit.
- ▶ Sluit de stekker van de compressor aan op de 12 V-aansluiting in de auto.
- ▶ Zet het contact aan.

i Op deze sticker staat de bandenspanning aangegeven.

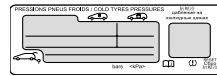

- ▶ Schakel de compressor in door de schakelaar in de stand "I" te zetten en breng de band op de spanning die staat aangegeven op de bandenspanningssticker van de auto. De bandenspanning verlagen: druk op de zwarte toets op de slang van de compressor, bij de aansluiting op het ventiel.

! Als de bandenspanning van 2 bar na 7 minuten nog niet is bereikt, kan de band niet met de bandenreparatieset worden gerepareerd; neem contact op met een PEUGEOT-dealer of een gekwalificeerde werkplaats om u verder te helpen.

- ▶ Zet de schakelaar in de stand **O** zodra de gewenste bandenspanning is bereikt.
- ▶ Verwijder de set en berg deze op.

! Als de spanning van één of meer banden is aangepast, moet het bandenspanningscontrolesysteem worden gereset. Raadpleeg de desbetreffende rubriek voor meer informatie over het **bandenspanningscontrolesysteem**.

Reservewiel

i Scan de QR-code op pagina 3 om verklarende video's te bekijken.

i Raadpleeg de desbetreffende rubriek voor meer informatie over de **gereedschapsset**.

Toegang tot het reservewiel

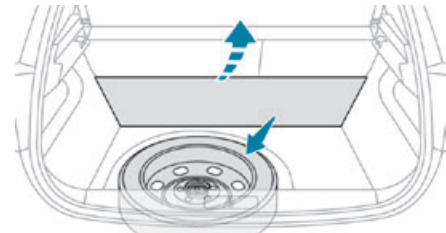

Het reservewiel ligt onder de vloermat van de bagageruimte.

Als u het reservewiel nodig hebt, raadpleeg dan eerst het hoofdstuk **Gereedschapsset**.

i Afhankelijk van de uitvoering is er een standaardformaat stalen reservewiel of een noodreservewiel aanwezig.

Het reservewiel monteren

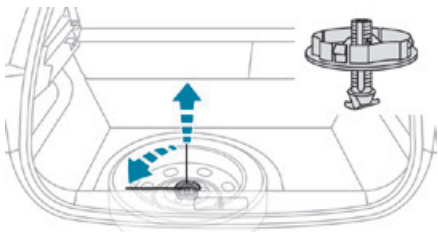

- ▶ Draai de centrale moer los.
- ▶ Verwijder het bevestigingssysteem (moer en bout).
- ▶ Til het reservewiel aan de achterzijde op en trek het naar u toe.
- ▶ Neem het wiel uit de bagageruimte.

Het reservewiel terugplaatsen

! Het wiel met de lekke band kan niet onder de vloer van de bagageruimte geplaatst worden.

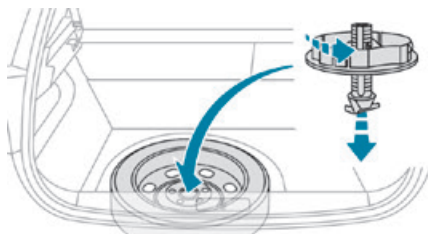

- ▶ Leg het reservewiel terug in de reservewielbak.
- ▶ Draai de moer op de bout een aantal omwentelingen los.
- ▶ Plaats het bevestigingssysteem (moer en bout) op het midden van het wiel.
- ▶ Draai de centrale moer voldoende vast om het wiel goed te bevestigen.
- ▶ Berg, afhankelijk van de uitvoering, de gereedschapskist weer in het midden van het wiel op en klik de kist vast.

Verwijderen van het wiel

! Stilzetten van de auto

Parkeer de auto op een plaats waar u het verkeer niet hindert en zorg ervoor dat deze op een horizontale, stabiele en stroeve ondergrond staat.

Auto met een handgeschakelde versnellingsbak: schakel de eerste versnelling in om de wielen te blokkeren, trek de parkeerrem aan, tenzij deze in de automatische stand staat, en zet het contact af.

Auto met een automatische transmissie: selecteer stand **P** om de wielen te blokkeren, trek de parkeerrem aan, tenzij deze in de automatische stand staat, en zet het contact af.

Controleer of de lampjes van de parkeerrem op het instrumentenpaneel blijven branden. De inzittenden moeten de auto hebben verlaten en zich op een veilige plaats bevinden.

Plaats indien nodig een wielblok achter het wiel kruislings tegenover het te verwisselen wiel.

Ga nooit onder een auto liggen die alleen op de krik steunt; gebruik een bok.

i Wiel met wioldop

Demontieren: verwijder eerst de wioldop door deze met behulp van de wielsleutel bij de ventielopening los te wippen en vervolgens los te trekken.

Monteren: breng de wioldop aan; plaats daartoe de opening in lijn met het ventiel en druk de wioldop vervolgens rondom vast met de palm van uw hand.

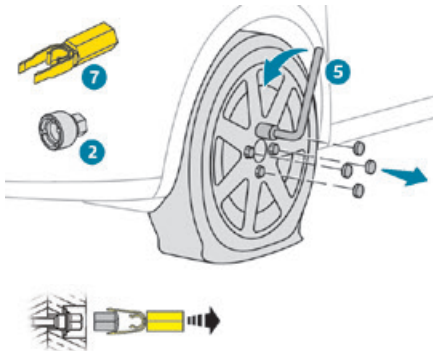

- ▶ Verwijder de sierdop van de wielbouten met het gereedschap (7) (lichtmetalen velgen).
- ▶ Bevestig dop (2) op de wielseutel (5) en draai de slotbout een omwenteling los.
- ▶ Draai de overige wielbouten iets los met alleen de wielseutel (5).

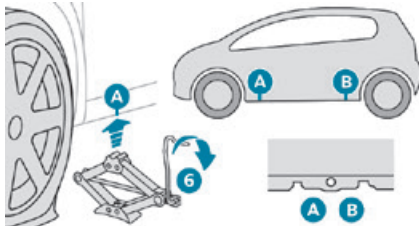

- ▶ Plaats het voetstuk van de krik (6) op de grond, recht onder een van de twee krikpunten aan de voorzijde (A) of achterzijde (B). Gebruik het krikpunt dat zich het dichtste bij het te verwisselen wiel bevindt.

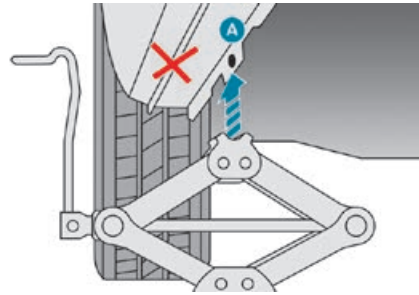

- ▶ Draai de krik (6) uit totdat de kop van de krik het krikpunt (A of B) raakt; het contactvlak van het krikpunt (A of B) moet goed in het middelste deel van de kop van de krik steken.
- ▶ Krik de auto op totdat er voldoende ruimte tussen het wiel en de grond is om het reservewiel te monteren.

! Zorg ervoor dat de krik stabiel staat. Op een gladde of zachte ondergrond kan de krik wegschuiven of wegzakken - Kans op letsel!

Plaats de krik precies onder een van de krikpunten (A of B) onder de auto en controleer of de kop van de krik goed tegen het midden van het contactvlak van het krikpunt drukt. Anders kan de auto beschadigd raken en/of de krik inklappen - Kans op letsel!

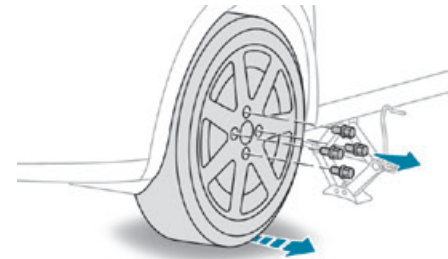

- ▶ Verwijder de wielbouten en leg ze op een schone plaats.
- ▶ Verwijder het wiel.

Monteren van een wiel

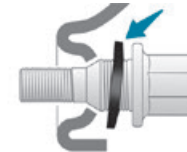

i Stalen reservewiel of noodreservewiel monteren

Indien de auto is voorzien van lichtmetalen velgen, raken de ringen de stalen velg of het noodreservewiel niet. Als de bouten volledig zijn aangedraaid, zorgt het conische draagvlak van de bouten dat het reservewiel stevig vastzit.

In geval van pech

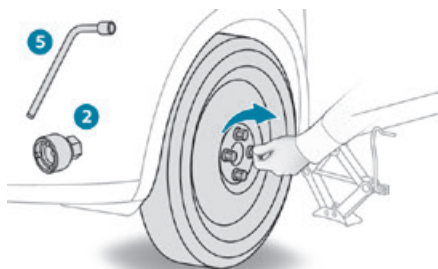

- ▶ Plaats het wiel op de naaf.
- ▶ Draai de bouten met de hand vast.
- ▶ Draai de slotbout met de wielsleutel (5) en de dop (2) handvast.
- ▶ Draai de overige wielbouten met alleen de wielsleutel (5) handvast.

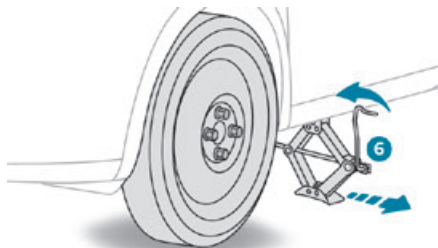

- ▶ Laat de auto weer volledig zakken.
- ▶ Vouw de krik (6) op en verwijder deze.

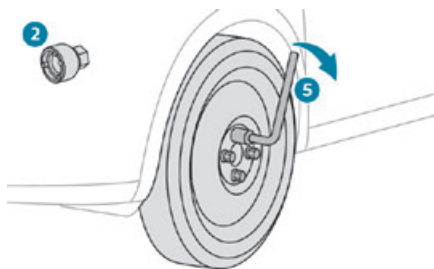

- ▶ Draai de slotbout met de wielsleutel (5) en de dop (2) vast.
- ▶ Draai de overige wielbouten met alleen de wielsleutel (5) vast.
- ▶ Bevestig de doppen op de de wielbouten (afhankelijk van de uitvoering).
- ▶ Berg het gereedschap op.

Na het verwisselen van een wiel



- ▶ **Met een noodreservewiel**
Schakel bepaalde rijhulpsystemen uit (Active Safety Brake, Adaptieve snelheidsregelaar enz.).
Rijd niet sneller dan 80 km/h.
Het is verboden om met meer dan één noodreservewiel te rijden.

! Laat het aanhaalmoment van de wielbouten en de bandenspanning van het reservewiel zo snel mogelijk door een PEUGEOT-dealer of een gekwalificeerde werkplaats controleren.
Laat de lekke band controleren. Na inspectie kan de monteur u vertellen of de band kan worden gerepareerd of moet worden vervangen.

Een lamp vervangen

i Onder bepaalde weersomstandigheden (zoals een lage temperatuur of vocht) kan er een laagje condens aan de binnenzijde van de koplampen en de achterlichten ontstaan; dit verdwijnt als de lampen enkele minuten branden.

- ▶ **!** De koplampunits zijn voorzien van glas van polycarbonaat met een speciale vernislaag:
 - **Gebruik voor het schoonmaken van de koplampen nooit een droge doek of een schuur-, schoonmaak- of oplosmiddel.**
 - Gebruik een spons met zeepwater of een pH-neutraal product.
 - Wanneer u met een hogedrukreiniger hardnekkig vuil probeert te verwijderen, houd de straal dan nooit langdurig op de koplampen, de achterlichten en de randen ervan gericht, om beschadiging

van de vernislaag en de afdichrubbers te voorkomen.

! Bij het vervangen van lampen moet het contact en de koplampen/lampen minstens enkele minuten zijn uitgeschakeld - risico op ernstige brandwonden!
Raak de lamp niet met de vingers aan, maar gebruik een niet-pluizende doek.
Het is van belang dat u uitsluitend lampen van het type anti-ultraviolet (UV) gebruikt om beschadiging van de koplamp te voorkomen.
Vervang een kapotte lamp altijd door een nieuwe lamp met dezelfde specificaties.
Vervang de lampen per paar om onbalans in de verlichting te voorkomen.

i **Terugplaatsen van de lampunits**
Voer de handelingen voor het terugplaatsen in de omgekeerde volgorde van het verwijderen uit.

Koplampen en andere verlichting met ledlampen

Afhankelijk van de uitvoering zijn de betreffende typen (kop)lampen:

- Koplampen met ledtechnologie.
- Koplampen met Full LED-technologie.
- Offset dagrijverlichting.
- Zijrichtingaanwijzers.
- Verlichting zijkant.

- 3D-achterlichten.
- Derde remlicht.
- Kentekenplaatverlichting.

! Als u dit type lamp moet vervangen, neem dan contact op met een PEUGEOT-dealer of een gekwalificeerde werkplaats.
Raak koplampen met led- of Full LED-technologie niet aan - elektrocutiegevaar!

Verlichting vóór

Uitvoering met koplampen met Full LED-technologie.

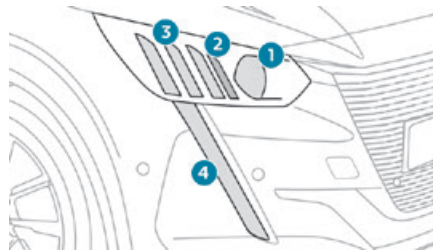

1. Dimlicht/grootlicht
2. Richtingaanwijzers
3. Parkeerlichten
4. Dagrijverlichting/Parkeerlichten

Uitvoering met led-koplampen

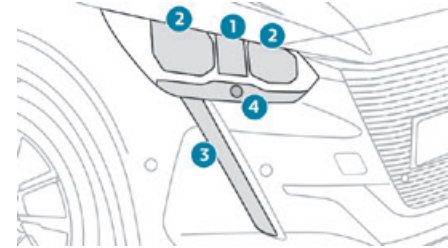

1. Grootlicht (led)
2. Dimlicht (led)
3. Dagrijverlichting/parkeerlichten (led)
4. Richtingaanwijzers (PY21W oranje).

Uitvoering met halogeenkoplampen

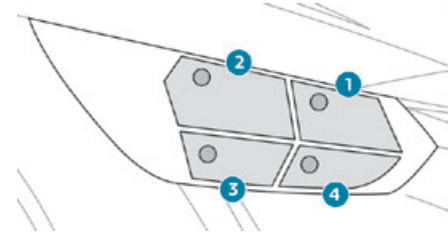

1. Grootlicht (H9)
2. Dimlicht (H18)
3. Dagrijverlichting / parkeerlichten (W21/5W)
4. Richtingaanwijzers (PY21W oranje).

! De motorkap openen / Toegang tot de lampen

Ga voorzichtig te werk bij een warme motor - kans op brandwonden!

Wees voorzichtig met voorwerpen of kleding die in de bladen van de koelventilator kunnen komen - kans op verstikking!



i Halogeenlampen (Hx)

Controleer om verzekerd te zijn van een goede verlichtingskwaliteit of de lamp op de juiste wijze in de behuizing is geplaatst.

Grootlicht / dimlicht

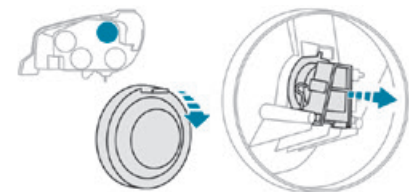
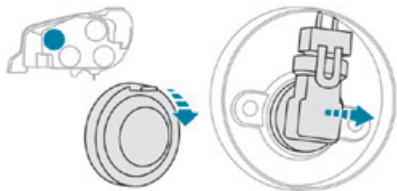

- ▶ Trek aan de borglip om de beschermkap te verwijderen.
- ▶ Trek de lamphouder naar achteren om deze te verwijderen.
- ▶ Trek aan de lamp om deze te verwijderen.
- ▶ Vervang de lamp.

Als u de lamphouder weer in de behuizing plaatst, drukt u op de lamphouder totdat u een klik hoort. Dit betekent dat de lamphouder correct op zijn plaats is vergrendeld.

Dagrijverlichting / Parkeerlichten

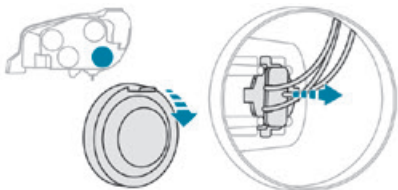

- ▶ Trek aan de borglip om de beschermkap te verwijderen.
- ▶ Trek de lamphouder naar achteren om deze te verwijderen.
- ▶ Trek aan de lamp om deze te verwijderen.
- ▶ Vervang de lamp.

Als u de lamphouder weer in de behuizing plaatst, drukt u op de lamphouder totdat u een klik hoort. Dit betekent dat de lamphouder correct op zijn plaats is vergrendeld.

Richtingaanwijzers

i Sneller knipperen van een controlelampje voor een richtingaanwijzer (links of rechts) betekent dat één van de lampen aan die zijde defect is.

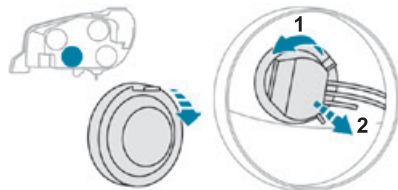

- ▶ Trek aan de borglip om de beschermkap te verwijderen.
- ▶ Draai de lamphouder linksom.
- ▶ Verwijder de lamp en lamphouder door deze naar achteren te trekken.
- ▶ Vervang de lamp.

i De oranjekleurige lampen moeten worden vervangen door lampen met dezelfde kleur en eigenschappen.

Achterlichten

Uitvoering met Full LED-lampen

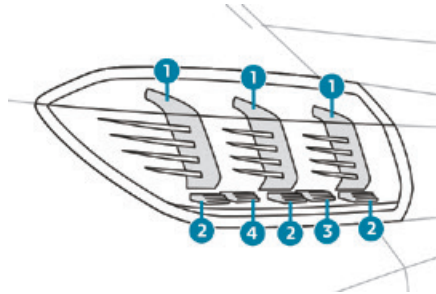

1. Parkeerlichten/dagrijverlichting
2. Remlichten
3. Achteruitrijlichten
4. Richtingaanwijzers

Uitvoering met halogeen-achterlichten

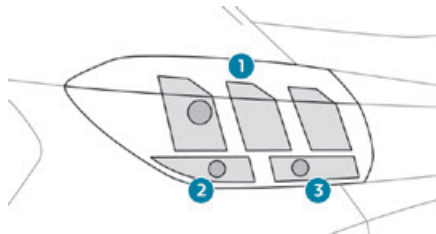

1. Remlichten / parkeerlichten (P21/5W LL)

2. Richtingaanwijzers (PY21W oranje).
3. Achteruitrijlichten (W16W)

Remlichten / parkeerlichten / achteruitrijlichten en richtingaanwijzers

i Sneller knipperen van een controlelampje voor een richtingaanwijzer (links of rechts) betekent dat één van de lampen aan die zijde defect is.

i De oranje gloeilampen, zoals die van de richtingaanwijzers, moeten worden vervangen door lampen met dezelfde kleur en specificaties.

Deze lampen kunnen vanuit de bagageruimte worden vervangen.

- ▶ Open de achterklep.

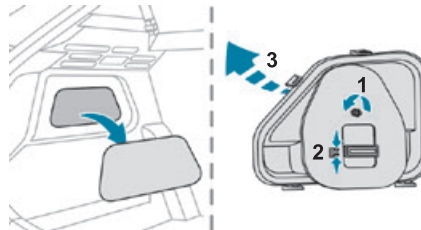

- ▶ Verwijder het afdepaneel aan de betreffende zijkant, zodat de bevestiging van de lampunit toegankelijk is.
- ▶ Draai de bevestigingsmoer los met een dopsleutel.

- ▶ Draai de moer verder met de hand los en bewaar de moer; **zorg ervoor dat deze niet valt.**

- ▶ Duw de bevestigingsclip naar buiten en verwijder de lampunit vanuit de achterkant.

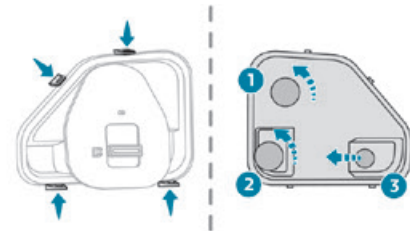

- ▶ Maak de vier bevestigingen rondom de lamphouder los.

- ▶ Verwijder de lamphouder.

Als de lampunit en de lamphouder zijn verwijderd:

1. Remlicht/parkeerlicht
2. Richtingaanwijzers
3. Achteruitrijlichten

- ▶ Draai de lamp 1 of 2 een kwartslag naar links en verwijder hem.

- ▶ Trek aan de lamp 3 om deze te verwijderen.

- ▶ Vervang de lamp.

i Druk de lampunit recht uitgelijnd met de lengteas van de auto goed in de geleiders.

Zet de lamp zonder te forceren vast om een correcte afdichting te garanderen en om beschadiging van de lampunit te voorkomen.

Mistachterlicht (P21W)

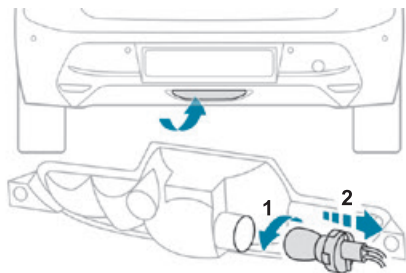

Steek uw hand aan de linkerzijde onder de bumper.

- ▶ Draai de lamphouder een kwartslag naar links en trek deze naar u toe.
- ▶ Draai de lamp een kwartslag naar links en trek deze naar u toe.
- ▶ Vervang de lamp.

Een zekering vervangen

Toegang tot het gereedschap

De tang voor het verwijderen van zekeringen bevindt zich achter het paneel van de zekeringkast.

Afhankelijk van de uitvoering:

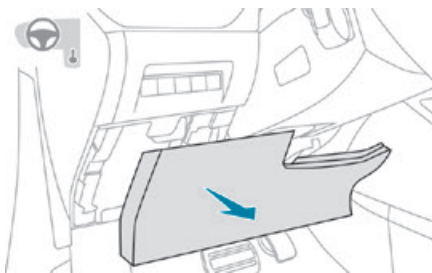

- ▶ Trek het paneel eerst linksboven en dan rechtsboven los.
- ▶ Verwijder het paneel volledig.
- ▶ Haal de tang uit de houder.

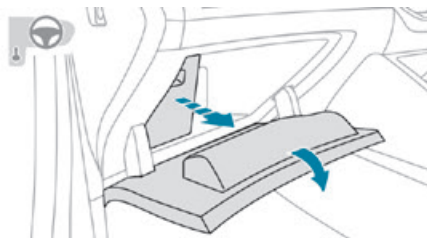

- ▶ Open het dashboardkastje.
- ▶ Druk op de handgreep in het midden van het deksel van de zekeringkast.
- ▶ Beweeg het deksel volledig omlaag.
- ▶ Haal de tang uit de houder.

Een zekering vervangen

Voordat u een zekering vervangt:

- ▶ Achterhaal de oorzaak van de storing en verhelp de oorzaak.

- ▶ Schakel alle stroomverbruikende voorzieningen uit.
- ▶ Zet de auto stil en schakel het contact uit.
- ▶ Bepaal welke zekering defect is aan de hand van de actuele zekeringstabellen en schema's. Bij het vervangen van zekeringen is het volgende zeer belangrijk:
 - ▶ Gebruik de speciale tang om de zekering uit de zekeringkast te verwijderen en controleer of het smeltdraadje van de zekering intact is.
 - ▶ Vervang een defecte zekering altijd door een zekering met dezelfde stroomsterkte (dezelfde kleur): een afwijkende stroomsterkte kan storingen veroorzaken - kans op brand!

Als de storing zich kort na het vervangen van de zekering opnieuw voordoet, laat dan het elektrische systeem controleren door een PEUGEOT-dealer of door een gekwalificeerde werkplaats.

i De zekeringstabellen en de bijbehorende schema's zijn verkrijgbaar bij een PEUGEOT-dealer of bij een gekwalificeerde werkplaats.

! Wanneer een zekering wordt vervangen door een zekering die niet in deze zekeringstabellen staat, kunnen er ernstige storingen ontstaan. Neem contact op met een PEUGEOT-dealer of een gekwalificeerde werkplaats.

Zekeringnr.	Stroomsterkte (A)	Funcities
F1	10 A	Elektrochromatische binnenspiegel
F3	5 A	Draadloze smartphonelader.
F4	15 A	Claxon.
F5	20 A	Ruitensproeierpomp.
F6	20 A	Ruitensproeierpomp.
F7	5 A	USB-aansluitingen achter.
F8	20 A	Ruitenwisser achter.
F10	30 A	Vergrendelen/ontgrendelen.
F11	30 A	Vergrendelen/ontgrendelen.
F14	5 A	Noodoproep en pechhulpoproep - alarm.
F24	5 A	7 inch touchscreen.
F27	5 A	Alarm (montage in de werkplaats).
F29	20 A	10 inch touchscreen.
F31 of F32	15 A	Aansteker / 12V-aansluiting.

Bovenste zekeringkast

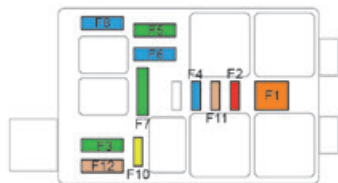

Zekeringnr.	Stroomsterkte (A)	Functies
F1	40 A	Achterrautverwarming.
F2	10 A	Verwarme buitenspiegels.
F3	30 A	Elektrisch bedienbare ruiten met eentrapsbediening vóór.
F4	20 A	Afstelling buitenspiegels - Inklapbare buitenspiegels.
F5	30 A	Elektrische ruitbediening met eentrapsbediening achter.
F10	30 A	Stoelverwarmingen vóór.

Zekeringkast in de motorruimte

De zekeringkast bevindt zich onder de motorkap, naast de accu.

Toegang tot de zekeringen

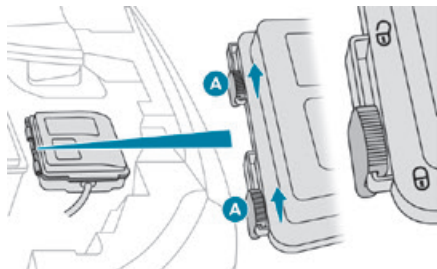

► Sluit het deksel na het vervangen van de zekering zorgvuldig en zet de twee vergrendelingen **A** vast voor een goede afdichting van de zekeringkast.

- Maak de twee vergrendelingen **A** los.
- Verwijder het deksel.
- Vervang de zekering.

Zekeringentabel

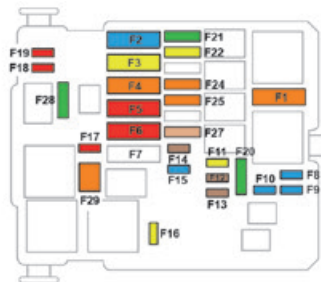

Zekeringnr.	Stroomsterkte (A)	Funcities
F16	20 A	Voortuitverwarming.
F18	10 A	Grootlicht (halogeen) rechts.
F19	10 A	Grootlicht (halogeen) links.
F29	40 A	Ruitenwissers vóór.

12V-accu

Procedure voor het gebruik van een hulpaccu voor het starten van de motor met behulp van startkabels of voor het laden van een lege accu.

Loodstartaccu's



Deze accu's bevatten schadelijke stoffen (zwavelzuur en lood). Ze moeten conform de regelgeving worden afgevoerd en mogen nooit samen met huishoudelijk afval worden weggegooid. Lever lege batterijen van de afstandsbediening en accu's in bij een speciaal inzamelpunt.

! Bescherm uw ogen en gezicht voordat u handelingen aan de accu uitvoert.

Voer handelingen aan de accu uitsluitend uit in een goed geventileerde ruimte, ver van open vuur of vonken veroorzakende bronnen, om elk risico van brand of explosie uit te sluiten.

Was na afloop uw handen.

Elektromotor

Lege 12V-accu

De motor kan niet worden gestart en de tractiebatterij kan niet worden opgeladen.

Voorzorgsmaatregelen bij werkzaamheden aan de 12V-accu

Selecteer stand **P**, zet het contact uit en controleer of het instrumentenpaneel is uitgeschakeld en de auto niet op een laadpunt is aangesloten.

Opladen van de 12V-accu

Laad de accu nooit op zonder eerst de accukabels los te koppelen en de accu uit de motorruimte te halen.

Koppel de accukabels niet los terwijl het **READY**-lampje brandt of wanneer de auto wordt opgeladen.

Toegang tot de accu

De accu bevindt zich onder de motorkap.

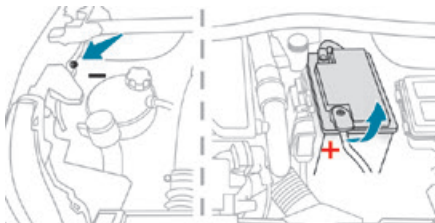

Voor toegang tot de pluspool (+):

- ▶ Ontgrendel de motorkap door de ontgrendelhendel in het interieur en vervolgens de veiligheidshaak van de motorkap te bedienen.
- ▶ Open de motorkap.

Pluspool (+).

Deze pool is voorzien van een aansluiting met snelkoppeling.

Minpool (-).

Omdat de minpool van de accu niet bereikbaar is, bevindt zich tegenover de accu een afzonderlijk massapunt.

Starten van de motor met een hulpaccu en startkabels

Als de accu van uw auto ontladen is, kan de motor worden gestart met een hulpaccu (externe accu of een accu van een andere auto) en startkabels of met een startbooster.

! Start de motor nooit als er een acculader is aangesloten.

Gebruik nooit een startbooster van 24 V of hoger.

Controleer eerst of de hulpaccu een nominale spanning van 12 V en een capaciteit minimaal gelijk aan die van de lege accu heeft.

De twee auto's mogen elkaar niet raken.

Schakel alle stroomverbruikers

(audiosysteem, ruitenwissers, verlichting enz.) van beide auto's uit.

Zorg ervoor dat de startkabels zich niet in de buurt van bewegende delen van de motor (zoals ventilator en riemen) bevinden. Maak de plusklem (+) niet los bij draaiende motor.

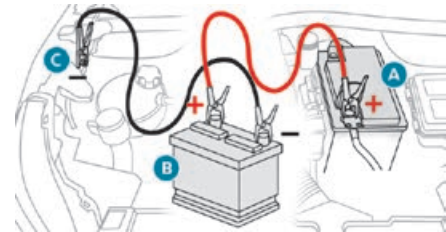

- ▶ Beweeg het kunststof kapje van de pluspool (+) omhoog, wanneer uw auto hiermee is uitgerust.
- ▶ Sluit de rode kabel aan op de pluspool (+) van de ontladen accu (A) (bij het gebogen metalen gedeelte) en vervolgens op de pluspool (+) van de hulpaccu (B) of de startbooster.
- ▶ Sluit het ene uiteinde van de groene of zwarte kabel aan op de minpool (-) van de hulpaccu (B) of de startbooster (of op een massapunt van de auto met de hulpaccu).
- ▶ Sluit het andere uiteinde van de groene of zwarte kabel aan op het massapunt C.
- ▶ Start de motor van de auto met de hulpaccu en laat deze enkele minuten draaien.
- ▶ Start de auto met de lege accu en laat de motor draaien.

Als de motor niet direct start, zet dan het contact af en wacht even voordat u een nieuwe poging doet.

- ▶ Wacht totdat de motor stationair draait.
- ▶ Maak de startkabels vervolgens in

omgekeerde volgorde los.

- ▶ Breng het kunststof kapje aan op de pluspool (+), als uw auto hiermee is uitgerust.
- ▶ Laat de motor minimaal 30 minuten draaien, terwijl de auto stilstaat, om de accu voldoende op te laden.

! Rijd de eerste 30 minuten na het starten van de motor voorzichtig.

! Het aanduwen van de auto om de motor te starten is bij een auto met een automatische transmissie niet toegestaan.

Laden met behulp van een acculader

Voor een optimale levensduur van de accu is het noodzakelijk om ervoor te zorgen dat de accu voldoende is opgeladen.

In sommige gevallen kan het dan ook nodig zijn om de accu op te laden:

- Als de auto vooral voor korte ritten wordt gebruikt.
- Als de auto meerdere weken niet wordt gebruikt.

Neem contact op met een PEUGEOT-dealer of een gekwalificeerde werkplaats.

! Als u de accu van uw auto zelf gaat opladen, gebruik dan uitsluitend een lader die geschikt is voor loodaccu's en die een nominale spanning van 12 V heeft.

! Volg de aanwijzingen van de fabrikant van de acculader.
Sluit de kabels nooit aan op de verkeerde polen.

i De accu hoeft niet te worden losgekoppeld.

- ▶ Schakel het contact uit.
- ▶ Schakel alle stroomverbruikers uit (audiosysteem, ruitenwissers, verlichting enz.).

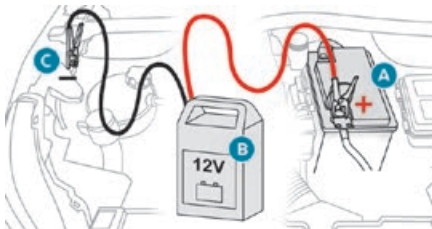

- ▶ Schakel om gevaarlijke vonken te voorkomen de lader **B** uit alvorens de kabels op de accu aan te sluiten.
- ▶ Controleer of de kabels van de lader in goede staat zijn.
- ▶ Beweeg het kunststof kapje van de pluspool (+) omhoog, wanneer uw auto hiermee is uitgerust.

- ▶ Sluit de kabels van lader **B** als volgt aan:
 - de rode pluskabel (+) op de pluspool (+) van de accu **A**,
 - de zwarte minkabel (-) op het massapunt **C** van de auto.
- ▶ Zet na afloop van het laden eerst acculader **B** uit voordat u de kabels loskoppelt van accu **A**.

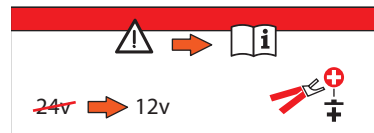

! Als deze sticker is aangebracht, mag er uitsluitend een 12 V-lader worden gebruikt. Anders kunnen elektrische onderdelen van het Stop & Start-systeem onherstelbaar beschadigd raken.

! Probeer nooit om een bevroren accu te laden - Risico op explosie!
Als de accu bevroren is geweest, laat deze dan door het PEUGEOT-netwerk of een gekwalificeerde werkplaats controleren op beschadigingen van de inwendige delen en op scheuren in de behuizing (kans op lekkage van giftig en corrosief zuur).

Loskoppelen van de accu

Als u de auto gedurende langere tijd niet gaat gebruiken, koppel dan de accu los. Op

deze manier blijft het laadniveau van de accu voldoende om de motor weer te kunnen starten. Voer de volgende handelingen uit alvorens de accu los te koppelen:

- ▶ Sluit alle te openen carrossiedelen (portieren, achterklep, ruiten, dak).
- ▶ Schakel alle stroomverbruikers (autoradio, ruitenwissers, verlichting, enz.) uit.
- ▶ Zet het contact af en wacht 4 minuten. U hoeft slechts de klem van de pluspool (+) los te nemen.

Accupoolklem met snelsluiting

Loskoppelen van de plusklem (+)

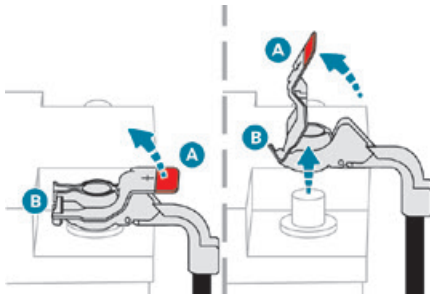

- ▶ Beweeg de kunststof afdekkap (indien aanwezig) op de pluspool (+) omhoog.
- ▶ Trek hendel **A** zo ver mogelijk omhoog om accupoolklem **B** te ontgrendelen.
- ▶ Beweeg accupoolklem **B** omhoog om hem te verwijderen.

Weer aansluiten van de plusklem (+)

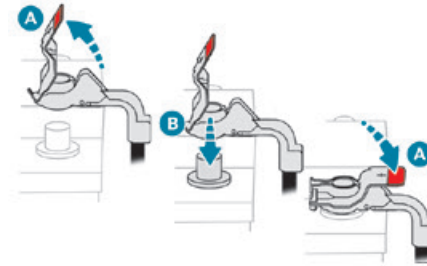

- ▶ Trek hendel **A** zo ver mogelijk omhoog.
- ▶ Plaats de geopende accupoolklem **B** op de pluspool (+).
- ▶ Druk accupoolklem **B** volledig omlaag.
- ▶ Beweeg hendel **A** omlaag om de accupoolklem **B** te vergrendelen.
- ▶ Beweeg de kunststof afdekkap (indien aanwezig) op de pluspool (+) omlaag.

! Forceer de hendel niet, aangezien de accupoolklem niet kan worden vergrendeld als deze niet correct is geplaatst; herhaal de procedure.

Na het aansluiten van de kabels

Als de accukabels weer zijn aangesloten, moet u het contact aanzetten en vervolgens 1 minuut wachten voordat u de motor start, zodat de elektronische systemen kunnen worden geïnitieerd.

Wanneer er zich na deze handeling kleine storingen blijven voordoen, neem dan contact op met een PEUGEOT-dealer of een gekwalificeerde werkplaats.

Aan de hand van het desbetreffende hoofdstuk moet u bepaalde uitrustings-elementen resetten:

- Afstandsbediening of elektronische sleutel (afhankelijk van de uitvoering).
- Elektrische ruitbediening.
- Datum en tijd.
- Voorkeuzezenders.

i Tijdens de rit die volgt op het de eerste keer starten van de motor na het aansluiten van de accukabels, werkt het Stop & Start-systeem mogelijk niet.

Het systeem werkt dan pas weer als de auto langere tijd heeft stilgestaan; hoe lang dat is, is afhankelijk van de buitentemperatuur en de laadtoestand van de accu (maximaal 8 uur).

Slepen van de auto

i Algemene aanwijzingen

Houd u aan de ter plaatse geldende regelgeving.

Controleer of het gewicht van de trekkende auto hoger is dan van de auto die wordt gesleept.

Er moet iemand achter het stuur van de gesleepte auto blijven zitten. Deze persoon moet beschikken over een geldig rijbewijs.

Gebruik bij het slepen met 4 wielen op de grond altijd een goedgekeurde sleepstang; kabels, touwen en riemen zijn verboden. De bestuurder van de sleepende auto moet voorzichtig wegrijden. Als de auto wordt gesleept met uitgeschakelde motor, werken ook de rem- en stuurbechrachting niet.

! **Neem contact op met een professioneel bergingsbedrijf:**
 – Als de auto is gestrand op de autosnelweg of autoweg.

- Als het niet mogelijk is de versnellingsbak in de neutraalstand te zetten, het stuurslot te ontgrendelen of de parkeerrem vrij te zetten.
- Als het bij een auto met automatische transmissie niet mogelijk is om deze te slepen met draaiende motor.
- Bij het slepen met slechts twee wielen op de grond.
- Bij auto's met vierwiel aandrijving.
- Bij het ontbreken van een goedgekeurde sleepstang.

! De auto moet in de vrijloop worden gezet voordat de auto wordt gesleept. Zie het desbetreffende hoofdstuk voor meer informatie over **de vrijloop**.

i **Elektromotor**
 Een elektrische auto mag nooit worden gebruikt voor het slepen van andere auto's. De auto kan wel worden gebruikt om bijvoorbeeld een andere auto uit een greppel te trekken.

Type auto (motor / versnellingsbak) versnellingsbak	Beperkingen bij slepen			
	Voorwielen op de grond	Achterwielen op de grond	Dieplader	4 wielen op de grond met sleepstang
Interne verbranding / Handmatig	✓	✓	✓	✓
Interne verbranding / Automaat	✗	✓	✓	✗
Elektrisch	✗	✓	✓	✗

i Bij een storing in de accu of elektrische parkeerrem is het essentieel dat u contact opneemt met een professioneel bedrijf met een dieplader voor berging (zonder handgeschakelde versnellingsbak).

Toegang tot het gereedschap

Raadpleeg de desbetreffende rubriek voor meer informatie over de toegang tot de gereedschapsset.

Slepen van de auto

Toegang tot de sleepoogaansluiting aan de voorzijde:

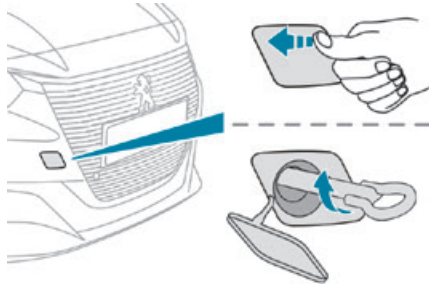

- ▶ Maak het afdekplaatje los door op de hoek linksboven te drukken.

Voor het slepen van uw auto:

- ▶ Draai het sleepoog vast tot de aanslag.
- ▶ Bevestig de sleepstang.
- ▶ Zet de versnellingsbak in de neutraalstand.

! Wanneer deze instructie niet wordt nageleefd, kunnen bepaalde onderdelen (rem, transmissie, enz.) beschadigd raken en kan het zijn dat de rembekrachtiging niet

werkt wanneer de motor een volgende keer wordt gestart.

! Automatische transmissie: sleep de auto nooit met de aangedreven wielen op de grond terwijl de motor is afgezet.

- ▶ Ontgrendel het stuurwiel en zet de parkeerrem vrij.
- ▶ Schakel de alarmknipperlichten van beide auto's in.
- ▶ Rijd voorzichtig weg en houd zowel de snelheid als de af te leggen afstand beperkt.

Slepen van een andere auto

Toegang tot de sleepoogaansluiting aan de achterzijde:

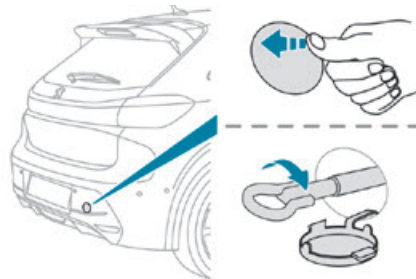

- ▶ Maak het afdekplaatje los door op het linker gedeelte te drukken.
- ▶ Beweeg het afdekplaatje omlaag.

Voor het slepen van een andere auto:

- ▶ Draai het sleepoog vast tot de aanslag.
- ▶ Bevestig de sleepstang.
- ▶ Schakel de alarmknipperlichten van beide auto's in.
- ▶ Rijd voorzichtig weg en houd zowel de snelheid als de af te leggen afstand beperkt.

Technische gegevens motoren en aanhangergewichten

Motor

De technische gegevens van de motor van uw auto staan vermeld op het kentekenbewijs en in de commerciële documentatie.

I Het maximumvermogen komt overeen met de op de testbank gehomologeerde waarde, onder de omstandigheden die zijn vastgelegd in de Europese regelgeving (richtlijn 1999/99/EG).

Raadpleeg voor meer informatie het PEUGEOT-netwerk of een gekwalificeerde werkplaats.

Gewichten en aanhangergewichten

De gewichten en aanhangergewichten van de auto staan vermeld op het kentekenbewijs van uw auto en in de commerciële documentatie. U vindt deze waarden ook op het constructeursplaatje.

Raadpleeg voor meer informatie het PEUGEOT-netwerk of een gekwalificeerde werkplaats. Het maximaal toegestane treingewicht (GTW) en de aanhangergewichten gelden tot een hoogte van maximaal 1000 meter. Het opgegeven

aanhangergewicht dient voor elke extra 1000 meter met 10% te worden verminderd. De aanbevolen kogeldruk is het gewicht dat op de trekhaakkogel mag rusten.

! Bij hoge buitentemperaturen kunnen de prestaties van de auto worden beperkt om de motor te beschermen. Als de buitentemperatuur meer dan 37°C bedraagt, moet het aanhangergewicht worden verlaagd.

! Het trekken van een aanhanger kan ook bij een licht beladen auto een negatieve invloed op de wegligging hebben. De remweg neemt toe als de auto een aanhanger trekt. Rijd bij het trekken van een aanhanger nooit sneller dan 100 km/h (houd u aan de ter plaatse geldende regels).

Motoren en aanhangergewichten - benzine

Motoren	1.2 PureTech 75	1.2 PureTech 75 S&S	1.2 PureTech 100	1.2 PureTech 100 S&S	
Versnellingsbak/transmissie	BVM5 (Handgeschakeld, 5 versnellingen)	BVM5 (Handgeschakeld, 5 versnellingen)	BVM6 (Handgeschakeld, 6 versnellingen)	BVM6 (Handgeschakeld, 6 versnellingen)	EAT8 Automatisch, 8 versnellingen)
Codes	EB2FAMD MA	EB2FAD MA STT	EB2ADTMD MB6	EB2ADTD MB6 STT	EB2ADTD ATN8 STT
Modelcodes: UP...	HMGB	HMHD		HNKK	HNKS
Cilinderinhoud (cc)	1199	1199	1199	1199	1199
Max. vermogen: EC-standaard (kW)	55	55	73	73	73
Brandstof	Loodvrij	Loodvrij	Loodvrij	Loodvrij	Loodvrij
Aanhanger geremd (binnen max. toelaatbaar treingewicht) (kg) helling max. 10 % of 12 %	500	500	-	1200	1200
Aanhanger ongeremd (kg)	500	500	-	580	580
Maximale kogeldruk (kg)	55	55	-	55	55

Motoren	1.2 PureTech 130		1.2 PureTech 130 S&S		1.2 PureTech 155	1.2 PureTech 155 S&S
	BVM6 (Handgeschakeld, 6 versnellingen)	EAT6 (automatisch, 6 versnellingen)	BVM6 (Handgeschakeld, 6 versnellingen)	EAT8 (Automatisch, 8 versnellingen)	EAT8 (Automatisch, 8 versnellingen)	EAT8 (Automatisch, 8 versnellingen)
Codes	EB2ADTSM MB6	EB2ADTSM AT6III	EB2ADTS MB6 STT	EB2ADTS ATN8 STT	EB2ADTXM ATN8	EB2ADTX ATN8 STT
Modelcodes: UP...	HNLJ	HNLW	HNSK	HNSS	HNJP	HNNS
Cilinderinhoud (cc)	1199	1199	1199	1199	1199	1199
Max. vermogen: EC-standaard (kW)	96	96	96	96	114	114
Brandstof	Loodvrij	Loodvrij	Loodvrij	Loodvrij	Loodvrij	Loodvrij
Aanhanger geremd (binnen max. toelaatbaar treingewicht) (kg) helling max. 10 % of 12 %	-	500	-	1200	-	-
Aanhanger ongeremd (kg)	-	500	-	615	-	-
Maximale kogeldruk (kg)	-	55	-	55	-	-

Motoren	1.5 VTi 115	1.5 VTi 115
Versnellingsbak/transmissie	EAT6 (automatisch, 6 versnellingen)	EAT6 (automatisch, 6 versnellingen)
Codes	EC5M AT6III	EC5F AT6III
Modelcodes: UW...		NFJW
Cilinderinhoud (cc)	1587	1587
Max. vermogen: EC-standaard (kW)	84	84
Brandstof	Loodvrij	Loodvrij
Aanhanger geremd (binnen max. toelaatbaar treingewicht) (kg) helling max. 10 % of 12 %	-	500
Aanhanger ongeremd (kg)	-	500
Maximale kogeldruk (kg)	-	55

Motoren en aanhangergewichten - Diesel

Motoren	1.5 BlueHDi 100 S&S	1.5 BlueHDi 130 S&S	1.6 HDi 90	
Versnellingsbak/transmissie	BVM6 (Handgeschakeld, 6 versnellingen)	EAT8 Automatisch, 8 versnellingen)	BVM5 (Handgeschakeld, 5 versnellingen)	
Codes	DV5RD MB6 STT	DV5RC ATN8 STT	DV6D BE4	DV6DM BE4
Modelcodes: UB...	YHYJ	YHZR	9HPA	9HPA
Cilinderinhoud (cc)	1499	1499	1560	1560
Max. vermogen: EC-standaard (kW)	73	96	68	68
Brandstof	Diesel	Diesel	Diesel	Diesel
Aanhanger geremd (binnen max. toelaatbaar treingewicht) (kg) helling max. 10 % of 12 %	1200	1200	-	500
Aanhanger ongeremd (kg)	580	620	-	500
Maximale kogeldruk (kg)	55	55	-	55

Elektromotor

Modelcodes: UH...	ZKXZ
Aanhanger geremd (binnen max. toelaatbaar treingewicht) (kg) helling max. 10 % of 12 %	0
Aanhanger ongeremd (kg)	0
Maximale kogeldruk (kg)	0
Elektromotor	
Technologie	Synchroon met permanente magneten
Max. vermogen: EC-standaard (kW)	100
Tractie batterij	
Technologie	Lithium-ion
Geïnstalleerde capaciteit (kWh)	50
Laden via een normaal stopcontact	
Wisselstroom (V AC) Stroomsterkte (A)	230 (eenfasestroom) 8 of 16.
Versneld laden	
Wisselstroom (V AC) Stroomsterkte (A)	230 (eenfase- of driefasenstroom) 16 of 32.
Snelladen	
Gelijkstroom (V DC)	400

Afmetingen (mm)

Deze afmetingen zijn gemeten bij een onbeladen auto.

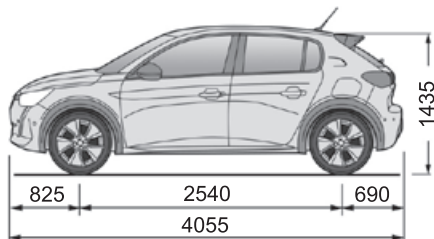
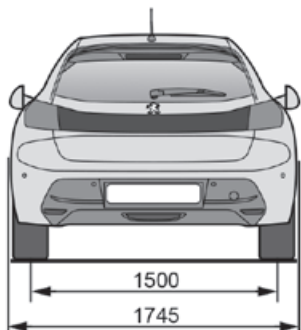
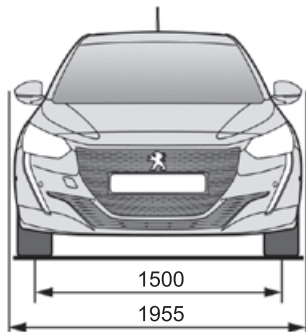

Identificatie

De auto is voorzien van verschillende zichtbare merktekens voor de identificatie en registratie van de auto.

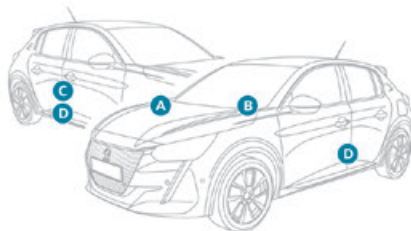

A. Voertuigidentificatienummer (VIN), onder de motorkap.

Gestanst in het chassis.

B. Voertuigidentificatienummer (VIN) op het dashboard.

Op een label, zichtbaar door de voorruit.

C. Plaatje van de fabrikant.

Bevestigd bij de rechterdeur.

Bevat de volgende informatie:

- Naam fabrikant.
- Europees typegoedkeuringsnummer.
- Voertuigidentificatienummer (VIN).
- Maximaal toelaatbaar voertuiggewicht (GVW).
- Maximaal toelaatbaar treingewicht (GTW).
- Maximumgewicht op de vooras.
- Maximumgewicht op de achteras.

D. Sticker bandenspecificaties/kleurcode.

Bevestigd bij de deur aan bestuurderszijde.

Bevat de volgende informatie over de banden:

- De bandenspanning, onbeladen en met volle belading.
 - de specificaties van de banden, bestaande uit de maat en het type, en de belastings- en snelheidsindex.
 - de bandenspanning van het reservewiel.
- Hierop staat ook de kleurcode van de lak vermeld.

i De auto kan bij levering zijn voorzien van banden met een andere aanduiding voor belasting en snelheid dan vermeld op de sticker: dit maakt voor de bandenspanning geen verschil (bij koude banden).

Touchscreen met BLUETOOTH- audiosysteem



Multimedia audiosysteem - Bluetooth®-telefoon

i De functies en de instellingen die worden beschreven, verschillen afhankelijk van de uitvoering van de auto en de configuratie.



! Om veiligheidsredenen en omdat deze handelingen de aandacht van de bestuurder vereisen, moeten deze handelingen worden uitgevoerd wanneer de **auto stilstaat** en het contact is ingeschakeld:

- De smartphone in de Bluetooth-modus koppelen met het systeem.
- De smartphone gebruiken.

- De systeeminstellingen en de configuratie wijzigen.

i Het systeem is zodanig beveiligd dat het uitsluitend in de auto functioneert. De melding **Eco-modus** wordt weergegeven wanneer het systeem in de betreffende modus wordt gezet.

De eerste stappen

-  Als u bij draaiende motor op de knop drukt, wordt het geluid onderbroken.
- Als u bij afgezet contact op de knop drukt, wordt het systeem ingeschakeld.
-  Verhogen of verlagen van het volume met de rolknop aan de linkerkant.
-  Druk op deze toets op het touchscreen om toegang tot de menu's te krijgen.
- Druk op de pijl Terug om één niveau terug te gaan.

! Gebruik voor het schoonmaken van het scherm een niet-schurende zachte doek (bijvoorbeeld een brillendoekje), zonder schoonmaakmiddel. Raak het scherm niet aan met scherpe voorwerpen. Raak het scherm niet aan met natte vingers.

Bepaalde informatie wordt permanent weergegeven in de bovenste balk van het touchscreen:

Touchscreen met BLUETOOTH-audiosysteem

- Informatie over de airconditioning (afhankelijk van de uitvoering).
- Bluetooth-verbinding
- Indicatie van het delen van locatiegegevens. Selecteer de audiobron:
- FM/AM/DAB-radiozenders (afhankelijk van de uitrusting).
- Telefoon verbonden via Bluetooth en multimedia-uitzending via Bluetooth (streaming).
- USB-stick.
- Via de AUX-aansluiting aangesloten mediaspeler (afhankelijk van de uitrusting).

i Als het zeer warm is, kan het geluidsvolume worden beperkt om het systeem te beschermen. Het systeem kan gedurende ten minste 5 minuten stand-by (scherm en geluid uitgeschakeld) worden gezet. Zodra de temperatuur in het interieur is gezakt, werkt het systeem weer normaal.

Stuurkolomschakelaars

Bedieningsfuncties op het stuurwiel - Type 1



Radio:

Vorige/volgende voorkeuzezender selecteren.

Vorige/volgende item van een menu of lijst selecteren.

Media:

Vorig/volgend nummer selecteren.

Vorige/volgende item van een menu of lijst selecteren.



Radio:

Kort indrukken: zenderlijst weergeven.

Lang indrukken: zenderlijst bijwerken.

Media:

Kort indrukken: bestandsoverzicht weergeven.

Lang indrukken: sorteermogelijkheden weergeven.



Kort indrukken: geluidsbron wijzigen

(radio, USB-aansluiting, AUX-ingang indien draagbaar apparaat is aangesloten, CD-speler, audiostreaming).

Lang indrukken: weergave van de gesprekkenlijst.

Kort indrukken tijdens een inkomende oproep: oproep aannemen.

Kort indrukken tijdens een gesprek: het gesprek beëindigen.



Een selectie bevestigen.



Geluidsvolume verhogen.



Geluidsvolume verlagen.



Geluid onderbreken/weer inschakelen door het gelijktijdig indrukken van de volumetoetsen.

Bedieningsfuncties op het stuurwiel - Type 2



Gesproken commando's:

Deze toets bevindt zich op het stuurwiel of op het uiteinde van de lichtschakelaar (afhankelijk van de uitvoering). Kort indrukken: gesproken commando's voor de smartphone via het systeem.



Verhogen van het geluidsvolume.



Verlagen van het geluidsvolume.

Geluid onderbreken door tegelijkertijd op de toetsen voor het verhogen en verlagen van het geluidsvolume te drukken (afhankelijk van de uitrusting).

Geluidswaergave weer inschakelen door op één van de twee volumetoetsen te drukken.



Veranderen van multimediasbron.



Kort indrukken: weergave van de gesprekkenlijst.

Kort indrukken tijdens inkomend gesprek: gesprek aannemen.

Lang indrukken tijdens inkomend gesprek: gesprek weigeren.

Kort indrukken tijdens een gesprek: het gesprek beëindigen.



Radio (draaien): vorige/volgende voorkeuzezender.

Media (draaien): vorige/volgende nummer, scrollen door lijsten.

Kort indrukken: bevestigen van een selectie. Indien niets geselecteerd: toegang tot voorkeuzezenders.



Radio: weergeven van de zenderlijst.

Media: weergeven van de tracklijst.

Menu's

Radio

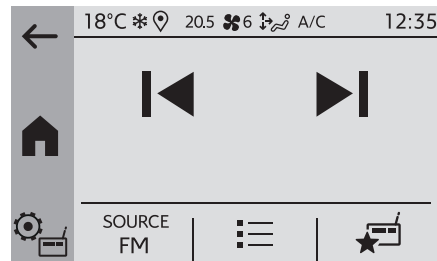

Selecteer een radiozender.

Media

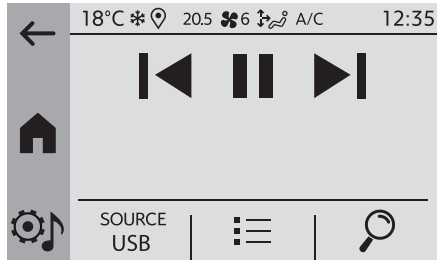

 Selecteer een audiobron.

Telefoon

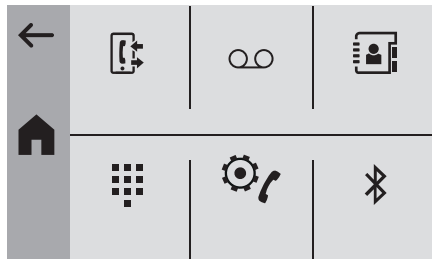

 Verbind een mobiele telefoon via Bluetooth®.

Rijden

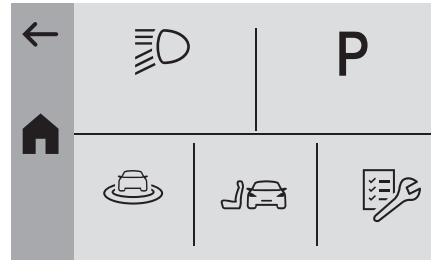

 Schakel bepaalde voertuigfuncties in of uit, of configureer deze (afhankelijk van de uitrusting/uitvoering).

Instellingen



 Stel de geluidsinstellingen (balans, sfeer, enz.), de weergave (taal, eenheden, datum, tijd, enz.) in of configureer het systeem (privacy).

Airconditioning/verwarming

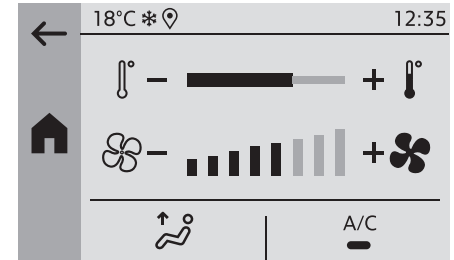

Afhankelijk van de uitrusting/afhankelijk van de uitvoering.

 Stel de instellingen voor temperatuur en de luchtstroom in.

Radio

Selecteren van de frequentieband

 Druk op het menu "Radio".

Druk op de toets "SOURCE".
Selecteer de frequentieband: Selecteer, afhankelijk van de uitvoering, **FM**, **AM** of **DAB**.

Een radiozender selecteren

 Druk op een van de toetsen voor automatisch zoeken naar een radiozender.

Of

MHz Druk op de weergegeven frequentie.
KHz

 Voer de waarden van de FM- en AM-band in met het virtuele toetsenbord.

Of

 Druk op deze toets voor een lijst met de te ontvangen en beschikbare zenders op de band.

 De radio-ontvangst kan worden verstoord door het gebruik van elektrische apparatuur die niet door het merk is goedgekeurd, zoals een op de 12V-aansluiting aangesloten USB-lader. Door omgevingsfactoren (bergen, gebouwen, tunnels, parkeergarages enz.) kunnen storingen in de ontvangst optreden, ook als de RDS-functie is ingeschakeld. Dit is een normaal verschijnsel bij radiogolven en kan in geen enkel opzicht worden gezien als een defect van het audiosysteem.

Een zender opslaan

Selecteer een zender of een frequentie.

 Druk op de toets "**Voorkeuzezenders**".

Houd de toets waaronder u de zender wilt opslaan lang ingedrukt. Een geluidssignaal bevestigt dat de voorkeuzezender is opgeslagen. U kunt 16 voorkeuzezenders opslaan.

 Om een in het geheugen opgeslagen zender te vervangen door een andere

zender, dient u lang op de opgeslagen zender te drukken.

RDS inschakelen/ uitschakelen

Als de RDS-functie is ingeschakeld, zoekt de radio steeds naar de sterkste frequentie van een zender, zodat u er maar kunt blijven luisteren zonder dat u zelf de frequentie hoeft te wijzigen.

 Onder sommige omstandigheden kan de ontvangst in het hele land niet worden gewaarborgd, omdat de frequenties van de zender niet het hele land dekken. Daardoor kan de zender tijdens het rijden wegvallen.

 Druk op de toets "**Radio-instellingen**".

 Activeer/deactiveer "**RDS-opties**".

Verkeersinformatie (TA) beluisteren

De TA-functie (Traffic Announcement) geeft voorrang aan het luisteren naar de TA-verkeersinformatie.

Voor een correcte werking van deze functie is een goede ontvangst van een radiozender nodig die deze berichten uitzendt. Zodra een verkeersinformatiebericht wordt uitgezonden, wordt de geluidsbron die op dat moment wordt

weergegeven automatisch onderbroken voor de weergave van het TA-verkeersinformatiebericht. Zodra dit bericht is afgelopen, wordt de weergave van de oorspronkelijke geluidsbron hervat.

 Druk op de toets "**Radio-instellingen**".

 Activeer/deactiveer "**Verkeersinformatie (TA)**".

Audio-instellingen

 Druk op de toets "**Radio-instellingen**".

Selecteer in de lijst "**Radio-instellingen**". Activeer/deactiveer en configureer de beschikbare opties (balans, sferen, enz.).

 Met de balans en de verdeling van het geluid kan de geluidskwaliteit worden aangepast afhankelijk van het aantal inzittenden in de auto.

Digitale radio (DAB, Digital Audio Broadcasting)

Digitale radio

Selecteer DAB-radio

De digitale radio (DAB) zorgt voor een betere geluidskwaliteit.

Via "multiplex/bundels" kunt u kiezen uit radiozenders die op alfabetische volgorde zijn gerangschikt.

 Druk op het menu "**Radio**".

Druk op de toets "**SOURCE**".
Selecteer in de lijst met beschikbare audiobronnen "**DAB-radio**".

Inschakelen Volgen FM-DAB.

"DAB" is niet overal beschikbaar.
Als het digitale signaal zwak is, kunt u met "Volgen FM-DAB" dezelfde zender blijven beluisteren doordat het systeem automatisch overschakelt op de desbetreffende analoge "FM"-zender (indien beschikbaar).

 Druk op de toets "**Radio-instellingen**".

Activeer "**DAB-FM**".

i Als "Volgen FM-DAB" is geactiveerd, kan er sprake zijn van een vertraging van enkele seconden als het systeem overschakelt op de analoge "FM"-radiozender en kan het geluidsvolume soms veranderen. Als de kwaliteit van het digitale signaal weer goed is, schakelt het systeem automatisch weer over op "DAB".

! Als de DAB-zender waarnaar u luistert niet beschikbaar is als FM-zender, of als

"Volgen FM-DAB" niet is geactiveerd, wordt het geluid onderbroken als het digitale signaal te zwak wordt.

Media

Geluidsbron selecteren

 Druk op het menu "**Media**".

Druk op de toets "**SOURCE**".
Selecteer de bron (USB, Bluetooth of AUX, afhankelijk van de apparatuur).

USB-poort

 Steek de USB-geheugenstick in de USB-poort, of sluit het USB-apparaat via een kabel (niet meegeleverd) op de USB-poort aan.

! Gebruik geen USB-verdeelstekker, om beschadiging van het systeem te voorkomen.

Het systeem maakt afspeellijsten aan (in het tijdelijke geheugen). Het aanmaken van deze lijsten kan enkele seconden of soms enkele minuten duren nadat het apparaat voor de eerste keer is aangesloten.
De afspeellijsten worden bijgewerkt wanneer een USB-geheugenstick wordt ingestoken, of wanneer de inhoud van een bepaalde USB-geheugenstick is gewijzigd. De lijsten worden

in het geheugen opgeslagen: als deze niet zijn gewijzigd, is de laadtijd korter.

Externe (AUX)-jackaansluiting

Afhankelijk van de uitrusting

 Sluit een draagbaar apparaat (MP3-speler, enz.) met een audiokabel (niet meegeleverd) aan op de jack-aansluiting.

Deze geluidsbron is uitsluitend beschikbaar als "**Externe versterking**" in de audio-instellingen is geselecteerd.

Stel eerst het volume van het draagbare apparaat af (op een hoog geluidsniveau). Stel dan het geluidsvolume van het audiosysteem in. De bediening vindt plaats via het draagbare apparaat.

StreamingBluetooth®

Streaming biedt de mogelijkheid om naar door de smartphone verzonden audiostreams te luisteren.

Zorg dat het Bluetooth-profiel is geactiveerd en stel eerst het volume van het externe apparaat in (op een hoog volume).

Stel vervolgens het volume van het systeem in. Als de weergave niet automatisch begint, kan het zijn dat u de audioweergave moet starten via de smartphone.

Bediening verloopt via het externe apparaat of via de aanraaktoetsen van het systeem.

! Als de Streaming eenmaal is gestart, wordt uw smartphone als een geluidsbron beschouwd.

Apple®-speler aansluiten

Sluit een Apple®-speler met behulp van een geschikte kabel (niet meegeleverd) aan op de USB-aansluiting.

Het afspelen begint automatisch.

De bediening gebeurt via de audio-installatie in de auto.

i De beschikbare indeling is die van het aangesloten apparaat (artiesten / albums / genres / playlists / audioboeken / podcasts). U kunt ook een gestructureerde indeling in bibliotheekvorm gebruiken. De standaardindeling is de indeling per artiest. Om dit te veranderen moet u terug naar het eerste niveau in de structuur en kiest u een andere indeling (bijvoorbeeld afspeellijsten). Bevestig uw keuze voordat u in de structuur weer afzakt naar het gewenste nummer.

De softwareversie van het audiosysteem kan incompatibel zijn met de softwareversie van de Apple®-speler.

Media-instellingen



Druk op de toets "**Media-instellingen**".

Activeer/deactiveer de afspeloptyes voor het nummer en open de audio-instellingen.

i De audio-instellingen zijn hetzelfde als de audio-instellingen voor de radio. Raadpleeg de desbetreffende rubriek voor meer informatie over de **audio-instellingen**.

Informatie en tips

Het systeem ondersteunt USB-apparaten voor massaopslag, BlackBerry®-apparaten of Apple®-spelers via de USB-poorten. De adapterkabel wordt niet meegeleverd.

U beheert de apparaten met de bedieningstoetsen van het audiosysteem.

Andere apparaten, die bij het aansluiten niet door het systeem worden herkend, moeten met een kabel (niet meegeleverd) op de jack-plug worden aangesloten of via Bluetooth-streaming worden gekoppeld (indien compatibel).

! Gebruik geen USB-verdeelstekker, om beschadiging van het systeem te voorkomen.

Het audiosysteem speelt alleen audiobestanden af met de bestandsextensie ".wav", ".wma", ".aac", ".mp3", ".mp4", ".m4a", ".flac", ".ogg" en met een bitrate van 32 Kbps tot 320 Kbps (maximaal 300 Kbps voor ".flac"-bestanden). Ook bestanden met een VBR (Variable Bit Rate) kunnen worden afgespeeld.

Alle ".wma"-bestanden moeten standaard WMA 9-bestanden zijn.

De ondersteunde bemonsteringsfrequenties (sampling rates) zijn 11, 22, 44 en 48 KHz. Om problemen met lezen en weergeven te voorkomen, raden wij aan om bestandsnamen te kiezen van maximaal 20 tekens die geen speciale tekens bevatten (zoals, " ? ; ù). Gebruik uitsluitend USB-geheugensticks met de bestandsindeling FAT of FAT32 (File Allocation Table).

i Wij raden aan om de originele USB-kabel voor het draagbare apparaat te gebruiken.

Telefoon

Koppelen van een Bluetooth®-telefoon

Er kunnen 10 telefoons aan het systeem worden gekoppeld.

Activeer vooraf de Bluetooth-functie van uw telefoon en zorg ervoor dat deze "zichtbaar is voor iedereen" (configuratie van de telefoon). Voltoeien van het koppelen, ongeacht of dit vanaf de telefoon of het systeem wordt gedaan: controleer of de in de telefoon en het systeem ingevoerde code identiek zijn.

! De beschikbaarheid van de diensten is afhankelijk van het netwerk, de simkaart

en de compatibiliteit van de gebruikte Bluetooth-apparaten. Zie de handleiding van de telefoon of neem contact op met uw provider voor meer informatie over de beschikbaarheid van diensten.

i Profielen die compatibel zijn met het systeem: HFP, OPP, PBAP, DID, A2DP, AVRCP, SPP en PAN.

Kijk op de website van het merk voor meer informatie (compatibiliteit, aanvullende instructies, enz.).

Procedure via de telefoon

 Selecteer de naam van het systeem in de lijst van gedetecteerde apparaten. Accepteer op het systeem het verzoek om een verbinding met de telefoon te maken.

Procedure via het systeem

 Druk op de toets **Home** om de menu's weer te geven.

 Selecteer het menu "**Telefoon**".

Druk op "**Verbindingen beheren**".

Er wordt een lijst van waargenomen telefoons weergegeven.

Selecteer de naam van de telefoon in de lijst.

Het systeem stelt twee verbindingsprofielen voor de telefoon voor:

– als "**Telefoon**": handsfree set, uitsluitend telefoon.

– als "**Streaming**": draadloos afspelen van audiobestanden op de telefoon.

! Het systeem kan niet met hetzelfde profiel met meerdere telefoons worden verbonden.

Er kunnen niet meer dan 2 telefoons tegelijk worden verbonden (**1 per profiel**).

i De Bluetooth-profielen op de telefoon hebben prioriteit t.o.v. de profielen die op het systeem zijn geselecteerd.

Als het koppelen niet is gelukt, wordt geadviseerd de Bluetooth-functie van de telefoon even uit te zetten en opnieuw te activeren.

i Afhankelijk van het type telefoon hebt u de optie om de overdracht van uw contacten en de gesprekkenlijst wel of niet te accepteren.

Automatisch opnieuw verbinden

Wanneer u terugkomt in uw auto met de telefoon waarmee het laatst verbinding is gemaakt, wordt deze automatisch herkend en wordt er binnen ongeveer 30 seconden na het aanzetten van het contact automatisch een koppeling met de telefoon gemaakt (Bluetooth ingeschakeld).

Beheer van telefoonverbindingen

Een gekoppelde telefoon verbinden of loskoppelen:

 Selecteer het menu "**Telefoon**".

 Druk op "**Bluetooth**" om de lijst van gekoppelde apparatuur weer te geven.

Druk in de lijst op de naam van de desbetreffende telefoon om de koppeling ongedaan te maken.

Druk er nogmaals op om de telefoon weer te koppelen.

Verwijderen van een telefoon

 Druk op de knop "**Bluetooth**".

Druk op "**Verbindingen beheren**".

Selecteer in het weergegeven venster "**Verwijderen**".

De lijst van de gekoppelde telefoons wordt weergegeven.

Druk op de naam van de telefoon die u wilt verwijderen.

Een gesprek aannemen

Als u gebeld wordt, klinkt een beltoon en verschijnt een pop-upvenster op het scherm.

Het gesprek aannemen:

 Druk kort op de toets **TEL** op het stuurwiel.

Het gesprek weigeren:

 Houd de toets

 **TEL** op het stuurwiel enige tijd ingedrukt.

Of

 Druk op "**Gesprek beëindigen**" op het touchscreen.

Bellen

 Gebruik de telefoon bij voorkeur niet onder het rijden.

Parkeer de auto.

Gebruik de toetsen op het stuurwiel om te bellen.

Een nieuw nummer bellen

 Druk op "**Telefoon**".





Druk op de toets "**Toetsenbord**".

Voer het nummer in via het digitale toetsenbord.

 Druk op "**OK**" om het nummer te bellen.

Een contact bellen

 Druk op het menu "**Telefoon**".

 Of houd de toets

 **TEL** op het stuurwiel enige tijd ingedrukt.

Druk op "**Contacten**".

Selecteer het gewenste contact in de getoonde lijst.

Een recent gebruikt nummer bellen

 Druk op "**Telefoon**".

Druk op "**Gesprekken**".

Of

 Houd de toets



 **TEL** op het stuurwiel enige tijd ingedrukt.

Selecteer het gewenste contact in de getoonde lijst.

 Nadat het contact is afgezet, blijft de verbinding via het systeem van de auto 10 minuten actief. Daarna schakelt het systeem uit en wordt de verbinding automatisch via de telefoon voortgezet.



 U kunt altijd rechtstreeks met uw telefoon bellen. Zet in dat geval de auto uit veiligheidsoverwegingen stil.

Configuratie

Lichtsterkte instellen

 Druk op "**Instellingen**".

Selecteer "**Weergave**".

  Druk op de toetsen om de lichtsterkte van het scherm en/of

het instrumentenpaneel (afhankelijk van de uitvoering) in te stellen.

Instellingen van het systeem wijzigen

 Druk op "**Instellingen**".

Druk op "**Systeem**".

 Druk op "**Privacy**" om de privacy-instellingen te openen.

 Selecteer "**Eenheden**" om de eenheden voor afstand, brandstofverbruik en temperatuur te wijzigen.

 Druk op "**Fabrieksparameters**" om terug te keren naar de fabrieksinstellingen.

 Druk op "**Systeeminfo**" om de systeem informatie te bekijken.

Privacyinstellingen

Er zijn drie opties voor privacy van gegevens beschikbaar:

 "**Geen gegevens delen (gegevens, locatie van de auto)**"

 "**Alleen gegevens delen**"

 "**Gegevens en locatie van de auto delen**"

 Wanneer gegevens en locatie van de auto delen is ingeschakeld, wordt dit symbool weergegeven in de bovenste balk op het touchscreen.

De taal selecteren



Druk op "Instellingen".



Selecteer "Talen" om de taal te wijzigen.

Datum en tijd instellen



Druk op "Instellingen".



Druk op "Datum / Tijd".

De datum instellen:



Druk op de pijlen om de dag, de maand



en het jaar in te stellen.

De tijd instellen:



Druk op deze toetsen om de uren en



minuten in te stellen.



Selecteer of deselecteer het

24-uursformaat.



Kies in het 12-uursformaat "AM" of "PM".



Het systeem schakelt niet automatisch over op zomertijd/wintertijd.

Datumformaat:



Selecteer het weergaveformaat voor de datum.

Veelgestelde vragen

Hieronder vindt u de antwoorden op de meest gestelde vragen over het systeem.

Radio

De ontvangstkwaliteit van de beluisterde radiozender neemt geleidelijk af, of de voorkeuzezenders kunnen niet worden ontvangen (geen geluid, 87,5 MHz wordt weergegeven, enz.).

De auto is te ver verwijderd van het zendstation, of er is geen zendstation aanwezig in het geografische gebied.

► Activeer de functie "RDS" via de bovenste balk om het systeem te laten controleren of er een krachtiger zendstation in het gebied aanwezig is.

Er kunnen storingen in de ontvangst optreden door obstakels in de omgeving (bergen, gebouwen, tunnels, parkeergarages, enz.), ook als de RDS-functie is ingeschakeld.

Dit fenomeen is heel normaal, en geeft geen defect van het audiosysteem aan.

De antenne ontbreekt of is beschadigd (bijvoorbeeld tijdens het inrijden van een wasstraat of parkeergarage).

► Laat de antenne controleren door een dealer. **Ik kan sommige opgeslagen radiozenders in de lijst niet ontvangen.**

De naam van de zender verandert.

De zender wordt niet meer ontvangen, of de naam van de zender in de lijst is veranderd. Sommige zenders sturen in plaats van een naam andere informatie mee (bijv. titel van het afgespeelde nummer).

Het systeem interpreteert deze informatie als de naam van de zender.

► Druk op de toets "Radio-instellingen", en selecteer dan "Lijst updaten". Wanneer naar beschikbare zenders wordt gezocht, wordt de radio-ontvangst uitgeschakeld (ongeveer 30 seconden).

Media

Het afspelen van de muziek op mijn USB-geheugenstick begint pas na lang wachten (ongeveer 2 tot 3 minuten).

Door bepaalde bestanden die standaard op een USB-geheugenstick staan, kan het erg lang duren tot de muziek op de USB-geheugenstick wordt afgespeeld (tot 10 keer de fabrieksopgave).

► Wis de bestanden die standaard op de USB-geheugenstick staan, en beperk het aantal submappen in de mappenstructuur van de USB-geheugenstick.

Het kan zijn dat sommige informatietekens in de huidige afspeelmedia niet correct worden weergegeven.

Het audiosysteem kan bepaalde typen tekens niet verwerken.

► Gebruik standaard karakters voor de benaming van nummers en mappen.

Het afspelen van streaming-bestanden start niet.

Het aangesloten apparaat start afspelen niet automatisch.

► Start het afspelen via het apparaat.

Titels van nummers en afspeeltijden worden niet op het scherm voor audiostreaming weergegeven.

De Bluetooth-verbinding biedt deze mogelijkheid niet.

Telefoon

Het lukt me niet om mijn Bluetooth-telefoon te koppelen.

Het is mogelijk dat de Bluetooth-functie van de telefoon is uitgeschakeld of dat uw telefoon niet zichtbaar is voor het systeem.

► Controleer of de Bluetooth-functie van de telefoon is ingeschakeld.

► Controleer bij de instellingen van uw telefoon of deze op "zichtbaar voor alle apparaten" staat. De Bluetooth-telefoon is niet compatibel met het systeem.

► Controleer op de website van het merk (diensten) of de telefoon compatibel is.

Het volume van de aangesloten Bluetooth-telefoon is niet hoorbaar.

Het volume is afhankelijk van het systeem en van de telefoon.

Omgevingsgeluid is van invloed op de kwaliteit van een telefoongesprek.

► Verhoog het volume van het audiosysteem, indien nodig, tot maximaal en verhoog het volume van de telefoon indien nodig.

► Beperk het omgevingsgeluid (ramen sluiten, ventilatie lager zetten, snelheid verminderen, enz.).

De contacten staan niet op alfabetische volgorde.

Sommige telefoons hebben speciale weergave-opties. Afhankelijk van de instellingen kunnen contacten in een bepaalde volgorde worden overgenomen.

► Verander de instellingen voor de weergave van contacten in de telefoon.

Instellingen

Wanneer ik de instellingen voor hoge en lage tonen wijzig, wordt geluidssfeer uitgeschakeld.

Wanneer de geluidssfeer wordt gewijzigd, worden de instellingen voor hoge en lage tonen gereset.

De geluidssfeer is gekoppeld aan de hoge en lage tonen.

► Wijzig de instelling van de hoge en de lage tonen of wijzig de geluidssfeer om de gewenste geluidskwaliteit te verkrijgen.

Er is een verschil in geluidskwaliteit tussen geluidsbronnen.

Voor een optimale geluidskwaliteit kunnen de geluidsinstellingen worden aangepast aan verschillende audiobronnen die hoorbare verschillen kunnen genereren bij het veranderen van de bron.

► Controleer of de geluidsinstellingen overeenkomen met de bronnen waarnaar wordt geluisterd. Zet de geluidsinstellingen in de middelste stand.

Na het afzetten van de motor, wordt het systeem na enkele minuten automatisch uitgeschakeld.

Als de motor is afgezet, blijft het audiosysteem nog werken zolang de laadtoestand van de accu dat toestaat.

In de normale uitgeschakelde stand, gaat het systeem na een bepaalde tijd automatisch over op de eco-modus om de accu niet te ontladen.

► Start de auto om de laadstroom van de accu te verhogen.

PEUGEOT Connect Radio



Multimedia-audiosysteem - Apps - Bluetooth®-telefoon

i De functies en de instellingen die worden beschreven, verschillen afhankelijk van de uitvoering van de auto en de configuratie.

! Om veiligheidsredenen en omdat deze handelingen de aandacht van de bestuurder vereisen, moeten deze handelingen worden uitgevoerd wanneer de **auto stilstaat** en het contact is ingeschakeld:

- De smartphone in de Bluetooth-modus koppelen met het systeem.
- De smartphone gebruiken.
- Verbinding maken met de CarPlay®, MirrorLink™- of Android Auto apps (de weergave van bepaalde apps wordt

onderbroken wanneer met de auto wordt gereden).
– De systeeminstellingen en de configuratie wijzigen.

i Het systeem is zodanig beveiligd dat het uitsluitend in de auto functioneert.
De melding **Eco-modus** wordt weergegeven wanneer het systeem in de betreffende modus wordt gezet.

i De broncodes van Open Source Software (OSS) van het systeem, zijn op de volgende sites verkrijgbaar:
<https://www.groupe-psa.com/fr/oss/>
<https://www.groupe-psa.com/en/oss/>

De eerste stappen

⏻ Als u bij draaiende motor op de toets drukt, wordt het geluid onderbroken.
Als u bij afgezet contact op de toets drukt, wordt het systeem ingeschakeld.
Verhoog of verlaag het volume met het wielteje of de toetsen "plus" of "min" (afhankelijk van de uitvoering).
Gebruik de toetsen aan weerszijden van of onder het touchscreen om de menu's te openen en druk vervolgens op de virtuele toetsen op het touchscreen.
Gebruik al naar gelang het model de toetsen "Bron" of "Menu" aan de linkerkant van het

touchscreen om de menu's te openen en druk vervolgens op de virtuele toetsen op het touchscreen.
U kunt op elk gewenst moment de menu's oproepen door het scherm kort met drie vingers aan te raken.
Alle aanraakfuncties op het touchscreen zijn wit. Voor pagina's met meerdere tabbladen onder aan het scherm, kan tussen de pagina's gewisseld worden door op de gewenste pagina te tikken of door een vinger te gebruiken en de pagina's naar links of rechts te verschuiven.
Druk op het gearceerde gedeelte om één niveau terug te gaan of om uw keuze te bevestigen.
Druk op de zwarte pijl om een niveau lager te gaan of om uw keuze te bevestigen.

! Het touchscreen is een capacitief scherm.

Voor het schoonmaken van het scherm is het raadzaam gebruik te maken van een niet schurende zachte doek (bijvoorbeeld een brillendoekje), zonder schoonmaakmiddel.
Raak het scherm niet aan met scherpe voorwerpen.
Raak het scherm niet aan met natte handen.

Bepaalde informatie wordt permanent weergegeven in de bovenste balk van het touchscreen:

- Statusinformatie van de airconditioning (afhankelijk van de uitvoering) en rechtstreeks toegang tot het desbetreffende menu.

- Menu statusinformatie Radio Media en Telefoon.
- Statusinformatie Privacy.
- Toegang tot de instellingen van het touchscreen en het digitaal instrumentenpaneel. Audiobronnen selecteren (afhankelijk van de uitrusting):
- FM/DAB/AM-radiozenders (afhankelijk van de uitrusting).
- Telefoon verbonden via Bluetooth en multimedia-uitzending Bluetooth (streaming).
- USB-geheugenstick.
- Via de AUX-aansluiting aangesloten mediaspeler (afhankelijk van de uitrusting).



I In het menu "Instellingen" kunt u een individueel profiel of een profiel voor een groep mensen met gedeelde interesses aanmaken, en een groot aantal instellingen (voorkeuzezenders, audio-instellingen, sfeer, enz.) configureren. De instellingen worden automatisch toegepast.

I Als het zeer warm is in het interieur, kan het voorkomen dat het geluidsvolume lager wordt gezet om het systeem te beschermen. Het systeem kan dan gedurende 5 minuten of langer in de standby-modus (scherm en geluid worden uitgeschakeld) staan. Het systeem werkt weer normaal wanneer de temperatuur in het passagiersgedeelte is gezakt.

Stuurkolomschakelaars

Bedieningselementen op het stuurwiel - Type 1



Radio:



Vorige/volgende voorkeuzezender selecteren.

Vorige/volgende item uit een menu of lijst selecteren.

Media:

Vorig/volgend nummer selecteren.

Vorige/volgende item uit een menu of lijst selecteren.



Radio:

Kort indrukken: zenderlijst weergeven.

Lang indrukken: zenderlijst bijwerken.

Media:

Kort indrukken: bestandsoverzicht weergeven.
Lang indrukken: sorteermogelijkheden weergeven.



Geluidsbron wijzigen (radio, USB-uitgang, AUX-uitgang (indien draagbaar apparaat is aangesloten), CD-speler, audiostreaming).



Een selectie bevestigen.



Verhogen van het geluidsvolume.



Verlagen van het geluidsvolume.



Geluid onderbreken/weer inschakelen door het gelijktijdig indrukken van de volumetoetsen.

Bedieningsfuncties op het stuurwiel - Type 2



Gesproken commando's:

Deze toets bevindt zich op het stuurwiel of op het uiteinde van de lichtschakelaar (afhankelijk van de uitvoering).

Kort indrukken: gesproken commando's smartphone via het systeem.

+ Verhogen van het geluidsvolume.

- Verlagen van het geluidsvolume.

Geluid onderbreken door tegelijkertijd op de toetsen voor het verhogen en verlagen van

het geluidsvolume te drukken (afhankelijk van de uitrusting).

Geluidswaergave weer inschakelen door op één van de twee volumetoetsen te drukken.

SRC Media (kort indrukken): veranderen van multimediabron.

Telefoon (kort indrukken): telefoongesprek starten.

Tijdens telefoongesprek (kort indrukken): toegang tot het telefoonmenu.

Telefoon (lang indrukken): inkomend gesprek weigeren, gesprek beëindigen; als de telefoon niet wordt gebruikt, toegang tot het telefoonmenu.

Radio (draaien): automatisch zoeken naar vorige/volgende zender.

Media (draaien): vorige/volgende nummer, scrollen door lijsten.

Kort indrukken: bevestigen van een selectie. Indien niets geselecteerd: toegang tot voorkeuzezenders.

LIST Radio: weergeven van de zenderlijst.

Media: weergeven van de tracklijst.

Radio (ingedrukt houden): bijwerken van de lijst met beschikbare radiozenders.

Menu's

Apps

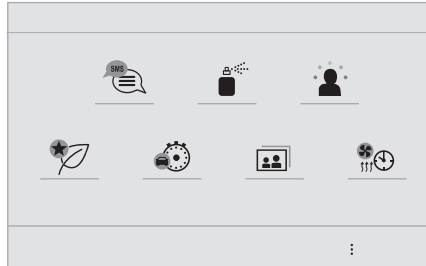

 Toegang tot te configureren apparaten.

Radio Media

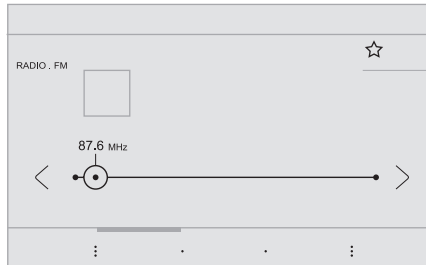

 Selecteer een geluidsbron of radiozender.

Telefoon

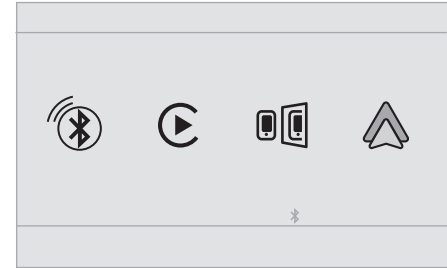

 Verbind een mobiele telefoon via Bluetooth®.

Gebruik bepaalde apps op een smartphone die is verbonden via MirrorLink™, CarPlay® of Android Auto.

Instellingen

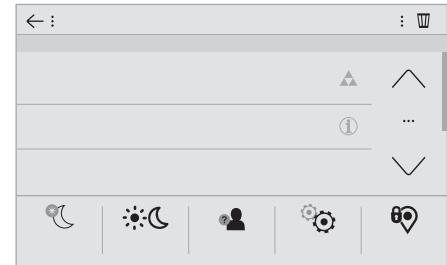

 Configureer een persoonlijk profiel en/of configureer het geluid (balans, sfeer enz.)

en de weergave (taal, eenheden, datum, tijd, enz.).

Rijden



 Schakel bepaalde voertuigfuncties in of uit, of configureer deze.

Navigatie

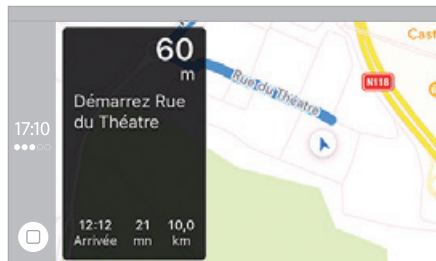

 Stel de navigatie in en selecteer uw bestemming via MirrorLink™, CarPlay® of Android Auto.

Airconditioning

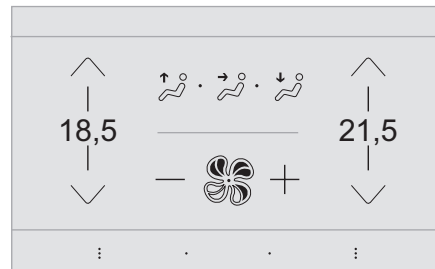

 Stel de instellingen voor temperatuur en de luchtstroom in.



Applicaties

Foto's bekijken

Steek een USB-geheugenstick in de USB-poort.

 Gebruik geen USB-verdeelstekker, om beschadiging van het systeem te voorkomen.

Het systeem kan mappen en beeldbestanden in de volgende indelingen lezen: .tiff; .gif; .jpg/jpeg; .bmp; .png.

 Druk op **Connect-App** om het beginscherm weer te geven.
 Druk op **"Beheer foto's"**.

 Selecteer een map.

 Selecteer een afbeelding om deze te bekijken.

 Druk op deze toets voor informatie over de foto.

 Druk op de pijl Terug om één niveau terug te gaan.

Berichten beheren

 Druk op **Connect-App** om het beginscherm weer te geven.

 Druk op "SMS".

 Selecteer het tabblad "SMS".

 Druk op deze toets om de scherminstellingen voor berichten te selecteren.

 Druk op deze toets om een ontvanger te zoeken en te selecteren.



 Selecteer het tabblad "SMS-berichten".

 Druk op deze toets om de scherminstellingen voor berichten te selecteren.

 Druk op deze toets om een nieuw bericht te schrijven.

 Druk op de prullenbak naast het geselecteerde bericht om het bericht te verwijderen.

 Druk op de toets naast het geselecteerde bericht om het vervolgscherm weer te geven.

-  Druk op deze toets om de bestaande tekst te bewerken en aan te passen.
-  Druk op deze toets om een nieuw bericht te schrijven.
-  Druk op de prullenbak om het bericht te verwijderen.

Radio



Een radiozender selecteren

-  Druk op **RAD MEDIA** om het beginscherm weer te geven.
-  Druk op een van de toetsen om automatisch naar radiozenders te zoeken.
- Of
-  Verplaats de schuifbalk om handmatig naar andere frequenties te zoeken.
- Of
-  Druk op de frequentie.
-  Voer de waarden van de FM- en AM-frequentieband in via het virtuele toetsenbord.
- OK** Druk op **"OK"** om te bevestigen.



 De radio-ontvangst kan worden verstoord door het gebruik van elektrische apparatuur die niet door het merk is

goedgekeurd, zoals een USB-lader die is aangesloten op de 12 V-aansluiting. Er kunnen storingen in de ontvangst optreden door obstakels in de omgeving (bergen, gebouwen, tunnels, parkeergarages, enz.), ook als de RDS-functie is ingeschakeld. Dit fenomeen is heel normaal bij de transmissie van radiogolven, en geven in geen geval een defect van het audiosysteem aan.

De frequentieband wijzigen



-  Druk op **RAD MEDIA** om het beginscherm weer te geven.
- Druk op de toets **"OPTIES"** om het vervolgscherm weer te geven.
-  Druk op **"Band"** om de frequentieband te wijzigen.
-  Druk op het gearceerde gedeelte om te bevestigen.

Opslaan van een radiozender

- Selecteer een zender of een frequentie.
-  Druk kort op de lege ster. Als de ster is gevuld, is de radiozender al opgeslagen.
- Of
- Selecteer een zender of een frequentie.
- Druk op **"Opslaan"**.
-  Houd de toets waaronder u de zender wilt opslaan lang ingedrukt.

RDS inschakelen/ uitschakelen

Als RDS is ingeschakeld, zoekt de radio steeds naar de sterkste frequentie van een zender, zodat u ernaar kunt blijven luisteren zonder dat u zelf de frequentie hoeft te wijzigen.

-  Druk op **RAD MEDIA** om het beginscherm weer te geven.
- Druk op de toets **"OPTIES"** om het vervolgscherm weer te geven.
-  Schakel **"RDS"** in of uit.

 Druk op het gearceerde gedeelte om te bevestigen.

 Het kan zijn dat het volgen van een RDS-zender niet in het hele land beschikbaar is, omdat veel radiozenders geen dekking hebben in het hele land. Daardoor kan de zender tijdens het rijden wegvallen.

Tekstberichten weergeven

De functie "Radio-tekstberichten" toont informatie die door de radiozender wordt uitgezonden en die betrekking heeft op de zender, of op het nummer wat op dat moment wordt afgespeeld.

-  Druk op **RAD MEDIA** om het beginscherm weer te geven.
- Druk op de toets **"OPTIES"** om het vervolgscherm weer te geven.



Schakel **"INFO"** in of uit.



Druk op het gearceerde gedeelte om te bevestigen.

Verkeersinformatie (TA) beluisteren

De TA-functie (Traffic Announcement) geeft voorrang aan het luisteren naar de TA-verkeersinformatie. Voor een correcte werking van deze functie is een goede ontvangst van een radiozender nodig die deze berichten uitzendt. Zodra een verkeersinformatiebericht wordt uitgezonden, wordt de geluidsbron die op dat moment wordt weergegeven automatisch onderbroken voor de weergave van het TA-verkeersinformatiebericht. Zodra dit bericht is afgelopen, wordt het afspelen van de vorige media hervat.



Druk op **RAD MEDIA** om het begincherm weer te geven.

Druk op de toets **"OPTIES"** om het vervolgscherm weer te geven.



Schakel **"TA"** in of uit.



Druk op het gearceerde gedeelte om te bevestigen.

Audio-instellingen



Druk op **RAD MEDIA** om het begincherm weer te geven.

Druk op de toets **"OPTIES"** om het vervolgscherm weer te geven.



Druk op **"Audio-instellingen"**.



Selecteer het tabblad **"Klank"**, **"Verdeling"**, **"Geluid"**, **"Sprak"**, of **"Beltonen"** om de geluidsinstellingen te configureren.



Druk op de pijl Terug om te bevestigen.



Op het tabblad **"Klank"** zijn de geluidsinstellingen **Equalizer**, **Bass**, **Medium** en **Treble** voor elke geluidsbron verschillend en onafhankelijk van elkaar. Op het tabblad **"Verdeling"** zijn de instellingen **Alle passagiers**, **Bestuurder** en **Alleen vóór** gelijk voor alle bronnen. Schakel, op het tabblad, **"Geluid"**, **"Snelheidsafhankelijke volumeregeling"**, **"Extra ingang"** en **"Geluiden touchscreen"** in of uit.



De balans/verdeling (of spatialisatie met het Arkamys®-systeem) verwerkt audio zodanig dat de geluidskwaliteit wordt afgestemd op het aantal personen in de auto.



Audio in de auto: Arkamys Sound Staging® optimaliseert de verdeling van geluid in het passagiersgedeelte.

Digitale radio (DAB, Digital Audio Broadcasting)

Digitale radio

Digitale radio

Digitale radio biedt een betere geluidskwaliteit. De verschillende "multiplex/bundels" bieden keuze uit radiozenders die op alfabetische volgorde zijn gerangschikt.



Druk op **RAD MEDIA** om het begincherm weer te geven.

Druk op de toets **"OPTIES"** om het vervolgscherm weer te geven.



Druk op **"Band"** om **"DAB-band"** te selecteren.



Druk op het gearceerde gedeelte om te bevestigen.

FM-DAB

"DAB" is niet overal in het land beschikbaar. Als het digitale signaal zwak is, kunt u met "FM-DAB" dezelfde zender blijven beluisteren omdat het systeem automatisch overschakelt op de desbetreffende analoge "FM"-zender (indien beschikbaar).



Druk op **RAD MEDIA** om het begincherm weer te geven.

Druk op de toets **"OPTIES"** om het vervolgscherm weer te geven.



Schakel "**FM-DAB**" in of uit.



Druk op het gearceerde gedeelte om te bevestigen.

i Als "FM-DAB" is geactiveerd, kan er een onderbreking van een paar seconden zijn wanneer het systeem schakelt naar "FM"-analoge radio, en in sommige gevallen kan het volume veranderen. Wanneer de kwaliteit van het digitale signaal weer goed is, schakelt het systeem automatisch weer over op "DAB".

! Als de "DAB"-zender waarnaar u luistert niet beschikbaar is als "FM" of "FM-DAB" niet is geactiveerd, wordt het geluid onderbroken als het digitale signaal te zwak wordt.

Media

USB-poort



Steek de USB-geheugenstick in de USB-poort, of sluit het USB-apparaat via een kabel (niet meegeleverd) op de USB-poort aan.

! Gebruik geen USB-verdeelstekker, om beschadiging van het systeem te voorkomen.

Het systeem maakt afspeellijsten aan (in het tijdelijke geheugen). Het aanmaken van deze lijsten kan enkele seconden of soms enkele minuten duren nadat het apparaat voor de eerste keer is aangesloten.

Verminder het aantal niet-muziekbestanden en het aantal mappen om de wachttijd te verkorten. Elke keer wanneer het contact wordt ingeschakeld of wanneer er een USB-geheugenstick wordt ingestoken, worden de afspeellijsten bijgewerkt. Het audiosysteem slaat deze lijsten op, zodat deze sneller worden geladen wanneer ze niet gewijzigd zijn.

Externe (AUX)-jackaansluiting

Afhankelijk van de uitrusting



Sluit een draagbaar apparaat (MP3-speler, enz.) met een audiokabel (niet meegeleverd) aan op de jack-aansluiting. Deze geluidsbron is uitsluitend beschikbaar als "Extra ingang" in de audio-instellingen is geselecteerd.

Stel eerst het volume van het draagbare apparaat af (op een hoog geluidsniveau). Stel dan het geluidsvolume van het audiosysteem in. De bediening vindt plaats via het draagbare apparaat.

Geluidsbron selecteren



Druk op **RAD MEDIA** om het beginscherm weer te geven.

Druk op de toets "**BRONNEN**".
Selecteer de geluidsbron.

BluetoothStreaming®

Met Streaming kunt u via uw smartphone naar audio luisteren.

Het profiel Bluetooth moet hiervoor worden geactiveerd.

Stel eerst het volume van het draagbare apparaat af (op een hoog geluidsniveau). Stel dan het geluidsvolume van het systeem in.

Als het afspelen niet automatisch begint, kan het zijn dat u het afspelen van de audio moet starten via de smartphone.

Bediening verloopt via het externe apparaat of via de aanraaktoetsen van het systeem.

i Als de Streaming eenmaal is gestart, wordt uw smartphone als een geluidsbron beschouwd.

Apple®-speler aansluiten

Sluit een Apple®-speler met behulp van een geschikte kabel (niet meegeleverd) aan op de USB-aansluiting.

Het afspelen begint automatisch.

De bediening gebeurt via de audio-installatie in de auto.

i De beschikbare indeling is die van het aangesloten apparaat (artiesten / albums / genres / playlists / audioboeken / podcasts).

U kunt ook een gestructureerde indeling in bibliotheekvorm gebruiken.

De standaardindeling is de indeling per artiest. Om dit te veranderen moet u terug naar het eerste niveau in de structuur en kiest u een andere indeling (bijvoorbeeld afspeellijsten). Bevestig uw keuze voordat u in de structuur weer afzakt naar het gewenste nummer.

De softwareversie van het audiosysteem kan incompatibel zijn met de softwareversie van de Apple®-speler.

Informatie en tips

Het systeem ondersteunt USB-apparaten voor massaopslag, BlackBerry®-apparaten of Apple®-spelers via de USB-poorten. De adapterkabel wordt niet meegeleverd.

U beheert de apparaten met de bedieningstoetsen van het audiosysteem. Andere apparaten, die bij het aansluiten niet door het systeem worden herkend, moeten met een kabel (niet meegeleverd) op de jack-plug worden aangesloten of via Bluetooth-streaming worden gekoppeld (indien compatibel).

! Gebruik geen USB-verdeelstekker, om beschadiging van het systeem te voorkomen.

Het audiosysteem speelt alleen audiobestanden af met de bestandsextensie ".wav", ".wma",

".aac", ".ogg" en ".mp3" met een bitrate tussen 32 Kbps en 320 Kbps.

Ook bestanden met een VBR (Variable Bit Rate) kunnen worden afgespeeld.

Andere typen audiobestanden (".mp4", enz.) kunnen niet worden afgespeeld.

Alle ".wma"-bestanden moeten standaard WMA 9-bestanden zijn.

De ondersteunde bemonsteringsfrequenties (sampling rates) zijn 11, 22, 44 en 48 KHz.

Om problemen met lezen en weergeven te voorkomen, raden wij aan om bestandsnamen te kiezen van maximaal 20 tekens die geen speciale tekens bevatten (zoals, " ? ; ; ù).

Gebruik uitsluitend USB-geheugensticks met de bestandsindeling FAT32 (File Allocation Table).

i Wij raden aan om de originele USB-kabel voor het draagbare apparaat te gebruiken.

Telefoon

USB-aansluitingen

Zie de rubriek "Ergonomie en comfort" voor meer informatie over de USB-aansluitingen die compatibel zijn met de **CarPlay®**- **MirrorLink™**- of **Android Auto**-applicaties (afhankelijk van de uitvoering).

i Door uw smartphone te synchroniseren kunt u de met CarPlay®, MirrorLink™ of Android Auto compatibele apps van uw

smartphone weergeven op het scherm van uw auto. Voor CarPlay® compatibele apps moet eerst de functie CarPlay® op de smartphone geactiveerd worden.

Voor een goede communicatie tussen de smartphone en het systeem is het van essentieel belang dat de smartphone is ontgrendeld.

Werkingsprincipes en normen zijn permanent aan verandering onderhevig. **Houd daarom zowel het besturingssysteem van de smartphone als de datum en de tijd van de smartphone en van het systeem up-to-date.**

Ga naar de landelijke internetsite van het merk om te zien welke smartphones compatibel zijn.

MirrorLink™-verbinding voor smartphones

i De functie "MirrorLink™" werkt alleen in combinatie met een compatibele smartphone en compatibele apps.

Telefoon niet verbonden via Bluetooth®

 Wanneer u een smartphone aansluit op het systeem, raden wij u aan om Bluetooth® op de smartphone in te schakelen.



Sluit een USB-kabel aan. De smartphone wordt opgeladen als deze via een USB-kabel is verbonden.



Druk op het scherm van het systeem op "**Telefoon**" om het beginscherm weer te geven.



Druk op "**MirrorLink™**" om de app in het systeem te starten.

Bij bepaalde smartphones moet de functie "**MirrorLink™**" worden geactiveerd.

OK

Tijdens de procedure verschijnen verschillende schermen gerelateerd aan bepaalde functies. Accepteer deze om de verbinding tot stand te brengen en te voltooien.

Telefoon verbonden via Bluetooth®



Sluit een USB-kabel aan. De smartphone wordt opgeladen als deze via een USB-kabel is verbonden.



Druk op het scherm van het systeem op "**Telefoon**" om het beginscherm weer te geven.

Druk op de toets "**TEL**" om het vervolgscherm weer te geven.



Druk op "**MirrorLink™**" om de app in het systeem te starten.

Nadat de verbinding tot stand is gebracht, wordt een scherm weergegeven met daarop de reeds op uw smartphone gedownloadde apps die compatibel zijn met de MirrorLink™-technologie. Tijdens de MirrorLink™-weergave blijft het selecteren van de audiobron mogelijk via de

aanraaktoetsen in de bovenste balk van het scherm.

De menu's van het systeem kunnen op elk moment worden geopend via de menu-toetsen.



Afhankelijk van de kwaliteit van het netwerk, kan het zijn dat het even duurt voordat de apps beschikbaar zijn.

CarPlay®-verbinding voor smartphones



Sluit een USB-kabel aan. De smartphone wordt opgeladen als deze via een USB-kabel is verbonden.



Druk in het systeem op **Telefoon** om de CarPlay®-interface weer te geven.

Of



Als de smartphone al via Bluetooth® is verbonden.



Sluit een USB-kabel aan. De smartphone wordt opgeladen als deze via een USB-kabel is verbonden.



Druk op het scherm van het systeem op "**Telefoon**" om het beginscherm weer te geven.

Druk op de toets "**TEL**" om het vervolgscherm weer te geven.



Druk op "**CarPlay**" om de CarPlay®-interface weer te geven.



Wanneer de USB-kabel wordt aangesloten, schakelt de functie

CarPlay® de Bluetooth®-modus van het systeem uit.



Wanneer de USB-kabel wordt ontkoppeld en het contact uit en weer in wordt geschakeld, schakelt het systeem niet automatisch naar de RAD MEDIA-modus. De bron moet handmatig worden gewijzigd.



De CarPlay®-navigatie is op elk moment toegankelijk door op de **Navigatie**-toets van het systeem te drukken.

Android Auto-verbinding voor smartphones



Download de Android Auto app op de smartphone.



De functie "Android Auto" werkt alleen in combinatie met een compatibele smartphone en compatibele apps.

Telefoon niet verbonden via Bluetooth®



Sluit een USB-kabel aan. De smartphone wordt opgeladen als deze via een USB-kabel is verbonden.



Druk op het scherm van het systeem op "**Telefoon**" om het beginscherm weer te geven.



Druk op "**Android Auto**" om de app in het systeem te starten.

Bij bepaalde smartphones moet de functie "**Android Auto**" worden geactiveerd.

OK Tijdens de procedure verschijnen verschillende schermen gerelateerd aan bepaalde functies.

Accepteer deze om de verbinding tot stand te brengen en te voltooien.

 Wanneer u een smartphone aansluit op het systeem, raden wij u aan om Bluetooth® op de smartphone in te schakelen.

Telefoon verbonden via Bluetooth®

 Druk op het scherm van het systeem op "**Telefoon**" om het begainscherm weer te geven.

Druk op de toets "**TEL**" om het vervolgscherm weer te geven.

 Druk op "**Android Auto**" om de app in het systeem te starten.

Tijdens de Android Auto-weergave blijft het selecteren van de audiobron mogelijk via de aanraaktoetsen in de bovenste balk van het scherm.

De menu's van het systeem kunnen op elk moment worden geopend via de menutoetsen.

i Afhankelijk van de kwaliteit van het netwerk, kan het zijn dat het even duurt voordat de apps beschikbaar zijn.

Een Bluetooth®-telefoon koppelen

! De beschikbaarheid van de diensten is afhankelijk van het netwerk, de simkaart en de compatibiliteit van de gebruikte Bluetooth-apparaten. Raadpleeg de gebruikershandleiding van de telefoon om te kijken welke diensten beschikbaar zijn.

i De functie Bluetooth moet zijn ingeschakeld, en de telefoon moet zijn ingesteld op "zichtbaar voor alle apparaten" (in de telefooninstellingen).

Voltooien van het koppelen, ongeacht of dit vanaf de telefoon of het systeem wordt gedaan: controleer of de door de telefoon en het systeem weergegeven code identiek zijn.

i Wanneer het koppelen niet lukt, raden wij u aan om op de telefoon de functie Bluetooth uit te schakelen en weer in te schakelen.

Procedure via de telefoon

 Selecteer de naam van het systeem in de lijst met gedetecteerde apparaten. Accepteer, in het systeem, het verzoek om verbinding met de telefoon te maken.

Procedure via het systeem

 Druk op **Telefoon** om het begainscherm weer te geven.

 Druk op "**Bluetooth zoeken**". Er wordt een lijst met de gedetecteerde telefoons weergegeven.

 Selecteer de naam van de telefoon in de lijst.

Verbinding delen

Het systeem stelt 3 verbindingsprofielen voor de telefoon voor:

- "**Telefoon**" (handsfree-set, uitsluitend telefoon),
- "**Streaming**" (streaming: draadloos audiobestanden via de telefoon afspelen),
- "**Gegevens mobiel internet**".



OK Druk op "**OK**" om te bevestigen.

Afhankelijk van het type telefoon, wordt u gevraagd om de overdracht van uw contacten en berichten goed te keuren.

i De mogelijkheid van het systeem om maar één profiel te koppelen hangt af van de telefoon. Als dit niet mogelijk is, worden standaard alle drie de verbindingsprofielen geselecteerd.

i Profielen die compatibel zijn met het systeem: HFP, OPP, PBAP, A2DP, AVRCP, MAP en PAN.

Ga naar de website van het merk voor meer informatie (compatibiliteit, aanvullende instructies, enz.).

Automatisch opnieuw verbinden

Wanneer u met de telefoon waarmee het laatst verbinding is gemaakt, terugkomt in uw auto wordt deze automatisch herkend en wordt er binnen ongeveer 30 seconden na het inschakelen van het contact automatisch verbinding gemaakt met de telefoon (indien Bluetooth is ingeschakeld).

Het verbindingsprofiel wijzigen:

 Druk op **Telefoon** om het begingscherm weer te geven.

Druk op de toets "**TEL**" om het vervolgscherm weer te geven.

 Selecteer "**Bluetooth-verbinding**" om een lijst met gekoppelde apparatuur weer te geven.

 Druk op de toets "Details" van een gekoppeld apparaat.

 Selecteer één of meer profielen.

OK Druk op "**OK**" om te bevestigen.

Telefoonverbindingen beheren

Met deze functie kunt u een apparaat aansluiten of ontkoppelen, of een koppeling verwijderen.

 Druk op **Telefoon** om het begingscherm weer te geven.

Druk op de toets "**TEL**" om het vervolgscherm weer te geven.

 Selecteer "**Bluetooth-verbinding**" om een lijst met gekoppelde apparatuur weer te geven.

 Druk op de naam van de telefoon die in de lijst is geselecteerd om de koppeling ongedaan te maken.

Druk er nogmaals op om de telefoon weer te koppelen.

Verwijderen van een telefoon

 Druk op het prullenbaksymbool rechts boven op het scherm om een prullenbak naast de geselecteerde telefoon weer te geven.

 Druk op het prullenbaksymbool naast de naam van de telefoon te verwijderen.

Een gesprek aannemen

Als u gebeld wordt, klinkt een beltoon en verschijnt een pop-upvenster op het scherm.

 Druk kort op de toets **TEL** op het stuur om het gesprek aan te nemen.

En  houd de toets

 **TEL** op het stuurwiel langer ingedrukt om het gesprek te weigeren.

Of

 Druk op "**Ophangen**".

Bellen

 Gebruik de telefoon bij voorkeur niet onder het rijden.

Parkeer de auto.

Gebruik de toetsen op het stuurwiel om te bellen.

Een nieuw nummer bellen

 Druk op **Telefoon** om het begingscherm weer te geven.

 Voer het nummer in via het digitale toetsenbord.

 Druk op "**Bellen**" om het nummer te bellen.

Een contact bellen

 Druk op **Telefoon** om het begingscherm weer te geven.

Of, houd



 de **TEL**-toets op het stuurwiel ingedrukt.

Druk op "**Contacten**".

Selecteer het gewenste contact in de getoonde lijst.

 Druk op "**Bellen**".

Een recent gebruikt nummer bellen

 Druk op **Telefoon** om het beginscherm weer te geven.

Of

 Houd

 de toets op het stuurwiel ingedrukt.

Druk op **"Gesprekkenlijst"**.

Selecteer het gewenste contact in de getoonde lijst.

 U kunt altijd rechtstreeks met uw telefoon bellen. Zet in dat geval de auto uit veiligheidsoverwegingen stil.

De beltoon instellen

 Druk op **Telefoon** om het beginscherm weer te geven.

Druk op de toets **"OPTIES"** om het vervolgscherm weer te geven.

 Druk op **"Volume beltoon:"** om de volumebalk weer te geven.

 Druk op de pijlen of verplaats de schuifbalk om het volume van de beltoon in te stellen.

Configuratie

Profielen configureren

 Druk op **Instellingen** om het beginscherm weer te geven.

 Druk op **"Profielen"**.

Selecteer **"Profiel 1"**, **"Profiel 2"**, **"Profiel 3"**, of **"Gemeensch.prof."**.

 Druk op deze toets om een profielnaam in te voeren via het virtuele toetsenbord.
Druk op **"OK"** om op te slaan.

OK

 Druk op de pijl Terug om te bevestigen.

 Druk op deze toets om het profiel te activeren.

 Druk nogmaals op de pijl Terug om te bevestigen.

 Druk op deze toets om het geselecteerde profiel te resetten.

Helderheid instellen

 Druk op **Instellingen** om het beginscherm weer te geven.

 Druk op **Lichtsterkte**.

 Verplaats de schuifbalk om de helderheid van het scherm en/of het instrumentenpaneel (afhankelijk van de uitvoering) in te stellen.

 Druk op het gearceerde gedeelte om te bevestigen.

Systeeminstellingen wijzigen

 Druk op **Instellingen** om het beginscherm weer te geven.

 Druk op **"Configuratie"** om het vervolgscherm weer te geven.

 Druk op **"Systeemconfiguratie"**.

Druk op het tabblad **"Eenheden"** om de eenheden voor afstand, brandstofverbruik en temperatuur te wijzigen.

Druk op het tabblad **"Fabrieksparameters"** om de begininstellingen te herstellen.

 Als het systeem wordt teruggezet op de fabrieksinstellingen, wordt Engels als taal ingesteld (afhankelijk van de uitvoering).

Druk op het tabblad **"Systeeminfo"** om de versie van de verschillende in het systeem geïnstalleerde modules te controleren.

Druk op het tabblad **"Privacy"**, of

 Druk op **Instellingen** om het beginscherm weer te geven.

 Druk op **"Privacy"** om de privégegevensmodus in of uit te schakelen.

 Schakel het volgende in of uit:

- "Niet delen (gegevens, locatie van de auto)".
- "Alleen gegevens delen"
- "Gegevens en locatie van de auto delen"



Druk op de pijl Terug om te bevestigen.



Druk op **Instellingen** om het begainscherm weer te geven.



Druk op "**Configuratie**" om het vervolgscherm weer te geven.



Druk op "**Scherminconfiguratie**".

Druk op "**Lichtsterkte**".

Verplaats de schuifbalk om de helderheid van het scherm en/of het instrumentenpaneel (afhankelijk van de uitvoering) in te stellen.



Druk op de pijl Terug om te bevestigen.

Druk op "**Animatie**".



Schakel "**Automatische tekstweergave**" in of uit.



Selecteer "**Overgangen met animaties**".



Druk op de pijl Terug om te bevestigen.

De taal selecteren



Druk op **Instellingen** om het begainscherm weer te geven.



Druk op "**Configuratie**" om het vervolgscherm weer te geven.



Selecteer "**Taal**" om de taal te wijzigen.



Druk op de pijl Terug om te bevestigen.

De tijd instellen



Druk op **Instellingen** om het begainscherm weer te geven.



Druk op "**Configuratie**" om het vervolgscherm weer te geven.



Druk op "**Datum en tijd**".

Selecteer "**Tijd**".



Druk op deze toets om de tijd in te stellen via het virtuele toetsenbord.

OK

Druk op "**OK**" om de tijd op te slaan.



Druk op deze toets om de tijdzone in te stellen.



Selecteer hoe de tijd (12h/24h) moet worden weergegeven.



Schakel de zomertijd in of uit (+1 uur).



Schakel GPS-synchronisatie (UTC) in of uit.



Druk op de pijl Terug om te bevestigen.



Het kan zijn dat het systeem niet automatisch overschakelt naar zomertijd/wintertijd (afhankelijk van het land van verkoop).

De datum instellen



Druk op **Instellingen** om het begainscherm weer te geven.



Druk op "**Configuratie**" om het vervolgscherm weer te geven.



Druk op "**Datum en tijd**".

Selecteer "**Datum**".



Druk op deze toets om de datum in te stellen.



Druk op de pijl Terug om te bevestigen.



Selecteer hoe de datum wordt weergegeven.



Druk nogmaals op de pijl Terug om te bevestigen.



U kunt alleen de tijd en de datum instellen wanneer "GPS-synchronisatie" is uitgeschakeld.

Veelgestelde vragen

Hieronder vindt u de antwoorden op de meest gestelde vragen over het systeem.

Radio

De ontvangstkwaliteit van de beluisterde radiozender neemt geleidelijk af, of de voorkeuzezenders kunnen niet worden ontvangen (geen geluid, 87,5 MHz wordt weergegeven, enz.).

De auto is te ver verwijderd van het zendstation, of er is geen zendstation aanwezig in het geografische gebied.

► Activeer de functie "RDS" via de bovenste balk om het systeem te laten controleren of er een krachtiger zendstation in het gebied aanwezig is.

Er kunnen storingen in de ontvangst optreden door obstakels in de omgeving (bergen, gebouwen, tunnels, parkeergarages, enz.), ook als de RDS-functie is ingeschakeld.

Dit fenomeen is heel normaal, en geeft geen defect van het audiosysteem aan.

De antenne ontbreekt of is beschadigd (bijvoorbeeld tijdens het inrijden van een wasstraat of parkeergarage).

► Laat de antenne controleren door een dealer.

Ik kan sommige opgeslagen radiozenders in de lijst niet ontvangen.

De naam van de zender verandert.

De zender wordt niet meer ontvangen, of de naam van de zender in de lijst is veranderd.

► Druk op de ronde pijl op het tabblad "Lijst" van het scherm "Radio".

Sommige zenders sturen in plaats van een naam andere informatie mee (bijv. titel van het afgespeelde nummer).

Het systeem interpreteert deze informatie als de naam van de zender.

► Druk op de ronde pijl op het tabblad "Lijst" van het scherm "Radio".

Media

Het afspelen van de muziek op mijn USB-geheugenstick begint pas na lang wachten (ongeveer 2 tot 3 minuten).

Door bepaalde bestanden die standaard op een USB-geheugenstick staan, kan het erg lang duren tot de muziek op de USB-geheugenstick wordt afgespeeld (tot 10 keer de fabrieksopgave).

► Wis de bestanden die standaard op de USB-geheugenstick staan, en beperk het aantal submappen in de mappenstructuur van de USB-geheugenstick.

Het kan zijn dat sommige informatietekens in de huidige afspelmmedia niet correct worden weergegeven.

Het audiosysteem kan bepaalde typen tekens niet verwerken.

► Gebruik standaard karakters voor de benaming van nummers en mappen.

Het afspelen van streaming-bestanden start niet.

Het aangesloten apparaat start afspelen niet automatisch.

► Start het afspelen via het apparaat.

Titels van nummers en afspeeltijden worden niet op het scherm voor audiostreaming weergegeven.

De Bluetooth-verbinding biedt deze mogelijkheid niet.

Telefoon

Het lukt me niet om mijn Bluetooth-telefoon te koppelen.

Het is mogelijk dat de Bluetooth-functie van de telefoon is uitgeschakeld of dat uw telefoon niet zichtbaar is voor het systeem.

► Controleer of de Bluetooth-functie van de telefoon is ingeschakeld.

► Controleer bij de instellingen van uw telefoon of deze op "zichtbaar voor alle apparaten" staat. De Bluetooth-telefoon is niet compatibel met het systeem.

► Controleer op de website van het merk (diensten) of de telefoon compatibel is.

Android Auto en CarPlay werken niet.

Android Auto en CarPlay worden niet ingeschakeld wanneer de USB-kabels van slechte kwaliteit zijn.

► Gebruik originele USB-kabels om de compatibiliteit te waarborgen.

Het volume van de aangesloten Bluetooth-telefoon is niet hoorbaar.

Het volume is afhankelijk van het systeem en van de telefoon.

► Verhoog het volume van het audiosysteem, indien nodig, tot maximaal en verhoog het volume van de telefoon indien nodig.

Omgevingsgeluid is van invloed op de kwaliteit van een telefoongesprek.

► Beperk het omgevingsgeluid (ramen sluiten, ventilatie lager zetten, snelheid verminderen, enz.).

De contacten staan niet op alfabetische volgorde.

Sommige telefoons hebben speciale weergave-opties. Afhankelijk van de instellingen kunnen contacten in een bepaalde volgorde worden overgenomen.

► Verander de instellingen voor de weergave van contacten in de telefoon.

Instellingen

Wanneer ik de instellingen voor hoge en lage tonen wijzig, wordt geluidssfeer uitgeschakeld.

Wanneer de geluidssfeer wordt gewijzigd, worden de instellingen voor hoge en lage tonen gereset.

De geluidssfeer is gekoppeld aan de hoge en lage tonen.

► Wijzig de instelling van de hoge en de lage tonen of wijzig de geluidssfeer om de gewenste geluidskwaliteit te verkrijgen.

Wanneer ik de instellingen voor balans wijzig, wordt de geluidsverdeling uitgeschakeld.

Wanneer u de instelling voor de geluidsverdeling wijzigt, worden de instellingen voor de balans gedeselecteerd.

De geluidsverdeling is gekoppeld aan de balans.

► Stel de balans in of kies een geluidsverdeling naar eigen wens.

Er is een verschil in geluidskwaliteit tussen geluidsbronnen.

Voor een optimale geluidskwaliteit kunnen de geluidsinstellingen worden aangepast aan

verschillende audiobronnen die hoorbare verschillen kunnen genereren bij het veranderen van de bron.

► Controleer of de geluidsinstellingen overeenkomen met de bronnen waarnaar wordt geluisterd. Zet de geluidsinstellingen in de middelste stand.

Na het afzetten van de motor, wordt het systeem na enkele minuten automatisch uitgeschakeld.

Als de motor is afgezet, blijft het audiosysteem nog werken zolang de laadtoestand van de accu dat toestaat.

In de normale uitgeschakelde stand, gaat het systeem na een bepaalde tijd automatisch over op de eco-modus om de accu niet te ontladen.

► Start de auto om de laadstroom van de accu te verhogen.

PEUGEOT Connect Nav



GPS-navigatie - Apps - Multimedia-audiosysteem - Bluetooth®-telefoon

i De functies en de instellingen die worden beschreven, verschillen afhankelijk van de uitvoering van de auto en de configuratie.

! Om veiligheidsredenen en omdat deze handelingen de aandacht van de bestuurder vereisen, moeten deze handelingen worden uitgevoerd wanneer de **auto stilstaat** en het contact is ingeschakeld:

- De smartphone in de Bluetooth-modus koppelen met het systeem.
- De smartphone gebruiken.
- Verbinding maken met de CarPlay®, MirrorLink™- of Android Auto apps (de weergave van bepaalde apps wordt

onderbroken wanneer met de auto wordt gereden).

- Een video bekijken (het afspelen van de video stopt wanneer de auto weer begint te rijden).
- De systeeminstellingen en de configuratie wijzigen.

i Het systeem is zodanig beveiligd dat het uitsluitend in de auto functioneert. De melding **Eco-modus** wordt weergegeven wanneer het systeem in de betreffende modus wordt gezet.

i Via de website van het merk kunt u updates voor systemen en kaarten downloaden. Op de website wordt ook de procedure voor updaten vermeld.

i De broncodes van Open Source Software (OSS) van het systeem, zijn op de volgende sites verkrijgbaar:
<https://www.groupe-psa.com/fr/oss/>
<https://www.groupe-psa.com/en/oss/>

De eerste stappen

⏻ Als u bij draaiende motor op de toets drukt, wordt het geluid onderbroken.

Als u bij afgezet contact op de toets drukt, wordt het systeem ingeschakeld.

Verhoog of verlaag het volume met het wielletje of de toetsen "plus" of "min" (afhankelijk van de uitvoering).

Gebruik de menu-toetsen aan weerszijden van of onder het touchscreen om de menu's te openen en druk vervolgens op de virtuele toetsen op het touchscreen.

Gebruik afhankelijk van de uitvoering de toetsen "Bron" of "Menu" om de menu's te openen en druk vervolgens op de op het touchscreen weergegeven toetsen.

U kunt op elk gewenst moment het menu oproepen door het scherm kort met drie vingers aan te raken.

Alle aanraakfuncties op het touchscreen zijn wit. Druk op de pijl Terug om één niveau terug te gaan.

Druk op "OK" om te bevestigen.

! Het touchscreen is een capacitief scherm.

Voor het schoonmaken van het scherm is het raadzaam gebruik te maken van een niet schurende zachte doek (bijvoorbeeld een brillendoekje), zonder schoonmaakmiddel.

Raak het scherm niet aan met scherpe voorwerpen.

Raak het scherm niet aan met natte handen.

Bepaalde informatie wordt permanent weergegeven op de zijbalken of op de bovenste balk van het touchscreen (afhankelijk van de uitrusting):

- Statusinformatie van de airconditioning (afhankelijk van de uitvoering) en rechtstreeks toegang tot het desbetreffende menu.
- Rechtstreeks toegang tot de keuze van de audiobron om de lijst met radiozenders (of titels, afhankelijk van de geluidsbron) te bekijken.
- Toegang tot de "Berichten" van meldingen, e-mailberichten, updates van kaarten en aanwijzingen van het navigatiesysteem (afhankelijk van de diensten).
- Toegang tot de instellingen van het touchscreen en het digitale instrumentenpaneel. Audiobronnen selecteren (afhankelijk van de uitrusting):
- FM/DAB/AM-radiozenders (afhankelijk van de uitrusting).
- Telefoon verbonden via Bluetooth en multimedia-uitzending Bluetooth (streaming).
- USB-geheugenstick.
- Via de AUX-aansluiting aangesloten mediaspeler (afhankelijk van de uitrusting).
- Video (afhankelijk van de uitrusting).

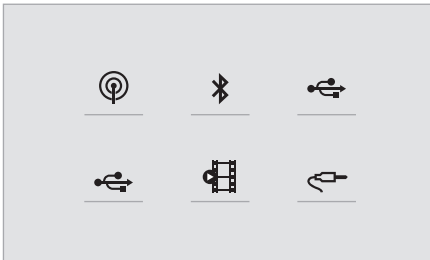

I In het menu "Instellingen" kunt u een individueel profiel of een profiel voor een groep mensen met gedeelde interesses aanmaken, en een groot aantal instellingen (voorkeuzezenders, audio-instellingen, navigatiegeschiedenis, favoriete contacten, enz.) configureren. De instellingen worden automatisch toegepast.

I Als het zeer warm is in het interieur, kan het voorkomen dat het geluidsvolume lager wordt gezet om het systeem te beschermen. Het systeem kan dan gedurende 5 minuten of langer in de standby-modus (scherm en geluid worden uitgeschakeld) staan. Het systeem werkt weer normaal wanneer de temperatuur in het passagiersgedeelte is gezakt.

Stuurkolomschakelaars



Spraakbedieningssysteem:

Deze toets bevindt zich op het stuurwiel of op het uiteinde van de lichtschakelaar (afhankelijk van de uitvoering).

Kort indrukken: spraakbediening van het systeem.

Lang indrukken: spraakbediening van smartphone of CarPlay®, MirrorLink™ (beschikbaarheid van het land), Android Auto via het systeem.

- +** Verhogen van het geluidsvolume.
 - Verlagen van het geluidsvolume.
 - Geluid onderbreken door tegelijkertijd op de toetsen voor het verhogen en verlagen van het geluidsvolume te drukken (afhankelijk van de uitrusting).
- Geluidsweergave weer inschakelen door op één van de twee volumetoetsen te drukken.

SRC Media (kort indrukken): veranderen van multimediabron.



Telefoon (kort indrukken): telefoongesprek starten.

Tijdens telefoongesprek (kort indrukken): toegang tot het telefoonmenu.

Telefoon (lang indrukken): inkomend gesprek weigeren, gesprek beëindigen; als de telefoon niet wordt gebruikt, toegang tot het telefoonmenu.



Radio (draaien): automatisch zoeken naar vorige/volgende zender.

Media (draaien): vorige/volgende nummer, scrollen door lijsten.

Kort indrukken: bevestigen van een selectie. Indien niets geselecteerd: toegang tot voorkeuzezenders.

LIST Radio: weergeven van de zenderlijst.
Media: weergeven van de tracklijst.

Radio (ingedrukt houden): bijwerken van de lijst met beschikbare radiozenders.

Menu's

Online navigatie



Voer de instellingen voor het navigatiesysteem in, en kies een bestemming.

Gebruik realtime diensten, afhankelijk van de uitrusting.

Apps

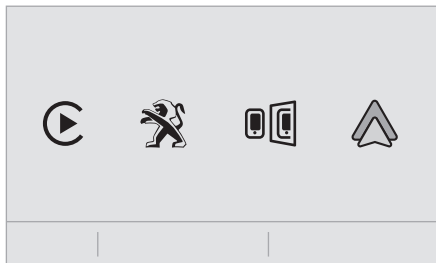

Gebruik bepaalde apps op een smartphone die is verbonden via CarPlay®, MirrorLink™ (in bepaalde landen beschikbaar), of Android Auto. Controleer de status van de verbindingen van Bluetooth® en Wi-Fi.

Radio Media

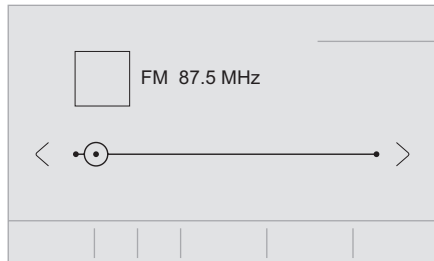

Selecteer een geluidsbron of radiozender, of laat foto's weergeven.

Telefoon

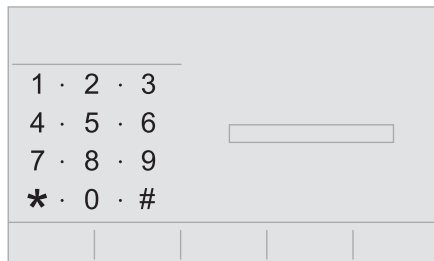

Verbind een telefoon via Bluetooth®, lees berichten en e-mails en verzend snelberichten.

Instellingen

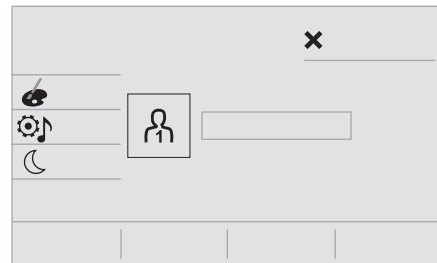

Configureer een persoonlijk profiel en/of configureer het geluid (balans, sfeer enz.) en de weergave (taal, eenheden, datum, tijd, enz.).

Auto



 Schakel bepaalde voertuigfuncties in of uit, of configureer deze.

Airconditioning

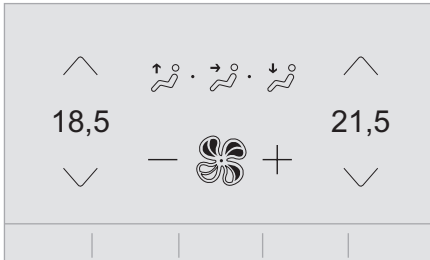

 Stel de instellingen voor temperatuur en de luchtstroom in.

Gesproken commando's

Bedieningstoetsen op het stuur

 **Gesproken commando's:**
Gesproken commando's kunnen via elk scherm worden gegeven wanneer u kort op de toets "Gesproken commando's" drukt. Deze bevindt zich op het stuur of aan het uiteinde van de lichtschakelaar (afhankelijk van de uitrusting), maar u kunt alleen opdrachten geven wanneer er geen telefoongesprek wordt gevoerd.

! Houd rekening met het volgende om ervoor te zorgen dat het systeem uw gesproken commando's altijd herkent:

- **Spreek met een normale stem de woorden natuurlijk en volledig uit, zonder uw stem te verheffen.**
- Wacht voordat u spreekt altijd op de "piep" (geluidssignaal).
- Het is raadzaam om voor het beste resultaat, de ramen en het zonnedak te sluiten. Hierdoor worden geluiden van buitenaf beperkt (afhankelijk van de uitvoering).
- Vraag, voordat u gesproken commando's gebruikt, aan de overige inzittenden om niet te praten.

De eerste stappen

 Voorbeeld van een "gesproken commando" voor het navigatiesysteem: **"Navigeer naar adres Dorpstraat 11, Amsterdam"**

Voorbeeld van een "gesproken commando" voor de radio en de multimediafuncties:

"Speel artiest Doe Maar af"

Voorbeeld van een "gesproken commando" voor de telefoon:

"Bel "Jan Janssen"!"

! De gesproken commando's zijn beschikbaar in 17 talen (Arabisch, Braziliaans, Tsjechisch, Deens, Nederlands, Engels, Farsi, Frans, Duits, Italiaans, Noors,

Pools, Portugees, Russisch, Spaans, Zweeds, Turks). De taal van uw keuze kan van tevoren in het systeem worden ingesteld. Voor bepaalde gesproken commando's bestaan er synoniemen.

Voorbeeld: Navigeer naar / Routebegeleiding naar / Ga naar / ...

In het Arabisch zijn de gesproken commando's voor: "Navigeer naar adres" en "POI weergeven in de stad" niet beschikbaar.

Informatie - het systeem gebruiken

 Wanneer gesproken commando's zijn geactiveerd door kort op de toets te drukken, wordt Help op het touchscreen weergegeven. Help bevat verschillende menu's en hier kan de gesproken interactie met het systeem worden ingeschakeld.

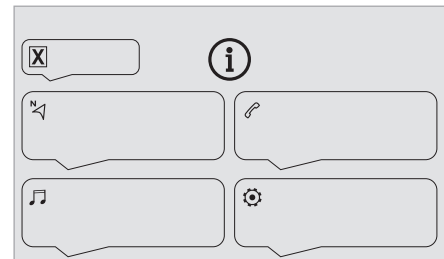

Wanneer u een menu heeft geselecteerd, zijn er verschillende opdrachten beschikbaar.

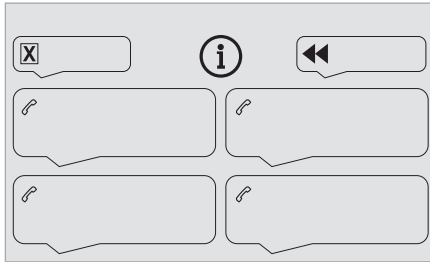

 Druk op de spraaktoets en zeg wat u wilt na de pieptoon. U kunt mij altijd onderbreken door op deze toets te drukken. Als u er nogmaals op drukt terwijl ik op een commando wacht, wordt ons gesprek beëindigd. Als u opnieuw wilt beginnen, zegt u "annuleren". Als u iets ongedaan wilt maken, zegt u "terug". Om te allen tijde informatie en tips te krijgen, zegt u "help". Als u mij vraagt iets te doen en er mist informatie, zal ik u een paar voorbeelden geven om u er stap voor stap doorheen te leiden. U krijgt meer informatie in "dialoogmodus beginner". U kunt de dialoogmodus op "expert" zetten als u zich zeker voelt.

Algemene gesproken commando's

 **Gesproken commando's**

**Zet dialoogmodus op beginners
- gevorderden**

**Selecteer gebruiker 1 / Selecteer profiel Jan
Verhoog temperatuur**

Verlaag temperatuur

 **Helpberichten**

Ik kan u met allerlei onderwerpen helpen. U kunt bijvoorbeeld zeggen: "hulp bij telefoon", "hulp bij navigatie", "hulp bij media" of "hulp bij radio". Om een overzicht te krijgen over hoe de spraakdialoog werkt, kunt u zeggen "hulp bij spraakcommando's".

Zeg "ja" als het klopt. Anders zegt u "nee" en dan beginnen we opnieuw.

Gesproken commando's "Navigatie"

 **Gesproken commando's**

Navigeer naar huis

Navigeer naar het werk

Navigeer naar favoriet adres, "Tennis club"

Navigeer naar contact, "Jan Janssen"

**Navigeer naar adres Dorpstraat 11,
Amsterdam**

 **Helpberichten**

Om een route te plannen of een routepunt toe te voegen, zegt u "navigeer naar" en dan het adres, de naam van de contactpersoon of een kruispunt. Bijvoorbeeld "navigeer naar adres Kerkstraat 11 Amsterdam", "navigeer naar contactpersoon Jan Janssen" of "navigeer naar kruispunt van de Dorpstraat". U kunt aangeven of het een favoriete bestemming of een POI

is. Bijvoorbeeld "navigeer naar favoriete adres Tennisclub" of "navigeer naar POI vliegveld Schiphol in Amsterdam". U kunt ook "navigeer naar huis" zeggen. Om POI's op een kaart te zien, kunt u bijvoorbeeld "toon POI hotels in Rotterdam" zeggen. Voor meer informatie kunt u "hulp bij POI" of "hulp bij routebegeleiding" zeggen.

Om een bestemming te kiezen, zegt u bijvoorbeeld "navigeer naar regel drie" of "selecteer regel twee". Als u de bestemming niet kunt vinden maar de straat wel juist is, zeg dan bijvoorbeeld "selecteer de straat in regel drie". Om door een lijst op het scherm te navigeren, zegt u "volgende pagina" of "vorige pagina". Om uw selectie ongedaan te maken en opnieuw te beginnen, zegt u "terug". Of zeg "annuleren" om de huidige actie te annuleren.

 **Gesproken commando's**

Wat is de resterende afstand?

Wat is de resterende tijd?

Wat is de aankomsttijd?

Stop navigatie

 **Helpberichten**

U kunt "hervat" of "stop navigatie" zeggen. Om informatie over uw huidige route te krijgen, kunt u bijvoorbeeld zeggen "wat is de nog af te leggen tijd" of "af te leggen afstand", of "aankomsttijd". Om meer commando's te leren, kunt u "hulp bij navigatie" zeggen.



Gesproken commando's

Toon POI "hotel" op de bestemming

Toon "tankstation" in de buurt

Navigeer naar POI vliegveld Schiphol in Amsterdam

Navigeer naar "tankstation" langs de route



Helpberichten

Om POI's op een kaart te zien, kunt u bijvoorbeeld "toon hotels in Rotterdam", "toon dichtstbijzijnde parkeerplaats", "toon hotel op de bestemming" of "toon tankstation langs de route" zeggen. Als u de voorkeur heeft direct naar een POI te navigeren, kunt u zeggen "navigeer naar tankstation in de buurt". Als u het gevoel hebt dat u niet goed wordt begrepen, kunt u "POI" voor de POI zeggen. Zeg bijvoorbeeld "navigeer naar POI restaurant op de bestemming".

Om een POI te kiezen, zegt u bijvoorbeeld "selecteer regel twee". Als u naar een POI heeft gezocht en deze niet in de lijst ziet staan, kunt u deze verder filteren door bijvoorbeeld "selecteer POI in regel 2" of "selecteer stad in regel 3" te zeggen. U kunt door de lijst scrollen door "volgende pagina" of "vorige pagina" te zeggen.

i Geef, afhankelijk van het land, de bestemmingsinstructies (het adres) op in de taal die voor het systeem is geconfigureerd.

Gesproken commando's "Radio Media"



Gesproken commando's

Zet bron radio aan - Streaming Bluetooth - ...



Helpberichten

U kunt een audiobron selecteren door "zet bron", de naam van het apparaat en dan "aan" te zeggen. Bijvoorbeeld "zet bron Streaming Bluetooth aan" of "zet bron radio aan". Gebruik het commando "afspelen" om muziek te selecteren. U kunt selecteren via "nummer", "artiest" of "album". Zeg bijvoorbeeld "speel artiest Madonna af", "speel nummer 'Te Laat' af", of "speel album Hotel New York af".



Gesproken commando's

Stem af op zender Sky Radio

Stem af op 98.5 FM

Stem af op voorkeuzender vijf



Helpberichten

U kunt een radiozender uitkiezen door "stem af op" en dan de zendernaam of frequentie te zeggen. Bijvoorbeeld "stem af op zender Talksport", of "stem af op 98.5 FM". Om naar een voorkeuze radiozender te luisteren, zegt u bijvoorbeeld "stem af op voorkeuze nummer vijf".



Gesproken commando's

Wat speelt er nu?



Helpberichten

Om te kiezen wat u af wilt spelen, zegt u het item en dan "afspelen". Bijvoorbeeld "nummer 'Te Laat' afspelen", "regel drie afspelen" of "regel twee selecteren". Om uw selectie ongedaan te maken en opnieuw te beginnen, zegt u "terug". Of zeg "annuleren" om de huidige actie te annuleren.



Gesproken commando's

Speel nummer Te Laat af

Speel artiest Doe Maar af

Speel album Hotel New York af



Helpberichten

Ik weet niet zeker wat u wilt afspelen. Zeg de naam van een nummer, album of artiest gevolgd door "afspelen". Bijvoorbeeld "nummer 'Te Laat' afspelen", "artiest Doe Maar afspelen" of "album Hotel New York afspelen". Om een regel op het scherm te selecteren, zegt u "regel twee selecteren". Om door een lijst op het scherm te navigeren, zegt u "volgende pagina" of "vorige pagina". Om uw selectie ongedaan te maken en opnieuw te beginnen, zegt u "terug". Of zeg "annuleren" om de huidige actie te annuleren.



i De gesproken commando's voor media zijn uitsluitend beschikbaar wanneer een USB-aansluiting wordt gebruikt.

Gesproken commando's "Telefoon"

I Als er geen telefoon is aangesloten door middel van Bluetooth, kondigt een gesproken bericht het volgende aan: "Sluit eerst een telefoon aan". Hierna wordt de spraaksessie afgesloten.



Gesproken commando's

Bel "Jan Janssen"*

Bel voicemail*

Toon oproepen*



Helpberichten

Om te telefoneren, zegt u "bel" en dan de naam van de contactpersoon, bijvoorbeeld "Bel Jan". U kunt ook het telefoontype noemen, bijvoorbeeld "Bel Jan thuis". Om een nummer te kiezen, zegt u "kies" gevolgd door het telefoonnummer, bijvoorbeeld "Kies 0123 4567890". U kunt uw voicemail afluisteren door "bel voicemail" te zeggen. Om een SMS te sturen, zegt u "verstuur standaard SMS naar" gevolgd door het contact en de naam van het standaardbericht dat u wilt verzenden. Bijvoorbeeld, "verstuur standaard SMS naar Jan, Ik kom te laat". Om een lijst met contacten of oproepen weer te geven,

zegt u "contacten weergeven" of "oproepen weergeven". Voor meer informatie over SMS berichten, zegt u "hulp bij SMS".

Om een contact te selecteren, zegt u bijvoorbeeld "selecteer regel drie". Om door de lijst te bladeren, zegt u "volgende pagina" of "vorige pagina". U kunt uw selectie ongedaan maken en opnieuw beginnen door "terug" te zeggen. Of zeg "annuleren" om de huidige actie te annuleren.

Gesproken commando's "Tekstberichten"

I Als er geen telefoon is aangesloten door middel van Bluetooth, kondigt een gesproken bericht het volgende aan: "Sluit eerst een telefoon aan". Hierna wordt de spraaksessie afgesloten.

I De functie gesproken commando's "Tekstberichten" biedt u de mogelijkheid om een SMS te dicteren en te verzenden. Dicter de tekst en las een korte pauze tussen elk woord in. Wanneer u klaar bent, genereert het spraakherkenningssysteem automatisch een SMS.



Gesproken commando's

Verstuur standaard SMS naar Jan Janssen, Ik kom te laat



Helpberichten

Zeg de naam van het bericht dat u wilt versturen uit de lijst met standaard berichten. Om door de lijst te navigeren, zegt u "ga naar begin", "ga naar einde", "volgende pagina" of "vorige pagina". Om uw selectie ongedaan te maken en opnieuw te beginnen, zegt u "terug". Of zeg "annuleren" om de huidige actie te annuleren.



Gesproken commando's

**Zend SMS naar Jan Janssen, "Ik ben er bijna"
Zend SMS naar Jan Janssen op kantoor,
"wacht niet op mij**



Helpberichten

Zeg "bel" of "verstuur standaard SMS naar" en dan een regelnummer. Om door een lijst op het scherm te navigeren, zegt u "ga naar begin", "ga naar einde", "volgende pagina" of "vorige pagina". Om uw selectie ongedaan te maken en opnieuw te beginnen, zegt u "terug". Of zeg "annuleren" om de huidige actie te annuleren.



Gesproken commando's

* Deze functie is alleen beschikbaar als de met het systeem verbonden telefoon geschikt is voor het downloaden van de contacten en de lijst met recente oproepen, en als deze gegevens werkelijk zijn gedownload.

Lees nieuwste SMS*



Helpberichten

Om uw nieuwste bericht af te luisteren, kunt u bijvoorbeeld zeggen "lees nieuwste SMS". Als u een SMS wilt versturen, staan er ook een aantal standaard berichten ter beschikking. Gebruik dan de naam van het standaard bericht en zeg bijvoorbeeld "verstuur standaard SMS naar Jan Jansen, ik kom te laat". Zie het telefoonmenu voor de beschikbare standaard berichten.

-  Het systeem verstuurt uitsluitend vooraf opgenomen "snelberichten".

Navigatie

Een bestemming kiezen

Naar een nieuwe bestemming

Intuïtieve methode:

 Druk op **Navigatie** om het beginscherm weer te geven.

 Druk op **"Zoeken..."**.



Voer een adres of trefwoorden in voor uw bestemming.

OK

Druk op **"OK"** om de **"Navigatiecriteria"** te selecteren.

Of

Geleide methode:

 Voordat u de navigatiefunctie kunt gebruiken, moet u de **"Een plaatsnaam invoeren"**, de **"Een straatnaam invoeren"** (wanneer u begint te typen, worden suggesties automatisch weergegeven), en het **"Nummer"** via het virtuele toetsenbord invoeren, of selecteert u een adres in de **"Contact"-lijst** of het adres-**"Historie"**.

 Wanneer u geen huisnummer invoert, laat het navigatiesysteem één zijde van de straat zien.

Druk op de toets **"MENU"** om het vervolgscherm weer te geven.



Selecteer **"Adres invoeren"**.

Vervolgens



Selecteer het **Land**



Selecteer de "taal" van het toetsenbord.



Wijzig het "type" toetsenbord aan de hand van de geselecteerde taal: ABCDE;

AZERTY; QWERTY of QWERTZ.



Voer de **"Een plaatsnaam invoeren"**, de **"Een straatnaam invoeren"** en het

"Nummer", en bevestig deze door op de weergegeven suggesties te drukken.

OK Druk op **"OK"** om de **"Navigatiecriteria"** te selecteren.

En/of



Selecteer **"Op kaart tonen"** om de **"Navigatiecriteria"** te kiezen.

OK

Druk op **"OK"** om de geleide navigatie te starten.



U kunt met de aanraaktoetsen of met twee vingers op het scherm in-/en uitzoomen.

Naar een recente bestemming



Druk op **Navigatie** om het beginscherm weer te geven.

Druk op de toets **"MENU"** om het vervolgscherm weer te geven.



Selecteer **"Mijn bestemmingen"**.

Selecteer het tabblad **"Recent"**.

Selecteer het adres dat u in de lijst heeft gekozen om de **"Navigatiecriteria"** weer te geven.

OK

Druk op **"OK"** om de geleide navigatie te starten.

* Deze functie is alleen beschikbaar als de met het systeem verbonden telefoon geschikt is voor het downloaden van de contacten en de lijst met recente oproepen, en als deze gegevens werkelijk zijn gedownload.

 Selecteer "**Locatie**" om de locatie van aankomst op de kaart te bekijken.

Naar "Thuis" of "My work"

 Druk op **Navigatie** om het beginscherm weer te geven.

Druk op de toets "**MENU**" om het vervolgscherm weer te geven.

 Selecteer "**Mijn bestemmingen**".

Selecteer het tabblad "**Favorieten**".

 Selecteer "**Thuis**".

Of

 Selecteer "**My work**".

Of

Selecteer een vooraf ingestelde favoriete bestemming.

Naar een contact

 Druk op **Navigatie** om het beginscherm weer te geven.

Druk op de toets "**MENU**" om het vervolgscherm weer te geven.

 Selecteer "**Mijn bestemmingen**".

Selecteer het tabblad "**Contact**".

Selecteer een contact in de lijst om de geleide navigatie te starten.

Naar een Point of Interest (POI)

Geleide methode:

De Points of Interest (POI) zijn onderverdeeld in verschillende categorieën.

 Druk op **Navigatie** om het beginscherm weer te geven.

Druk op de toets "**MENU**" om het vervolgscherm weer te geven.

 Selecteer "**Points of interest**".

 Selecteer het tabblad "**Reizen**", "**Activiteiten**", "**Winkelcentrum**", "**Openbaar**", of "**Geografisch**".

Of

 Selecteer "**Zoeken**" om de naam en het adres van een POI in te voeren.

OK Druk op "**OK**" om de route te berekenen.

Of

Intuïtieve methode:

 U kunt, om deze dienst te gebruiken, deze methode alleen selecteren wanneer er een netwerkverbinding aanwezig is. Deze verbinding kan een "netwerkverbinding via de auto" zijn wanneer u de Peugeot Connect Packs gebruikt, of een "netwerkverbinding van de gebruiker" via een smartphone zijn. In beide gevallen wordt het systeem automatisch met het internet verbonden wanneer de netwerkdekking dit toelaat.

 Druk op **Navigatie** om het beginscherm weer te geven.

Druk op de toets "**MENU**" om het vervolgscherm weer te geven.

 Selecteer "**Zoeken**".

Druk op de modus die rechtsonder op het scherm wordt weergegeven (Lokaal, of op Verbonden) om "Database" te wijzigen.

 Selecteer de "Database" in de "Lokaal"-modus (geïntegreerd in de kaart), of in de "Verbonden"-modus (verbonden met internet).

 Druk op de pijl Terug om te bevestigen.

 Voer een adres of trefwoorden in voor uw bestemming (POI).

OK Druk op "**OK**" om het zoeken te starten.

 Selecteer het tabblad "**Op de route**", "**Random de auto**", of "**Op bestemming**" om uw zoekopdracht te verfijnen.

Selecteer het gewenste adres om de route te berekenen.

Naar een punt op de kaart

 Druk op **Navigatie** om het beginscherm weer te geven.

Verken de kaart door er met uw vinger over heen te gaan.

Selecteer de bestemming door op de kaart te drukken.

 Tik op het scherm om een markeerpunt te plaatsen en een submenu weer te geven.

 Druk op deze toets om de geleide navigatie te starten.

Of

 Druk op deze toets om het weergegeven adres op te slaan.

 Wanneer u lang op een punt drukt, wordt een lijst met POIs geopend.

Naar GPS-coördinaten

 Druk op **Navigatie** om het beginscherm weer te geven.

Verken de kaart door er met uw vinger over heen te gaan.

Raak het scherm met een vinger aan om naar het volgende afbeelding te gaan.

 Druk op deze toets om de wereldkaart weer te geven.

Selecteer, met behulp van het raster, het gewenste land of de gewenste regio door hierop in te zoomen.

 Druk op deze toets om de GPS-coördinaten weer te geven of in te voeren.

 Er wordt een markering weergegeven in het midden van het scherm, met de coördinaten "**Breedtegraad**" en "**Lengtegraad**". Selecteer de soort coördinaten:

GMS voor: Graden, Minuten, Seconden.

GD voor: Graden, Decimalen.

 Druk op deze toets om de geleide navigatie te starten.

Of

 Druk op deze toets om het weergegeven adres op te slaan.

OF

 Druk op deze toets om de "**Breedtegraad**"-gegevens via het virtuele toetsenbord in te voeren.

En

 Druk op deze toets om de "**Lengtegraad**"-gegevens via het virtuele toetsenbord in te voeren.

TMC (Traffic Message Channel)

In bepaalde landen beschikbaar.

TMC (Traffic Message Channel)-berichten worden gebaseerd op een Europese standaard voor het uitzenden van verkeersinformatie via het RDS-systeem op FM-radio, waarbij verkeersinformatie in realtime wordt uitgezonden.

De door deze TMC-berichten doorgegeven locaties worden vervolgens weergegeven op een GPS-navigatiekaart, en onmiddellijk verwerkt in de aanwijzingen van het navigatiesysteem zodat ongevallen, files en wegafsluitingen vermeden kunnen worden.

 Waarschuwingen voor gevarenczones kunnen al dan niet worden weergegeven, afhankelijk van de betreffende wetgeving en op het hebben van een abonnement op de betreffende dienst.

Online navigatie

Afwerkingsniveau en abonnement op online diensten en opties, afhankelijk van de uitvoering.

Verbinding voor online navigatie

Netwerkverbinding via het systeem van de auto

 Wanneer u de Peugeot Connect Packs gebruikt, wordt het systeem automatisch verbonden met het internet en de aangesloten diensten. In dat geval, hoeft er geen verbinding via een smartphone te worden gemaakt.

OF

Netwerkverbinding via de mobiele telefoon van de gebruiker



 Ga naar de landelijke website van het merk voor een overzicht van geschikte smartphones.

Schakel het toestel in en voer de instellingen in voor het delen van de internetverbinding van de smartphone.

 Omdat technologie niet stilstaat, raden wij aan om **het besturingssysteem van de smartphone en de datum en de tijd op**

de smartphone en van het systeem up-to-date te houden. Op deze manier zorgt u ervoor dat de communicatie tussen de smartphone en het systeem goed verloopt.

USB-verbinding



Sluit de USB-kabel aan.

De smartphone wordt opgeladen als deze via een USB-kabel is aangesloten.

Bluetooth-verbinding



Schakel de Bluetooth-functie van de telefoon in en maak deze zichtbaar voor alle apparaten (zie het gedeelte "Connect-App").

Wi-Fi-verbinding



Selecteer een Wi-Fi-netwerk dat door het **WIFI** systeem wordt gedetecteerd en maak hiermee verbinding.

i Deze functie is alleen beschikbaar als deze is ingeschakeld via de "Notificaties" of via het menu "Connect-App".



Druk op "**Berichten**".



Selecteer Wi-Fi om deze in te schakelen.

OF



Druk op **Connect-App** om het beginscherm weer te geven.

Druk op de toets "**OPTIES**" om het vervolgscherm weer te geven.



Selecteer "**Verbinding Wi-Fi-netwerk**".



Selecteer het tabblad "**Beveiligd**", "**Niet beveiligd**", of "**Opgeslagen**".



Selecteer een netwerk.



Voer, via het virtuele toetsenbord, voor het netwerk de Wi-Fi, "**Sleutel**" en het "**Wachtwoord**" in.

OK

Druk op "**OK**" om verbinding tot stand te brengen tussen de smartphone en het

systeem van de auto.



Beperkingen in gebruik:

– Met CarPlay® is het delen van een verbinding alleen beschikbaar bij een Wi-Fi-verbinding.

– Met MirrorLink™ is het delen van een verbinding alleen beschikbaar bij een USB-verbinding.

De kwaliteit van de diensten is afhankelijk van de kwaliteit van de netwerkverbinding.

Versturen van gegevens toestaan.



Druk op **Instellingen** om het beginscherm weer te geven.

Druk op de toets "**OPTIES**" om het vervolgscherm weer te geven.



Selecteer "**Systeemconfiguratie**".



Selecteer het tabblad "**Stand privégesprek**".

OF



Druk op "**Berichten**".



Druk op "**Stand privégesprek**".

VERVOLGENS



Schakel het volgende in of uit:

- "**Niet delen (gegevens, locatie van de auto)**".
- "**Alleen gegevens delen**".
- "**Gegevens en voertuigpositie delen**".

Specifieke instellingen voor online navigatie



Druk op **Navigatie** om het beginscherm weer te geven.

Druk op de toets "**MENU**" om het vervolgscherm weer te geven.



Selecteer "**Instellingen**".



Selecteer het tabblad "**Kaart**".



Schakel het volgende in of uit:

- "**Waarschuwingen voor risicozones toestaan**".
- "**Adviesroute om eindbestemming te voet te bereiken**".

Deze instellingen moeten voor elk profiel worden geconfigureerd.

OK

Druk op "**OK**" om uw keuze te bevestigen.



Selecteer het tabblad "**Config. waarsch.**".



Schakel het volgende in of uit:

- "**Waarschuwen voor parkeerplaatsen in de buurt**".
- "**Melding tankstation**".
- "**Waarschuwen voor gevaarlijke zones**", en druk dan op het waarschuwingspictogram (driehoekje) om waarschuwingen te configureren.
- "**Geluidssignaal**".
- "**Waarschuwen nabijheid POI 1**".
- "**Waarschuwen nabijheid POI 2**".

OK Druk op "**OK**" om uw keuze te bevestigen.



De "Berichten", in de bovenste balk, kunnen altijd worden geopend.



Waarschuwingen voor gevarenczones kunnen al dan niet worden weergegeven, afhankelijk van de betreffende wetgeving en op het hebben van een abonnement op de betreffende dienst.



Als "TOMTOM TRAFFIC" wordt weergegeven, zijn de diensten beschikbaar.



Met online navigatie beschikt u over de volgende diensten.

Een pakket online diensten:

- Weer,

- Tankstations,
 - Parking,
 - Verkeer,
 - POI lokaal zoeken.
- Een Gevarenczone-pakket (optioneel).

Melding doorgeven: "Waarschuwen voor gevaarlijke zones"



Selecteer de optie: **Waarschuwingen voor risicoczones toestaan** om informatie over gevarenczones te verzenden.



Druk op **Navigatie** om het beginscherm weer te geven.



Druk op de toets "**Een nieuwe gevarenczone doorgeven**" op de balk aan de zijkant of op de bovenste balk van het touchscreen (afhankelijk van de uitrusting).



Selecteer de optie "**Type**" om het type "Gevarenczone" te selecteren.



Selecteer de optie "**Geswindigkeit**" en voer de gegevens in via het virtuele toetsenbord.



Druk op "**OK**" om de gegevens op te slaan en te verzenden.

Brandstofinformatie weergeven



Druk op **Navigatie** om het beginscherm weer te geven.



Druk op deze toets om de lijst van beschikbare diensten weer te geven.



Druk op "**POI op kaart**" om de lijst met nuttige plaatsen weer te geven.



Druk op een van de toetsen om naar



"**Tankstations**" te zoeken.



Schakel "**Tankstations**" in of uit.



Druk op de toets om het vervolgscherm weer te geven.



Selecteer het tabblad "**Parameters**".



Selecteer de gewenste brandstof.



Druk op "**OK**" om op te slaan.

Informatie over laadstations weergeven



Druk op **Navigatie** om het beginscherm weer te geven.



Druk op deze toets om de lijst van beschikbare diensten weer te geven.



Druk op "**POI op kaart**" om de lijst met nuttige plaatsen weer te geven.



Druk op een van de toetsen om naar



"**Tankstations**" te zoeken.



Schakel "**Tankstations**" in of uit.



Druk op de toets om het vervolgscherm weer te geven.



Selecteer het tabblad "**Parameters**".



Selecteer het gewenste stekkerstype.

OK

Druk op "**OK**" om op te slaan.

Het weerbericht weergeven



Druk op **Navigatie** om het beginscherm weer te geven.



Druk op deze toets om de lijst van beschikbare diensten weer te geven.



Selecteer "**Kaart raadplegen**".



Selecteer "**Weer**".



Druk op deze toets om standaardinformatie weer te geven.



Druk op deze toets om een uitgebreid weerbericht weer te geven.



De temperatuur die om 6 uur 's ochtends wordt weergegeven, is de maximumtemperatuur van de dag. De temperatuur die om 6 uur 's avonds wordt weergegeven, is de minimumtemperatuur van de nacht.

Applicaties

USB-poorten

Deze hangen af van de uitrusting. Zie het gedeelte "Ergonomie en comfort" voor meer informatie over de USB-poorten die compatibel zijn met de apps **CarPlay**®, **MirrorLink**™ of **Android Auto**.



Ga naar de landelijke website van het merk voor een overzicht van geschikte smartphones.



Door een smartphone te synchroniseren, kunnen gebruikers apps op het scherm van de auto zien die de MirrorLinkCarPlay®-,™- of Android Auto-technologie van de smartphone ondersteunen. Om CarPlay®-technologie te kunnen gebruiken, moet de functie CarPlay® eerst op de smartphone worden geactiveerd.

In alle gevallen moet de smartphone worden ontgrendeld, anders is er geen communicatie mogelijk tussen de smartphone en het systeem. Omdat technologie niet stilstaat, **raden wij aan om het besturingssysteem van de smartphone en de datum en de tijd op de smartphone en van het systeem up-to-date te houden.**

Connectiviteit



Druk op **Connect-App** om het beginscherm weer te geven.

Druk op "**Connectiviteit**" om de functies **CarPlay**®, **MirrorLink**™, of **Android Auto** te openen.

CarPlay®-verbinding voor smartphones



Sluit een USB-kabel aan. De smartphone wordt opgeladen als deze via een USB-kabel is verbonden.



Druk op "**Telefoon**" om de CarPlay®-interface weer te geven.

Of



Sluit een USB-kabel aan. De smartphone wordt opgeladen als deze via een USB-kabel is verbonden.



Druk op het scherm van het systeem op "**Connect-App**" om het beginscherm weer te geven.

Druk op "**Connectiviteit**" om de "CarPlay®"-functie te openen.



Druk op "**CarPlay**" om de CarPlay®-interface weer te geven.



Wanneer de USB-kabel wordt aangesloten, schakelt de functie CarPlay® de Bluetooth®-modus van het systeem uit.

i Wanneer de USBkabel wordt ontkoppeld en het contact uit en weer in wordt geschakeld, schakelt het systeem niet automatisch naar de RAD MEDIA-modus. De bron moet handmatig worden gewijzigd.

MirrorLink™-verbinding voor smartphones

i De functie "MirrorLink™" werkt alleen in combinatie met een compatibele smartphone en compatibele apps. U kunt op de website van het merk (diensten) controleren of uw telefoon compatibel is.

-  Wanneer u een smartphone aansluit op het systeem, raden wij u aan om Bluetooth® op de smartphone in te schakelen.
-  Sluit een USB-kabel aan. De smartphone wordt opgeladen als deze via een USB-kabel is verbonden.
-  Druk op het scherm van het systeem op "Connect-App" om het beginscherm weer te geven.
- Druk op "Connectiviteit" om de "MirrorLink™"-functie te openen.
-  Druk op "MirrorLink™" om de app in het systeem te starten.
- Bij bepaalde smartphones moet de functie "MirrorLink™" worden geactiveerd.

OK Tijdens de procedure verschijnen verschillende schermen gerelateerd aan bepaalde functies. Accepteer deze om de verbinding tot stand te brengen en te voltooien.

Nadat de verbinding tot stand is gebracht, wordt een scherm weergegeven met daarop de reeds op uw smartphone gedownloadte apps die compatibel zijn met de MirrorLink™-technologie. Tijdens de MirrorLink™-weergave blijft het selecteren van de audiobron mogelijk via de aanraaktoetsen in de bovenste balk van het scherm. De menu's van het systeem kunnen op elk moment worden geopend via de menu-toetsen.

i Afhankelijk van de kwaliteit van het netwerk, kan het zijn dat het even duurt voordat de apps beschikbaar zijn.

Android Auto-verbinding voor smartphones

i Installeer, via "Google Play", de app "Android Auto" op de smartphone. De functie "Android Auto" werkt alleen in combinatie met een compatibele smartphone en compatibele apps.

-  Sluit een USB-kabel aan. De smartphone wordt opgeladen als deze via een USB-kabel is verbonden.

 Druk op het scherm van het systeem op "Connect-App" om het beginscherm

weer te geven.

Druk op "Connectiviteit" om de "Android Auto"-functie te openen.



Druk op "Android Auto" om de app in het systeem te starten.

OK Tijdens de procedure verschijnen verschillende schermen gerelateerd aan bepaalde functies.

Accepteer deze om de verbinding tot stand te brengen en te voltooien.

Tijdens de Android Auto-weergave blijft het selecteren van de audiobron mogelijk via de aanraaktoetsen in de bovenste balk van het scherm.

De menu's van het systeem kunnen op elk moment worden geopend via de menu-toetsen.

i In de Android Auto-modus wordt de functie die uitklapmenu's weergeeft door met drie vingers op het scherm te drukken, uitgeschakeld.

i Afhankelijk van de kwaliteit van het netwerk, kan het zijn dat het even duurt voordat de apps beschikbaar zijn.

Voertuig-apps

 Druk op **Connect-App** om het beginscherm weer te geven.

Druk op **"Voertuig-apps"** om de startpagina van de apps te openen.

Internet-browser

 Druk op **Connect-App** om het beginscherm weer te geven.

Druk op **"Connectiviteit"** om de functie **"Connected-apps"** te openen.

Druk op **"Connected-apps"** om de startpagina van de browser te openen.

 Selecteer het land waar u woont.

OK Druk op **"OK"** om uw keuze op te slaan en de browser te starten.

 De internetverbinding komt tot stand via een van de netwerkverbindingen van de auto of van de gebruiker.

Bluetooth-verbinding®

 De beschikbaarheid van de diensten is afhankelijk van het netwerk, de simkaart en de compatibiliteit van de gebruikte Bluetooth-apparaten. Raadpleeg de gebruikershandleiding van de smartphone om te kijken welke diensten beschikbaar zijn.

 De functie Bluetooth moet zijn ingeschakeld, en de smartphone moet zijn ingesteld op "zichtbaar voor alle apparaten".

Controleer of de door de smartphone en het systeem weergegeven code identiek zijn om het koppelen, met wat voor methode dan ook (via de smartphone of via het systeem), te voltooien.

 Wanneer het koppelen niet lukt, raden wij u aan om op de smartphone de functie Bluetooth uit te schakelen en weer in te schakelen.

Procedure via de smartphone

 Selecteer de naam van het systeem in de lijst met gedetecteerde apparaten.

Accepteer, in het systeem, het verzoek om verbinding met de smartphone te maken.

Procedure via het systeem

 Druk op **Connect-App** om het beginscherm weer te geven.

Druk op de toets **"OPTIES"** om het vervolg scherm weer te geven.

 Druk op **"Bluetooth-verbinding"**.

 Selecteer **"Zoeken"**. Er wordt een lijst met de gedetecteerde smartphones weergegeven.

 Selecteer in de lijst de naam van de gekozen smartphone.

 Afhankelijk van het type smartphone, wordt u gevraagd om de overdracht van uw contacten en berichten goed te keuren.

Verbinding delen

De smartphone kan via 3 verschillende profielen via het systeem worden verbonden:

- **"Telefoon"** (handsfree-set, uitsluitend telefoon),
- **"Streaming"** (streaming: draadloos audiobestanden via de smartphone afspelen),
- **"Gegevens mobiel internet"**.

 Het profiel **"Gegevens mobiel internet"** moet worden geactiveerd voor online navigatie (wanneer voor de auto geen "noodoproep of pechhulpoproep"-diensten beschikbaar zijn), nadat eerst het delen van de verbinding van de smartphone is geactiveerd.

Selecteer één of meer profielen.

OK Druk op **"OK"** om te bevestigen.

Wi-Fi-verbinding

Verbinding met het netwerk via Wi-Fi van de smartphone.

 Druk op **Connect-App** om het beginscherm weer te geven.

Druk op de toets **"OPTIES"** om het vervolg scherm weer te geven.

 Selecteer **"Verbinding Wi-Fi-netwerk"**.

WIFI
 Selecteer het tabblad **"Beveiligd"**, **"Niet beveiligd"**, of **"Opgeslagen"**.



Selecteer een netwerk.



Voer, via het virtuele toetsenbord, voor het netwerk de Wi-Fi, "**Sleutel**" en het "**Wachtwoord**" in.

OK

Druk op "**OK**" om de verbinding tot stand te brengen.



De Wi-Fi-verbinding en Wi-Fi-verbinding delen kunnen niet tegelijkertijd worden gebruikt.

Wi-Fi-verbinding delen

Een lokaal Wi-Fi-netwerk aanmaken via het systeem.



Druk op **Connect-App** om het beginscherm weer te geven.

Druk op de toets "**OPTIES**" om het vervolg scherm weer te geven.



Selecteer "**Wifi-verbinding delen**".

Selecteer het tabblad "**Activering**" om Wi-Fi-verbinding delen in- of uit te schakelen.

En/of

Selecteer het tabblad "**Instellingen**" om de netwerknaam en het wachtwoord van het systeem te wijzigen.

OK

Druk op "**OK**" om te bevestigen.



Om alle systemen te beschermen tegen niet-geautoriseerde toegang en om deze zo goed mogelijk te beveiligen, wordt het

gebruik van een complexe beveiligingscode of een wachtwoord aanbevolen.

Verbindingen beheren



Druk op **Connect-App** om het beginscherm weer te geven.

Druk op de toets "**OPTIES**" om het vervolg scherm weer te geven.



Selecteer "**Verbinding beheren**".

Via deze functie kunt u zien welke online diensten u gebruikt en welke beschikbaar zijn, en kunt u de verbindingmethode wijzigen.

Radio

Een radiozender selecteren



Druk op **Radio Media** om het beginscherm weer te geven.

Druk op "**Frequentie**".



Druk op een van de toetsen om automatisch naar radiozenders te zoeken.

Of



Verplaats de schuifbalk om handmatig naar andere frequenties te zoeken.

Of



Druk op **Radio Media** om het beginscherm weer te geven.

Druk op de toets "**OPTIES**" om het vervolg scherm weer te geven.



Selecteer "**Zenderlijst**" op het vervolg scherm.

Druk op "**Frequentie**".



Voer de frequentie in via het virtuele toetsenbord.

Voer eerst de eenheden in, en klik dan op het veld voor decimalen om de waarden achter het decimale punt in te voeren.

OK

Druk op "**OK**" om te bevestigen.



De radio-ontvangst kan worden verstoord door het gebruik van elektrische apparatuur die niet door het merk is goedgekeurd, zoals een USB-lader die is aangesloten op de 12 V-aansluiting. Er kunnen storingen in de ontvangst optreden door obstakels in de omgeving (bergen, gebouwen, tunnels, parkeergarages, enz.), ook als de RDS-functie is ingeschakeld. Dit fenomeen is heel normaal bij de transmissie van radiogolven, en geven in geen geval een defect van het audiosysteem aan.

Een zender opslaan

Selecteer een zender of een frequentie. (zie de desbetreffende rubriek).

Druk op "**Voorkeuzezenders**".



Houd de toets waaronder u de zender wilt opslaan lang ingedrukt.

De frequentieband wijzigen



Druk op **Radio Media** om het beginscherm weer te geven.

Druk, om de frequentieband te wijzigen, op "Band..." rechtsboven op het scherm.

RDS inschakelen/ uitschakelen

Als de RDS-functie is ingeschakeld, zoekt de radio steeds naar de sterkste frequentie van een zender, zodat u ernaar kunt blijven luisteren.



Druk op **Radio Media** om het beginscherm weer te geven.

Druk op de toets "**OPTIES**" om het vervolgscherm weer te geven.



Selecteer "**Radioinstellingen**".

Selecteer "**Algemeen**".



Schakel "**Volgen van zenders**" in of uit.

OK

Druk op "**OK**" om te bevestigen.



Het kan zijn dat het volgen van een RDS-zender niet in het hele land beschikbaar is, omdat veel radiozenders geen dekking hebben in het hele land. Daardoor kan de zender tijdens het rijden wegvallen.

Tekstberichten weergeven

De functie "Radio-tekstberichten" toont informatie die door de radiozender wordt

uitgezonden en die betrekking heeft op de zender, of op het nummer wat op dat moment wordt afgespeeld.



Druk op **Radio Media** om het beginscherm weer te geven.

Druk op de toets "**OPTIES**" om het vervolgscherm weer te geven.



Selecteer "**Radioinstellingen**".

Selecteer "**Algemeen**".



Schakel "**Weergeven radiotekst**" in of uit.

OK

Druk op "**OK**" om te bevestigen.

Verkeersinformatie (TA) beluisteren

De functie TA (Traffic Announcement) geeft voorrang aan het luisteren naar berichten met TA-verkeersinformatie. Voor een correcte werking van deze functie is een goede ontvangst van een radiozender nodig die deze berichten uitzendt. Zodra een verkeersinformatiebericht wordt uitgezonden, wordt de huidige geluidsbron automatisch onderbroken voor het TA-verkeersinformatiebericht. Zodra dit bericht is afgelopen, wordt het afspelen van de vorige media hervat.

Selecteer "**Berichten**".



Schakel "**Verkeersinfo**" in of uit.

OK

Druk op "**OK**" om te bevestigen.

Digitale radio (DAB, Digital Audio Broadcasting)

Digitale radio

Digitale radio

Digitale radio biedt een betere geluidskwaliteit. De verschillende "multiplex/bundels" bieden keuze uit radiozenders die op alfabetische volgorde zijn gerangschikt.



Druk op **Radio Media** om het beginscherm weer te geven.

Druk rechtsboven op het scherm op "Band..." om de "**DAB**"-frequentieband weer te geven.

FM-DAB volgen

"DAB" is niet overal beschikbaar.

Als het digitale signaal niet goed is, kunt u met "FM-DAB automatisch volgen" dezelfde zender blijven beluisteren omdat het systeem automatisch overschakelt op de desbetreffende analoge FM-zender (indien beschikbaar).



Druk op **Radio Media** om het beginscherm weer te geven.

Druk op de toets "**OPTIES**" om het vervolgscherm weer te geven.

 Selecteer "**Radioinstellingen**".

Selecteer "**Algemeen**".

Schakel "**FM-DAB**" in of uit.

Schakel "**Volgen van zenders**" in of uit.

OK Druk op "**OK**".

i Als "FM-DAB automatisch volgen" is geactiveerd, kan er een onderbreking van een paar seconden zijn wanneer het systeem schakelt naar "FM"-analoge radio, en in sommige gevallen kan het volume veranderen.

Wanneer de kwaliteit van het digitale signaal weer goed is, schakelt het systeem automatisch weer over op "DAB".

! Als de "DAB"-zender waarnaar wordt geluisterd niet beschikbaar is als FM-zender (de optie "**FM-DAB**" wordt grijs weergegeven), of als "DAB/FM automatisch volgen" niet is geactiveerd, wordt het geluid onderbroken als het digitale signaal te zwak wordt.

Media

USB-poort

 Steek de USB-geheugenstick in de USB-poort, of sluit het USB-apparaat via een kabel (niet meegeleverd) op de USB-poort aan.

! Gebruik geen USB-verdeelstekker, om beschadiging van het systeem te voorkomen.

Het systeem maakt afspeellijsten aan (in het tijdelijke geheugen). Het aanmaken van deze lijsten kan enkele seconden of soms enkele minuten duren nadat het apparaat voor de eerste keer is aangesloten.

Verminder het aantal niet-muziekbestanden en het aantal mappen om de wachttijd te verkorten. Elke keer wanneer het contact wordt ingeschakeld of wanneer er een USB-geheugenstick wordt ingestoken, worden de afspeellijsten bijgewerkt. Het audiosysteem slaat deze lijsten op, zodat deze sneller worden geladen wanneer ze niet gewijzigd zijn.

AUX-aansluiting (AUX)

Afhankelijk van de uitrusting

 Sluit een draagbaar apparaat (MP3-speler, enz.) met een audiokabel (niet meegeleverd) aan op de jack-aansluiting.

Deze geluidsbron is uitsluitend beschikbaar als "Extra ingang" in de audio-instellingen is geselecteerd.

Stel eerst het volume van het draagbare apparaat af (op een hoog geluidsniveau). Stel dan het geluidsvolume van het audiosysteem in. De bediening vindt plaats via het draagbare apparaat.

Geluidsbron selecteren

 Druk op **Radio Media** om het beginscherm weer te geven.

Selecteer "**BRONNEN**".

Selecteer de geluidsbron.

Een video bekijken

Afhankelijk van de uitrusting/afhankelijk van de uitvoering/afhankelijk van het land. Steek een USB-geheugenstick in de USB-poort.

i De video kan alleen via het touchscreen worden bediend.

 Druk op **Radio Media** om het beginscherm weer te geven.

Selecteer "**BRONNEN**".



Selecteer **Video** om de video te starten.



Druk om de USB-geheugenstick te verwijderen op de pauzetoets om de video te stoppen en verwijder de geheugenstick. Het systeem kan videobestanden met de indelingen MPEG-4 Part 2,

MPEG-2, MPEG-1, H.264, H.263, VP8, WMV en RealVideo afspelen.

Streaming via Bluetooth®

Met streaming kunt u via uw smartphone naar audio luisteren.

Het profiel Bluetooth moet hiervoor worden geactiveerd.

Stel eerst het volume van het draagbare apparaat af (op een hoog geluidsniveau).

Stel dan het geluidsvolume van het audiosysteem in.

Als het afspelen niet automatisch begint, kan het zijn dat u het afspelen van de audio moet starten via de smartphone.

Bediening verloopt via het externe apparaat of via de aanraaktoetsen van het systeem.

i Als streaming eenmaal is gestart, wordt uw smartphone als een geluidsbron beschouwd.

Apple®-speler aansluiten

Sluit een Apple®-speler met behulp van een geschikte kabel (niet meegeleverd) aan op de USB-aansluiting.

Het afspelen begint automatisch.

De bediening gebeurt via de audio-installatie in de auto.

i De beschikbare indeling is die van het aangesloten apparaat (artiesten / albums / genres / playlists / audioboeken / podcasts). De standaardindeling is de indeling per artiest. Om dit te veranderen moet u terug naar het eerste niveau in de structuur en kiest u een andere indeling (bijvoorbeeld afspeellijsten). Bevestig uw keuze voordat u in de structuur weer afzakt naar het gewenste nummer.

De softwareversie van het audiosysteem kan incompatibel zijn met de softwareversie van de Apple®-speler.

Informatie en tips

Het systeem ondersteunt USB-apparaten voor massaopslag, BlackBerry®-apparaten en Apple®-spelers via de USB-poorten. De adapterkabel wordt niet meegeleverd.

U beheert de apparaten met de bedieningstoetsen van het audiosysteem.

Andere apparaten, die bij het aansluiten niet door het systeem worden herkend, moeten met een kabel (niet meegeleverd) op de jack-plug worden aangesloten of via Bluetooth-streaming worden gekoppeld (indien compatibel).

Het audiosysteem speelt alleen audiobestanden af met de bestandsextensie ".wma", ".aac", ".flac", ".ogg" en ".mp3" met een bitrate tussen 32 Kbps en 320 Kbps.

Ook bestanden met een VBR (Variable Bit Rate) kunnen worden afgespeeld.

Andere typen audiobestanden (".mp4", enz.) kunnen niet worden afgespeeld.

Alle ".wma"-bestanden moeten standaard WMA 9-bestanden zijn.

De ondersteunde bemonsteringsfrequenties (sampling rates) zijn 32, 44 en 48 KHz.

Om problemen met lezen en weergeven te voorkomen, raden wij aan om bestandsnamen te kiezen van maximaal 20 tekens die geen speciale tekens bevatten (zoals, " ? . ; ù).

Gebruik uitsluitend USB-geheugensticks met de bestandsindeling FAT32 (File Allocation Table).

i Wij raden aan om de originele USB-kabel voor het draagbare apparaat te gebruiken.

Telefoon

Een Bluetooth®-telefoon koppelen

! De beschikbaarheid van de diensten is afhankelijk van het netwerk, de simkaart en de compatibiliteit van de gebruikte Bluetooth-apparaten. Raadpleeg de gebruikershandleiding van de telefoon om te kijken welke diensten beschikbaar zijn.

i De functie Bluetooth moet zijn ingeschakeld, en de telefoon moet zijn

ingesteld op "zichtbaar voor alle apparaten" (in de telefooninstellingen).

Voltooien van het koppelen, ongeacht of dit vanaf de telefoon of het systeem wordt gedaan: controleer of de door de telefoon en het systeem weergegeven code identiek zijn.

i Wanneer het koppelen niet lukt, raden wij u aan om op de telefoon de functie Bluetooth uit te schakelen en weer in te schakelen.

Procedure via de telefoon

 Selecteer de naam van het systeem in de lijst met gedetecteerde apparaten.

Accepteer, in het systeem, het verzoek om verbinding met de telefoon te maken.

Procedure via het systeem

 Druk op **Telefoon** om het beginscherm weer te geven.

 Druk op **"Bluetooth zoeken"**.

Of

 Selecteer **"Zoeken"**.

Er wordt een lijst met de gedetecteerde telefoons weergegeven.

 Selecteer de naam van de telefoon in de lijst.

Verbinding delen

Het systeem stelt 3 verbindingsprofielen voor de telefoon voor:

- **"Telefoon"** (handsfree-set, uitsluitend telefoon),
- **"Streaming"** (streaming: draadloos audiobestanden via de telefoon afspelen),
- **"Gegevens mobiel internet"**.

i Het profiel **"Gegevens mobiel internet"** moet worden geactiveerd voor online navigatie nadat eerst verbinding delen via de smartphone is geactiveerd.

Selecteer één of meer profielen.

OK Druk op **"OK"** om te bevestigen.

Afhankelijk van het type telefoon, wordt u gevraagd om de overdracht van uw contacten en berichten goed te keuren.

i De mogelijkheid van het systeem om maar één profiel te koppelen hangt af van de telefoon.

Als dit niet mogelijk is, worden standaard alle drie de verbindingsprofielen geselecteerd.

i Profielen die compatibel zijn met het systeem: HFP, OPP, PBAP, A2DP, AVRCP, MAP en PAN.

Ga naar de website van het merk voor meer informatie (compatibiliteit, aanvullende instructies, enz.).

Automatisch opnieuw verbinden

Wanneer u met de telefoon waarmee het laatst verbinding is gemaakt, terugkomt in uw auto wordt deze automatisch herkend en wordt er binnen ongeveer 30 seconden na het inschakelen van het contact automatisch verbinding gemaakt met de telefoon (indien Bluetooth is ingeschakeld).

Het verbindingsprofiel wijzigen:

 Druk op **Telefoon** om het beginscherm weer te geven.

Druk op de toets **"OPTIES"** om het vervolgscherm weer te geven.

 Selecteer **"Bluetooth-verbinding"** om een lijst met gekoppelde apparatuur weer te geven.

 Druk op de toets "Details".

Selecteer één of meer profielen.

OK Druk op **"OK"** om te bevestigen.

Telefoonverbindingen beheren

Met deze functie kunt u een apparaat aansluiten of ontkoppelen, of een koppeling verwijderen.

 Druk op **Telefoon** om het beginscherm weer te geven.

Druk op de toets "OPTIES" om het vervolgscherm weer te geven.

 Selecteer "**Bluetooth-verbinding**" om een lijst met gekoppelde apparatuur weer te geven.

 Druk op de naam van de telefoon die in de lijst is geselecteerd om de koppeling ongedaan te maken.

Druk er nogmaals op om de telefoon weer te koppelen.

Verwijderen van een telefoon

 Selecteer de prullenbak rechts boven op het scherm om een prullenbak naast de geselecteerde telefoon weer te geven.

 Druk op de prullenbak naast de geselecteerde telefoon om deze telefoon te verwijderen.

Een gesprek aannemen

Als u gebeld wordt, klinkt een beltoon en verschijnt een pop-upvenster op het scherm.

 Druk kort op de toets telefoon op het stuur om het gesprek aan te nemen.

En

 houd de toets

 telefoon op het stuurwiel langer ingedrukt om het gesprek te weigeren.

Of

 Selecteer "**Gesprek beëindigen**" op het touchscreen.

Bellen

 Gebruik de telefoon bij voorkeur niet onder het rijden.

Parkeer de auto.

Gebruik de toetsen op het stuurwiel om te bellen.

Een nieuw nummer bellen

 Druk op **Telefoon** om het beginscherm weer te geven.

 Voer het nummer in via het digitale toetsenbord.

 Druk op "**Bellen**" om het nummer te bellen.

Een contact bellen

 Druk op **Telefoon** om het beginscherm weer te geven.

 Of, houd

 de telefoontoets op het stuurwiel ingedrukt.

Selecteer "**Contact**".

Selecteer het gewenste contact in de getoonde lijst.

 Selecteer "**Bellen**".

Een recent gebruikt nummer bellen

 Druk op **Telefoon** om het beginscherm weer te geven.

Of

 Hou

 de telefoontoets op het stuurwiel ingedrukt.

Selecteer "**Oproepen**".

Selecteer het gewenste contact in de getoonde lijst.

 U kunt altijd rechtstreeks met uw telefoon bellen. Zet in dat geval de auto uit veiligheidsoverwegingen stil.

Contacten/items beheren

 Druk op **Telefoon** om het beginscherm weer te geven.

Selecteer "**Contact**".

 Selecteer "**Aanmaken**" om een nieuw contact toe te voegen.

 Druk op het tabblad "**Telefoon**" om het telefoonnummer (de telefoonnummers) van het contact in te voeren.

 Druk op het tabblad "**Adres**" om het adres (de adressen) van het contact in te voeren.

 Druk op het tabblad "**Email**" om het e-mailadres (de e-mailadressen) van het contact in te voeren.

OK Druk op "**OK**" om op te slaan.

 Druk op deze toets om contacten op achternaam + voornaam, of voornaam + achternaam te sorteren.

 Met de functie "**Email**" kunt u e-mailadressen van uw contacten invoeren, maar u kunt met het systeem geen e-mailberichten versturen.

Berichten beheren

 Druk op **Telefoon** om het beginscherm weer te geven.

Druk op de toets "**OPTIES**" om het vervolgscherm weer te geven.

 Selecteer "**Berichten**" om de berichtenlijst weer te geven.

 Selecteer het tabblad "**Alle**", "**Ontvangen**", of "**Verzonden**".

 Selecteer de details van het bericht dat u in een van deze lijsten hebt geselecteerd.

 Druk op "**Beantwoorden**" om een in het systeem opgeslagen snelbericht te versturen.

 Druk op "**Bellen**" om het nummer te bellen.

 Druk op "**Beluisteren**" om het bericht te beluisteren.

 De toegang tot "**Berichten**" is afhankelijk van de compatibiliteit van de smartphone met het systeem in de auto. Sommige smartphones halen berichten of e-mailberichten langzamer op dan andere.

Snelberichten beheren

 Druk op **Telefoon** om het beginscherm weer te geven.

Druk op de toets "**OPTIES**" om het vervolgscherm weer te geven.

 Selecteer "**SMS-berichten**" om de berichtenlijst weer te geven.

 Selecteer het tabblad "**Te laat**", "**Aangekomen**", "**Niet beschikbaar**", of "**Overig**" om nieuwe berichten aan te maken.

 Druk op "**Aanmaken**" om een nieuw bericht te schrijven.

 Selecteer het bericht dat u in een van deze lijsten hebt geselecteerd.

 Druk op "**Overbrengen**" om een of meerdere ontvangers te selecteren.

 Druk op "**Beluisteren**" om het bericht af te spelen.

E-mailberichten beheren

 Druk op **Telefoon** om het beginscherm weer te geven.

Druk op de toets "**OPTIES**" om het vervolgscherm weer te geven.

 Selecteer "**Email**" om de berichtenlijst weer te geven.

 Selecteer het tabblad "**Ontvangen**", "**Verzonden**", of "**Ongelezen**".

Selecteer het bericht dat u in een van deze lijsten hebt geselecteerd.

 Druk op "**Beluisteren**" om het bericht af te spelen.

 De toegang tot e-mailberichten is afhankelijk van de compatibiliteit van de smartphone met het systeem in de auto.

Configuratie

Audio-instellingen

 Druk op **Instellingen** om het beginscherm weer te geven.

 Selecteer "**Audio-instellingen**".

Selecteer vervolgens "**Equalizer**", "**Verdeling**"; "**Geluid**", "**Spraak**", of "**Beltonen**".

OK Druk op "**OK**" om de instellingen op te slaan.

 De balans/verdeling (of spatialisatie met het Arkamys®-systeem) verwerkt audio zodanig dat de geluidskwaliteit wordt afgestemd op het aantal personen in de auto. Uitsluitend beschikbaar in de configuratie met luidsprekers voor en achter.

 De instelling **Equalizer** (keuze uit 6 sferen), en de geluidsinstellingen **Bass**,

Medium, en **Treble** zijn voor elke geluidsbron verschillend en onafhankelijk van elkaar.

Schakel "**Loudness**" in of uit.

De instellingen "**Verdeling**" (Alle passagiers, Bestuurder en Alleen vóór) zijn gelijk voor alle bronnen.

Schakel "**Geluiden touchscreen**", "**Snelheidsafhankelijke volumeregeling**", en "**Extra ingang**" in of uit.

i Audio in de auto: Arkamys Sound Staging® optimaliseert de verdeling van geluid in het passagiersgedeelte.

Profielen configureren

 Druk op **Instellingen** om het beginscherm weer te geven.

Druk op de toets "**OPTIES**" om het vervolgscherm weer te geven.

 Selecteer "**Configuratie van de profielen**".

Selecteer "**Profiel 1**", "**Profiel 2**", "**Profiel 3**", of "**Gemeenschappelijk profiel**".

 Druk op deze toets om een profielnaam in te voeren via het virtuele toetsenbord.

Druk op "**OK**" om te bevestigen.

 Druk op deze toets om een profielfoto toe te voegen.

 Steek een USB-geheugenstick met daarop de foto in de USB-poort.

Selecteer de foto.

OK Druk op "**OK**" om toestemming te geven voor de overdracht van de foto.

OK Druk nogmaals op "**OK**" om de instellingen op te slaan.

i Het kader voor de foto heeft een vierkante vorm, het systeem past de oorspronkelijke vorm van de foto aan dit vierkant aan.

 Druk op deze toets om het geselecteerde profiel te resetten.

 Wanneer het geselecteerde profiel wordt gereset, wordt standaard het Engels geactiveerd.

Selecteer een "**Profiel**" (1, 2 of 3) om "**Audio-instellingen**" hieraan te koppelen.

 Selecteer "**Audio-instellingen**".

Selecteer vervolgens "**Equalizer**", "**Verdeling**"; "**Geluid**", "**Spraak**", of "**Beltonen**".

OK Druk op "**OK**" om de instellingen van het geselecteerde profiel op te slaan.

Systeeminstellingen wijzigen

 Druk op **Instellingen** om het beginscherm weer te geven.

Druk op de toets "**OPTIES**" om het vervolgscherm weer te geven.

 Selecteer "**Scherminformatie**".

Selecteer "**Animatie**".

 Schakel **Automatische tekstweergave** in of uit.

Selecteer "**Lichtsterkte**".

 Verplaats de schuifbalk om de helderheid van het scherm en/of het instrumentenpaneel in te stellen.

 Druk op **Instellingen** om het beginscherm weer te geven.

Druk op de toets "**OPTIES**" om het vervolgscherm weer te geven.

 Selecteer "**Systeemparemeters**".

Selecteer "**Eenheden**" om de eenheden voor afstand, brandstofverbruik en temperatuur te wijzigen.

Selecteer "**Fabrieksparameters**" om de begininstellingen te herstellen.

 Wanneer de "Fabrieksparameters" van het systeem worden hersteld, worden Engels en graden Fahrenheit ingesteld en wordt zomertijd uitgeschakeld.

Selecteer "**Systeeminfo**" om de versie van de in het systeem geïnstalleerde modules te bekijken.

De taal selecteren

 Druk op **Instellingen** om het beginscherm weer te geven.

Druk op de toets "**OPTIES**" om het vervolgscherm weer te geven.

 Selecteer "**Talen**" om de taal te wijzigen.

De datum instellen

 Druk op **Instellingen** om het beginscherm weer te geven.

Druk op de toets "**OPTIES**" om het vervolgscherm weer te geven.

 Selecteer "**Instellen tijd-datum**".

Selecteer "**Datum**".

 Druk op deze toets om de datum in te stellen.

OK Druk op "**OK**" om te bevestigen.

 Selecteer hoe de datum wordt weergegeven.

 U kunt alleen de tijd en de datum instellen wanneer "GPS-synchronisatie" is uitgeschakeld.

De tijd instellen

 Druk op **Instellingen** om het beginscherm weer te geven.

Druk op de toets "**OPTIES**" om het vervolgscherm weer te geven.

 Selecteer "**Instellen tijd-datum**".

Selecteer "**Tijd**".

 Druk op deze toets om de tijd in te stellen via het virtuele toetsenbord.

OK Druk op "**OK**" om te bevestigen.

 Druk op deze toets om de tijdzone in te stellen.

 Selecteer hoe de tijd (12h/24h) moet worden weergegeven.

 Schakel de zomertijd in of uit (+1 uur).

 Schakel GPS-synchronisatie (UTC) in of uit.

OK Druk op "**OK**" om te bevestigen.

 Het kan zijn dat het systeem niet automatisch overschakelt naar zomertijd/wintertijd (afhankelijk van het land van verkoop).

Thema's

Afhankelijk van de uitrusting/afhankelijk van de uitvoering.

 Om veiligheidsredenen kan de procedure voor het wijzigen van het grafische thema uitsluitend worden uitgevoerd wanneer **de auto stilstaat**.

 Druk op **Instellingen** om het beginscherm weer te geven.

 Selecteer "**Thema's**".

 Selecteer het thema in de lijst en druk vervolgens op "**OK**" om te bevestigen.

 Bij elke wijziging van het thema wordt het systeem opnieuw opgestart waarbij het scherm tijdelijk zwart wordt.

Veelgestelde vragen

Hieronder vindt u de antwoorden op de meest gestelde vragen over het systeem.

Navigatie

Ik kan het bestemmingsadres niet opgeven.

Het adres wordt niet herkend.

► Gebruik de "intuïtieve methode" door op de toets "Zoeken..." op de onderzijde van het scherm "Navigatie" te drukken.

De route wordt niet berekend.

Het kan zijn dat de route-instellingen niet overeenkomen met de huidige locatie (bijvoorbeeld, wanneer geen rekening wordt gehouden met tolwegen terwijl de auto op een tolgweg rijdt).

► Controleer de route-instellingen in het menu "Navigatie".

Ik krijg geen waarschuwingen voor "Gevarezones".

U heeft geen abonnement op deze online dienst.

► Wanneer u wel op deze dienst bent geabonneerd:

- kan het zijn dat na het afsluiten van het abonnement deze dienst pas een paar dagen later wordt geactiveerd,

- kan het zijn dat de diensten niet in het systeemmenu zijn geselecteerd,
- kan het zijn dat de online diensten niet actief zijn ("TOMTOM TRAFFIC" wordt niet op de kaart weergegeven).

De POI's worden niet aangegeven.

De POI's zijn niet geselecteerd.

- Stel het zoomniveau in op 200 m, of selecteer de POI's in de lijst met POI's.

Het geluidssignaal "Gevarenzone" werkt niet.

Het geluidssignaal is niet geactiveerd of het volume is te laag.

- Activeer het geluidssignaal in het menu "Navigatie", en controleer het spraakvolume in de audio-instellingen.

Het systeem stelt bij belemmeringen geen alternatieve routes voor.

De route-instellingen houden geen rekening met de actuele verkeersinformatie.

- Configureer de functie "Verkeersinformatie" in de lijst met route-instellingen (geen, handmatig of automatisch).

Ik word gewaarschuwd voor een "Gevarenzone" die niet op mijn route ligt.

Het systeem biedt geleide navigatie, maar kondigt ook alle "Gevarenzones" aan. Deze worden met een driehoek vóór het pictogram van de auto weergegeven. Het kan zijn dat het systeem waarschuwt voor "Gevarenzones" op dichtstbijzijnde of parallelwegen.

- Zoom in op de kaart om de precies locatie van de "Gevarenzone" te bekijken. U kunt "Op de route" selecteren zodat u geen

waarschuwingen meer ontvangt. Ook kunt u de duur van de waarschuwing beperken.

Sommige files op de route worden niet direct gemeld.

Na het opstarten kan het een paar minuten duren voordat het systeem verkeersinformatie ontvangt.

- Wacht totdat de verkeersinformatie goed is ontvangen (op de kaart worden pictogrammen met verkeersinformatie weergegeven). In bepaalde landen is verkeersinformatie alleen voor de hoofdwegen (autosnelwegen, enz.) beschikbaar.

Dit is volkomen normaal. Het systeem is afhankelijk van de beschikbare verkeersinformatie.

De hoogteligging wordt niet weergegeven.

Na het opstarten kan de initialisatie van het GPS tot 3 minuten duren voordat er meer dan 4 satellieten correct worden ontvangen.

- Wacht tot het systeem volledig is opgestart zodat het signaal van ten minste 4 satellieten wordt ontvangen.

De kwaliteit van de GPS-ontvangst kan worden beïnvloed door de omgeving (tunnel, enz.) en het weer.

Dit is een normaal verschijnsel. De werking van het systeem is afhankelijk van de ontvangst van het GPS-signaal.

De verbinding van de online navigatie is verbroken.

Tijdens het opstarten en in bepaalde gebieden kan het zijn dat er geen verbinding beschikbaar is.

- Controleer of de online diensten zijn geactiveerd (instellingen, contract).

Radio

De ontvangstkwaliteit van de beluisterde radiozender neemt geleidelijk af, of de voorkeuzezenders kunnen niet worden ontvangen (geen geluid, 87,5 MHz wordt weergegeven, enz.).

De auto is te ver verwijderd van het zendstation, of er is geen zendstation aanwezig in het geografische gebied.

- Activeer de functie "" via het snelmenu om het systeem te laten zoeken naar een sterkere zender in het geografisch gebied.

De antenne ontbreekt of is beschadigd (bijvoorbeeld tijdens het inrijden van een wasstraat of parkeergarage).

- Laat de antenne controleren door een dealer.

Er kunnen storingen in de ontvangst optreden door obstakels in de omgeving (bergen, gebouwen, tunnels, parkeergarages, enz.), ook als de RDS-functie is ingeschakeld.

Dit fenomeen is heel normaal, en geeft geen defect van het audiosysteem aan.

Ik kan sommige opgeslagen zenders uit de lijst niet ontvangen.

De naam van de zender verandert.

De zender wordt niet meer ontvangen, of de naam van de zender in de lijst is veranderd.

Sommige zenders sturen in plaats van een naam andere informatie mee (bijv. titel van het afgespeelde nummer). Het systeem interpreteert deze informatie als de naam van de zender.

► Druk op de toets "Lijst updaten" in het vervolgmenu "Zenderlijst".

Media

Het afspelen van de muziek op mijn USB-geheugenstick begint pas na lang wachten (ongeveer 2 tot 3 minuten).

Door bepaalde bestanden die standaard op een USB-geheugenstick staan, kan het erg lang duren tot de muziek op de USB-geheugenstick wordt afgespeeld (tot 10 keer de fabrieksopgave).

► Wis de bestanden die standaard op de USB-geheugenstick staan, en beperk het aantal submappen in de mappenstructuur van de USB-geheugenstick.

Na het insteken van een USB-geheugenstick kan het even duren voordat deze wordt afgespeeld.

Het systeem leest verschillende data (map, titel, artiest, enz.). Dit kan een paar seconden duren, maar ook een paar minuten.

Dit is volkomen normaal.

Het kan zijn dat sommige informatietekens in de huidige afspeelmedia niet correct worden weergegeven.

Het audiosysteem kan bepaalde typen tekens niet verwerken.

► Gebruik standaard karakters voor de benaming van nummers en mappen.

Het afspelen van streaming-bestanden start niet.

Het aangesloten apparaat start afspelen niet automatisch.

► Start het afspelen via het apparaat.

Titels van nummers en afspeeltijden worden niet op het scherm voor audiostreaming weergegeven.

De Bluetooth-verbinding biedt deze mogelijkheid niet.

Telefoon

Het lukt me niet om mijn Bluetooth-telefoon te koppelen.

Het is mogelijk dat de Bluetooth-functie van de telefoon is uitgeschakeld of dat uw telefoon niet zichtbaar is voor het systeem.

► Controleer of de Bluetooth-functie van de telefoon is ingeschakeld.

► Controleer bij de instellingen van uw telefoon of deze op "zichtbaar voor alle apparaten" staat.

► Schakel de Bluetooth-functie van de telefoon uit en weer in.

De Bluetooth-telefoon is niet compatibel met het systeem.

► U kunt op de website van het merk (diensten) controleren of uw telefoon compatibel is.

Het volume van de aangesloten Bluetooth-telefoon is niet hoorbaar.

Het volume is afhankelijk van het systeem en van de telefoon.

► Verhoog het volume van het audiosysteem, indien nodig, tot maximaal en verhoog het volume van de telefoon indien nodig.

Omgevingsgeluid is van invloed op de kwaliteit van een telefoongesprek.

► Beperk het omgevingsgeluid (ramen sluiten, ventilatie lager zetten, snelheid verminderen, enz.).

Sommige contacten komen in de lijst dubbel voor.

U kunt contacten op de volgende manieren synchroniseren: u kunt de contacten op de SIM-kaart synchroniseren, de contacten op de telefoon synchroniseren, of beide. Wanneer u beide synchronisaties selecteert, kan het zijn dat sommige contacten dubbel voorkomen.

► Selecteer "" of "".

De contacten staan niet op alfabetische volgorde.

Sommige telefoons hebben speciale weergave-opties. Afhankelijk van de instellingen kunnen contacten in een bepaalde volgorde worden overgenomen.

► Verander de instellingen voor de weergave van contacten in de telefoon.

Het systeem ontvangt geen SMS-berichten.

In de Bluetooth-modus kunnen geen SMS-berichten naar het systeem worden verzonden.

Instellingen

Wanneer ik de instellingen voor hoge en lage tonen wijzig, wordt geluidssfeer uitgeschakeld.

Wanneer de geluidssfeer wordt gewijzigd, worden de instellingen voor hoge en lage tonen gereset.

De geluidssfeer is gekoppeld aan de hoge en lage tonen.

► Wijzig de instelling van de hoge en de lage tonen of wijzig de geluidssfeer om de gewenste geluidskwaliteit te verkrijgen.

Wanneer ik de instellingen voor balans wijzig, wordt de geluidsverdeling uitgeschakeld.

Wanneer u de instelling voor de geluidsverdeling wijzig, worden de instellingen voor de balans gedeselecteerd.

De geluidsverdeling is gekoppeld aan de balans.

► Stel de balans in of kies een geluidsverdeling naar eigen wens.

Er is een verschil in geluidskwaliteit tussen geluidsbronnen.

Voor een optimale geluidskwaliteit kunnen de geluidsinstellingen worden aangepast aan verschillende audiobronnen die hoorbare verschillen kunnen genereren bij het veranderen van de bron.

► Controleer of de geluidsinstellingen overeenkomen met de bronnen waarnaar wordt geluisterd. Het is raadzaam om de geluidsinstellingen (Bass:, Treble:, Balans) in de middelste stand te zetten, om de geluidssfeer

op "Geen" te zetten en om de correctie van het volume in de USB-modus op "Actief" en in de Radiomodus op "Niet actief" te zetten.

► Pas, in alle gevallen, nadat u de geluidsinstellingen heeft ingesteld, het geluidsvolume op het draagbare apparaat eerst aan (op hoog zetten). Stel dan het geluidsvolume van het audiosysteem in.

Na het afzetten van de motor, wordt het systeem na enkele minuten automatisch uitgeschakeld.

Als de motor is afgezet, blijft het audiosysteem nog werken zolang de laadtoestand van de accu dat toestaat.

In de normale uitgeschakelde stand, gaat het systeem na een bepaalde tijd automatisch over op de eco-modus om de accu niet te ontladen.

► Start de auto om de laadstroom van de accu te verhogen.

Ik kan de datum en tijd niet instellen.

De datum en tijd kunnen alleen worden ingesteld als u de synchronisatie met de satellieten deactiveert.

► Menu Instellingen/Opties/Datum en tijd instellen. Selecteer het tabblad "Tijd" en deactiveer de "GPS-synchronisatie" (UTC).

3D digitaal instrumentenpaneel 10
 12V-accu 164, 186–187, 186–189

A

Aanhanger 73, 155
 Aanhangergewichten 192–193, 196
 Aansluiten MirrorLink 216–217, 237
 Aansluiting 12 V 55
 ABS 71
 Accessoires 68
 Accu 160
 Accu laden 148, 153, 188
 Achterbank 47
 Achterlichten 181
 Achterruitverwarming 53
 Achteruitrijcamera 109, 136–137
 Achteruitrijlicht 181
 Actief dodehoekbewakingssysteem 130
 Actieradius AdBlue 21, 164
 Actieradius AdBlue® 21
 Active Safety Brake 130–132
 Adaptieve cruise control met Stop-functie 113
 Adaptieve snelheidsregelaar 118
 AdBlue® 21, 166
 AdBlue® bijvullen 167
 AdBlue®-reservoir 167
 Afmetingen 198
 Afstandsbediening 31–36
 Afstellen van de koplamphoogte 62
 Afzetten van de motor 90, 92
 Airbags 75–79
 Airbags vóór 76–77, 80
 Airconditioning 49, 51–52
 Airconditioning (handbediend) 49

Alarmpknipperlichten 68, 171
 Alarmsysteem 39–40
 Algemeen menu 28
 Allesdragers 159
 Android Auto verbinding 237
 Antiblokkeersysteem (ABS) 71–72
 Antidiefstalsysteem/Startblokkering 33
 Antispinregeling (ASR) ~ Antislipregeling 72
 Apple®-speler 204, 215, 242
 Apple CarPlay verbinding 217, 236
 Apps 237
 Audiokabel 241
 Automatische airconditioning ~
 Airconditioning, automatische 50, 52
 Automatische ruitenwissers 67
 Automatische transmissie ~ Versnellingsbak,
 automatische 97, 99–102, 105–107, 165, 188
 Automatisch inschakelen verlichting 62
 Automatisch noodremsysteem 130–132
 AUX-aansluiting 203, 215, 241

B

Bagageafdekking 58
 Bagageruimte 39, 58
 Banden 165, 198
 Banden oppompen 165, 198
 Bandenreparatieset 172–173
 Bandenspanning 165, 175, 198
 Bandenspanningscontrole (met set) ... 173, 175
 Bandenspanning te laag (detectie) 107
 Batterij afstandsbediening ~
 Afstandsbediening, batterij 37
 Batterij afstandsbediening vervangen ~
 Afstandsbediening, batterij vervangen 37

Bediening autoradio aan stuurkolom ~
 Autoradio, bedieningen
 aan stuurkolom 199–200, 210, 225
 Beladen 159
 Benzinemotor 162, 193
 Bijvullen AdBlue® 164, 167
 Binnenspiegel 46
 BlueHDi 21, 164, 171
 Bluetooth
 (handsfree set) 204–205, 218–219, 242–243
 Bluetooth
 (telefoon) 204–205, 218–219, 242–244
 Bluetooth-
 verbinding 204–205, 218–219, 238, 242–244
 Boordcomputer 25–26
 Boordgereedschap 58, 171–173
 Brandstof 7, 147
 Brandstofadditief 165
 Brandstofniveaumeter 147
 Brandstof tank 147–148
 Brandstof tanken 147–148
 Brandstof tank leeg (diesel) 171
 Brandstofverbruik 7
 Brandstofvulop ~ Brandstof tankdop 147
 Brandstofvulklep ~ Brandstof tankklep ... 147–148
 Buitenspiegels 46, 53, 128

C

Carrosserie 170
 Carrosserie-onderhoud 170
 CD 203, 215
 CD MP3 203, 215
 Centrale vergrendeling 35
 CHECK 24

Claxon	69
Configuratie van de auto	29
Connectiviteit	236
Contact	93, 244
Contact aangezet	93
Controlelampjes	12–13
Controle motorolieniveau ~ Motorolieniveau, controle	20
Controlepaneel	150, 152
Controles	162–163, 164–166

D

DAB (Digital Audio Broadcasting) - Digitale radio	202–203, 214, 240
Dagteller	24
Dashboardkastje	54
Datum (instellen)	221, 247
Datum instellen	221, 247
Detectie obstakels	134
Detectie te lage bandenspanning ~ Bandenspanning, detectie	107, 175
Dieselmotor	147, 162, 171, 196
Digitaal instrumentenpaneel	11
Digitale radio - DAB (Digital Audio Broadcasting)	202–203, 214, 240
Dimlicht	179–180
Dimmer dashboardverlichting ~ Dashboardverlichting (dimmer)	24
Display instrumentenpaneel	9–10
Dodehoekbewaking	128, 130
Draadloze lader	55
Drive Assist Plus	118
Dynamische noodrem	95–96

E

Eco-mode ~ Eco-modus	160
Eco-rijden (adviezen)	7
ECO-stand	104
Electronic Stability Program (ESC)	72
Elektrisch bediende handrem ~ Handrem, elektrisch bediend	94–96, 165
Elektrische ruitbediening	41
Elektrisch verstelbare stoelen	44
Elektromotor	5, 29, 92, 148, 197
Elektronische remdrukregelaar (REF)	71
Elektronische remdrukregelaar (REF) ~ Electronic Brake Force Distribution (EBD)	71–72
Elektronische sleutel	34–35
Elektronische startblokkering ~ Startblokkering, elektronische	90
Elektronisch Stabiliteits Programma (ESP)	71–73
Energiestromen	29
ESP (Elektronisch Stabiliteits Programma)	71

F

Flacon AdBlue®	167
Follow me home-verlichting	33, 63
Follow me home verlichting ~ Follow-me-home-verlichting	33, 63
Frequentie (radio)	240
Full Park Assist	141

G

Gekoppeld navigatiesysteem	233–236
Geluidssignaal voor voetgangers	69, 88
Geprogrammeerd laden	29–30, 150, 153
Gereedschap	171–173
Gereedschapskist	58
Gesproken commando's ~ Sprakacommando's	227–230
Gevarendriehoek	171
Gewichten	192–193, 196
GPS	233
Grootlicht	179–180
Grootlichtassistent	63–64

H

Halogenenlampen	62, 179–181
Handgeschakelde versnellingsbak ~ Versnellingsbak, handgeschakeld	97, 105–107, 165
Handopvoerpomp	171
Handrem	94, 165
Handsfree set	204–205, 218–219, 242–243
Helderheid	206, 220
Hill-Holder ~ Hill Start Assist	104–105
Hoedenplank	58
Hoek van de stoel	44
Hoek van de stoel verstellen	44
Hoofdsteunen achter	47–48
Hoofdsteunen verstellen	43
Hoofdsteunen vóór	43
Hoogspanning	148
Hoogte- en diepteverstelling stuurwiel ~ Stuurverstelling	45

Hulpoproep 69–70

Identificatiegegevens 198
 Identificatieplaatjes constructeur 198
 Identificatie (stickers) 198
 Indeling bagageruimte ~ Bagageruimte,
 indeling 58
 Indeling interieur ~ Interieurindeling 54
 Indicator laadniveau 23
 Inductielader 55
 Infraroodcamera 109
 Inhoud brandstoftank ~ Brandstoftank
 (inhoud) 147
 Instapverlichting 63
 Instellen van de uitrustingen 29
 Instellingen van het systeem 206, 220, 246
 Instrumentenpaneel 9–11, 24, 24–25, 110
 Instrumentenpanelen 9–10
 Interieurfilter 49, 164
 Interieurfilter (vervangen) 164
 Interieurverlichting 56–57
 ISOFIX (bevestigingen) 83
 ISOFIX bevestigingen 83
 ISOFIX kinderzitjes 83–84

Jack 241
 Jack-aansluiting 241
 Jack-kabel 241

K
 Kaartleeslampjes 56–57
 Keyless entry and start 33–34, 91–92
 Kilometer teller 24
 Kinderbeveiliging 87
 Kinderen (veiligheid) 74, 81, 83–84, 86
 Kinderen (veiligheid) 87
 Kinderzitjes 74, 78–79, 81
 Kinderzitjes (conventioneel) 81
 Kinderzitjes i-Size 86
 Klep van de laadaansluiting 29, 150, 153–155
 Kleurcode lak 198
 Klokje (instellen) 207, 221, 247
 Koelvloeistof 163
 Koelvloeistoftemperatuur 21
 Koelvloeistoftemperatuurmeter 21
 Kofferdeksel sluiten 34, 39
 Koplampverstelling 62
 Krik 172–173, 175

L
 Laadkabel 150, 152
 Laadstekker 150, 153–155
 Laadtoestand van de tractiebatterij 29
 Laden accu ~ Accu laden 188
 Laden via een normaal
 stopcontact 152–155, 197
 Lader voor versneld laden
 (wallbox) 150
 Lak 170, 198
 Lampen 180
 Lampen (vervangen) 178–179, 181
 Lampen vervangen 178–179, 181

Lane Departure Warning System 125, 130
 Lane Keeping System 118, 121–123, 125
 LCD-instrumentenpaneel 9
 Leder (onderhoud) 170
 LED-verlichting 61, 179
 Lekke band 173, 175
 Lendensteun 44–45
 Lendensteun, verstelling 44
 Lichtschakelaar 60–61
 Lokaliseren van de auto 32
 Luchtfilter 165
 Luchtfilter (vervangen) 165
 Luchtre circulatie 52

M
 Make-upspiegel 54
 Massagefunctie 44–45
 Matrix-instrumentenpaneel 9
 Matten 56, 110
 Mat verwijderen 56
 Meldingen 245
 Menu 217
 Menu's (audio) 200–201, 211–212, 226–227
 Menustructuren display 217
 Milieu 7, 37, 88
 Mistachterlicht 60, 182
 Monteren allesdraggers ~ Allesdraggers
 monteren 159
 Motor 166
 Motoren 192–193, 196
 Motorkap 161
 Motorkapsteun 161
 Motorolie 162
 Motorolieniveaumeter 20

N

Navigatiesysteem 231–233

Neerklappen stoelen achter 47–48

Netaansluiting (standaardstekker) 150

Niveau AdBlue® 164

Niveau brandstofadditief diesel ~

Brandstofadditiefniveau 165

Niveau koelvloeistof ~

Koelvloeistofniveau 21, 163

Niveau remvloeistof ~ Remvloeistofniveau ... 163

Niveau ruitensproeiervloeistof ~

Ruitensproeiervloeistofniveau 65, 164

Niveaus controleren 162–164

Niveaus en controles 162–165

Noodbediening achterklep 39

Noodbediening portieren 36–37

Noodoproep ~ Urgence-oproep 69–70

Noodprocedure afzetten van de motor 93

Noodprocedure starten 93, 187

Noodremassistentie ~

Brake Assist System (BAS) 72, 132

Noodremassistentie (AFU) ~

Brake Assist System (BAS) 72

O

Oliefilter 165

Oliefilter (vervangen) 165

Olieniveau 20, 162

Oliepeilstok 20, 162

Olieverbruik 162

Onder de motorkap ~ Motorruimte 162–163

Onderhoud 166

Onderhoud (adviezen) 57, 149, 169

Onderhoudsadviezen 57, 149, 169

Onderhoudscontroles 19, 164

Onderhoudsindicator ~

Onderhoudsintervalindicator 19, 24

Ontdooien 52

Ontgrendelen 31, 34

Ontgrendelen achterklep 34

Ontgrendelen bagageruimte ~

Bagageruimte ontgrendelen 32, 34

Ontgrendelen portieren ~

Portieren ontgrendelen 35–36

Ontgrendelen van binnenuit ~

Interieur ontgrendelen 35

Ontluchten brandstofsysteem ~

Brandstofsysteem ontluchten 171

Ontwasemen 52

Ontwasemen achter 52

Ontwasemen achter ~

Achtruitverwarming 53

Ontwasemen voor 52

Op afstand bedienbare functies 29–30, 53

Opbergvak 58

Opbergvakken 54, 58

Openbaar snellaadpunt 150, 154

Openen bagageruimte ~

Bagageruimte openen 34, 39

Openen motorkap ~ Motorkap, openen 161

Openen portieren ~ Portieren openen 34, 38

Openen ruiten ~ Ruiten openen 31

Openen zonnescherm panoramadak ~

Zonnescherm panoramadak openen 57

Opschakelindicator 105

Overzicht motoren ~ Motorenoverzicht 197

Overzicht van het verbruik 29–30

Overzicht zekeringen ~

Zekeringentabel 182, 185

P

Panoramadak 57

Park Assist 138

Parkeerhulp achter 134

Parkeerhulp achter met grafische weergave en geluidssignalen 134

Parkeerhulpsystemen (algemene adviezen) 108

Parkeerhulp vóór 135

Parkeerhulp zijkant 135

Parkeerlichten 61, 179, 181

Persoonlijke instellingen 11

Plafonniers 56–57

Plafonnier voor 57

Portieren 38

Portieren sluiten 34–35, 38

Profielen 220, 246

Programmeerbare verwarming 30, 53

Proximity Keyless Entry and Start 33

Pyrotechnische gordelspanners 74

R

Radar (waarschuwingen) 109

Radio 201–203, 213, 215, 239–240

Radiozender 201–202, 213, 239–240

RDS 202, 213, 240

Recuperatief remmen (vertragen door remmen op de motor) 103

Regeling luchtopbrengst ~

Aanjager, regeling 50–51

Regeling luchtverdeling ~

Luchtverdeling 50–51

Regelmatige controles ~ Controles 164–165

Regelmatig onderhoud 110, 164
 Regeneratie roetfilter 165
 Reinigen (adviezen) 149, 169–170
 Rembekrachtigingssysteem 71–72
 Remblokken 165
 Remlichten 181
 Remmen 165
 Remmen 103
 Remschijven 165
 Remvloeistof 163
 Reservewiel 165, 171–173, 175–176
 Reservoir ruitensproeiers ~
 Ruitensproeierreservoir 164
 Resetten
 bandenspanningscontrolesysteem 108
 Resetten van het traject 25
 Richtingaanwijzers 61, 179–181, 180
 Rijadviezen 7, 88–89
 Rijden 88–89
 Rijkhulpcamera (waarschuwingen) 109
 Rijkhulpsystemen (algemene adviezen) 108
 Rijstanden 104
 Rijstrookcontrolesystemen 71–72
 Rijverlichting 60
 Roetfilter 165
 Ruitensproeier achter 65
 Ruitensproeiers 65
 Ruitensproeiers vóór 65
 Ruitenwisser achter 65
 Ruitenwisserbladen (vervangen) 66
 Ruitenwisserbladen vervangen 66
 Ruitenwissers 64, 67
 Ruitenwisserschakelaar 64–65, 67
 Ruitenwissers vóór 65, 67

S

Schakelaar 90–91
 Schakelaars stoelverwarming ~
 Stoelverwarming, schakelaars 45
 SCR (Selective Catalytic Reduction) 22, 166
 SCR-systeem 22, 166
 Selectiehendel 99–102, 103
 Selectiehendel handgeschakelde
 versnellingsbak ~ Schakelen elektronisch
 bediende versnellingsbak 97
 Sensoren (waarschuwingen) 109
 Serienummer auto 198
 Set voor tijdelijke bandenreparatie ~
 Bandreparatieset 171–173, 175
 Sfeerverlichting 57
 Signalering onoplettendheid 133–134
 Slepen 189, 191
 Slepen van een auto 189, 191
 Sleutel 31, 33, 36–37
 Sleutel met afstandsbediening 31, 90
 Sleutel niet herkend 93
 Smartphone 29–30, 53
 SMS 245
 Sneeuwkettingen 108, 159–160
 Snelheidsbegrenzer 113–115
 Snelheidslimietherkenning 110, 112
 Snelheidsregelaar 113, 115–117
 Snelheidsregeling met
 snelheidslimietherkenning 113
 Snelladen 154–155, 197
 Snelmenu's 28
 Spaarfase 160
 Sport-stand 104
 Starten 187

Starten dieselmotor ~
 Dieselmotor starten 147
 Starten van de auto 90–92, 99, 101–102
 Starten van de motor 90, 92
 Stickers 170
 Stickerset 170
 Stilzetten van de auto 90–92, 99, 101–102
 Stoelen achter ~ Achterbank 47–48, 79
 Stoelen verstellen 43–44
 Stoelverwarming 45
 Stop & Start 26, 49, 53,
 105–107, 147, 161, 164, 189
 Streaming audio Bluetooth 203, 215, 242
 Stuurkolomschakelaars 99–102
 Stuurwiel (verstellen) 45
 Supervergrendeling 32, 34
 Synchroniseren afstandsbediening 37
 Synchroniseren van de afstandsbediening ~
 Afstandsbediening synchroniseren 37

T

Tankbeveiliging 148
 Technische gegevens 193, 196–197
 Te laag brandstofniveau ~
 Brandstofniveau 147
 Telefoon 55, 204–206, 218–220, 242–245
 Teller 9–11, 110
 Temperatuurregeling 50–51
 Terugwinnen van energie 22, 103
 Thermische comfortfuncties 23
 Tijdelijke bandenspanning (met set) ~
 Banden, noodreparatie 173, 175
 Tijd instellen 207, 221, 247
 TMC (verkeersinformatie) 233

Toerenteller	11
Toevoer van buitenlucht ~	
Luchttoevoer (bediening)	52
Touchscreen	26–27, 29, 53
Tractie batterij	23, 148–149, 197
Tractie batterij bijna leeg	23
Trailer Stability Management (TSM)	73
Trekhaak	73, 155
Trekhaak met afneembare kogel	156–158

U

Uitgebreide verkeersbordherkenning	113–114
Uitschakelen airbag passagier ~	
Passagiersairbag uitschakelen	76, 80–81
USB	203, 215, 236, 241
USB-aansluiting	54, 203, 215, 236, 241
USB-poort	203, 215, 241

V

Veiligheidsgordels	73–74, 81
Veiligheidsgordels achter	74
Veiligheidsvoorzieningen	
voor kinderen	76, 78–81, 83–84, 86
Veiligheidsvoorzieningen voor kinderen ~	
Kinderen (veiligheidsvoorzieningen)	76, 78–81, 83–84, 86
Ventilatie	48–49
Ventilatioeroosters	48
Verbonden apps	237–238
Verbruikscijfers	29
Verbruiksmeter thermische comfortfuncties . .	23
Vergrendelen	32–34

Vergrendeling portieren ~	
Portieren vergrendelen	35–36
Vergrendeling van binnenuit	35
Verkeersinformatie (TMC)	233
Verklikkerlampjes ~ Controlelampjes	12–13
Verklikkerlampjes ~	
Waarschuwinglampjes	13, 24
Verklikkerlampje veiligheidsgordel bestuurder	
niet vastgemaakt ~ Gordellampje	74
Verklikkerlampje veiligheidsgordels ~	
Gordel (lampje)	74
Verlichting bagageruimte ~	
Bagageruimteverlichting	58
Verlichting met "Full LED"-technologie	62
Verlichting overdag ~	
Dagrijverlichting	61, 179
Vermogen	22
Vermogensindicator	22
Verversen	162
Vervuiling van het roetfilter (diesel)	165
Verwarming	48
Video	241
Visiopark 1	136
Voorruitverwarming	53
Voorstoelen	43–44
Voorverwarming van het interieur	30, 53

Wassen	110
Wassen (adviezen)	149, 169–170
Webbrowser	233, 238
Wiel demonteren	177–178
Wiel monteren	176–177
Wielophanging	166
Wiel verwisselen	172, 175
WiFi-netwerkverbinding	238–239
Window-airbags	76–78

Z

Zekeringen	182–183, 185
Zekeringen vervangen	182, 182–183
Zekeringkast dashboard	182
Zekeringkast motorruimte	182, 185
Zicht	52
Zij-airbags	76–77
Zijspots	63
Zonder gereedschap	
afneembare kogel	156–158
Zonneklep	54
Zonnescherm	57
Zonnesensor	49
Zuinig rijden	7

W

Waarschuwing kans op aanrijding	130–131
Waarschuwing opletendheid	
bestuurder	133–134
Waarschuwingssignaal sleutel in contact	91
Waarschuwingssignaal stille auto	69, 88
Waarschuwing vergeten verlichting	60–61
Wallbox	150

Automobiles PEUGEOT verklaart dat er in overeenstemming met de voorschriften van de Europese regelgeving (Richtlijn 2000/53) met betrekking tot autowrakken wordt voldaan aan de in deze richtlijn gestelde doelen en dat er recyclebare materialen worden gebruikt voor de fabricage van producten die door het bedrijf worden verkocht.

Reproductie of vertaling van dit document, zelfs gedeeltelijk, is verboden zonder schriftelijke toestemming van Automobiles PEUGEOT.



PEUGEOT



AUTOMOBILES PEUGEOT - Siège Social : 7, rue Henri Sainte-Claire Déville - 92500 RUEIL-MALMAISON
<http://www.peugeot.com>

Société anonyme au capital de 172.711.770 € - R.C.S.NANTERRE : 552 144 503

Gedrukt in de EU
09-19

www.peugeot.com



NE. 19P21.0070